

АВТОНОМНАЯ НЕКОММЕРЧЕСКАЯ ОРГАНИЗАЦИЯ  
ВЫСШЕГО ПРОФЕССИОНАЛЬНОГО ОБРАЗОВАНИЯ  
ЦЕНТРОСОЮЗА РОССИЙСКОЙ ФЕДЕРАЦИИ  
«РОССИЙСКИЙ УНИВЕРСИТЕТ КООПЕРАЦИИ»  
САРАНСКИЙ КООПЕРАТИВНЫЙ ИНСТИТУТ (ФИЛИАЛ)

---

РОССИЙСКОМУ УНИВЕРСИТЕТУ  
КООПЕРАЦИИ – 100 ЛЕТ

САРАНСКОМУ КООПЕРАТИВНОМУ  
ИНСТИТУТУ – 35 ЛЕТ

Юбилейный сборник научных статей

САРАНСК  
2011

УДК 332.133.4(470+571):378

ББК Ч48

P765

Редколлегия:

*Б.Ф. Кевбрин* (отв. редактор),

*Е.Г. Кузнецова* (зам. отв. редактора), *Е.В. Зотова* (отв. секретарь)

**Российскому университету кооперации – 100 лет. Са-  
P765 ранскому кооперативному институту – 35 лет : юбил. сб.  
науч. ст. / [редкол.: Б.Ф. Кевбрин (отв. ред.) и др.] : Саран.  
кооп. ин-т РУК. – Саранск, 2011. – 508 с.  
ISBN 978-5-88842-144-4**

Сборник посвящен 100-летию Российского университета кооперации и 35-летию его филиала – Саранского кооперативного института.

В сборник вошли статьи преподавателей, профессоров, аспирантов различных вузов по вопросам развития кооперации и кооперативного образования, экономическим, юридическим, философским, историческим, филологическим и физико-математическим проблемам.

Материалы предназначены для научных работников, преподавателей и студентов вузов.

УДК 332.133.4(470+571):378

ББК Ч48

ISBN 978-5-88842-144-4

© Оформление и составление.  
Саранский кооперативный  
институт РУК, 2011



*Поздравляю  
всех преподавателей, сотрудников, аспирантов и студентов  
с 35-летием Саранского кооперативного института (филиала)  
и 100-летием Российского университета кооперации.*

*Ректор профессор*

A handwritten signature in black ink, appearing to read 'B. F. Kevbrin'. The signature is stylized and cursive.

*Б. Ф. Кевбрин*

УДК 332.133.4(470.345):338

**САРАНСКОМУ КООПЕРАТИВНОМУ ИНСТИТУТУ – 35 ЛЕТ**

**Б.Ф. Кевбрин**, д.ф.н., профессор, ректор института

*Саранский кооперативный институт (филиал) РУК*

Высшему кооперативному учебному заведению Мордовии в 2011 г. исполняется 35 лет. 23 сентября 1976 г. Центросоюз СССР принял постановление, в котором указывалось, что в целях более полного удовлетворения потребностей кооперативных организаций нечерноземных областей России в специалистах высшей квалификации (в то время в системе потребкооперации Мордовии работало специалистов высшей квалификации в 3,2 раза меньше, чем требовалось) следует признать необходимым открытие в Саранске филиала Московского кооперативного института. Это событие стало одним из самых важных в становлении кооперативной школы республики.

Каждый этап развития института своеобразен. В конце 1970-х – начале 80-х гг. мы делали первые шаги: первые студенты, первые выпускники... В нелегкий период рубсжа 1980–90-х гг. преподаватели и сотрудники приложили максимум усилий, для того чтобы Саранский филиал не только сохранился, но и стал институтом с новыми кафедрами, деканатами, специальностями. На исходе третьего десятилетия в связи с реструктуризацией образовательной системы институт стал составной частью Российского университета кооперации Центросоюза РФ. Реформа призвана сделать процесс обучения более технологичным, современным, отвечающим требованиям сегодняшнего дня.

Празднование знаменательных дат – прекрасный повод обратиться к прошлому, оценить непростой пройденный путь, вспомнить людей, которые создавали славу института, и в свете пережитых событий по-новому взглянуть на настоящее.

Филиал, открытый в Саранске в 1976 г., был призван осуществлять подготовку специалистов для Воронежской, Тамбовской, Пензенской, Орловской, Оренбургской, Липецкой, Курской областей, Башкирской и Мордовской АССР. Его директором стал Петр Никитович Букин. Первому руководителю Саранского филиала Московского кооперативного института пришлось проявить организаторские способности для завершения строительства учебно-

© Кевбрин Б.Ф., 2011

лабораторного корпуса и общежития, оснащения их учебным оборудованием и мебелью, обеспечения библиотеки книгами. Эта работа осложнилась отсутствием централизованного снабжения. Трудности возникали и в связи с тем, что такие большие вложения в создание учебно-материальной базы филиала для одного Мордовпотребсоюза были тяжелы, требовалась материальная и финансовая помощь как со стороны республик и областей обслуживаемой филиалом зоны, так и со стороны Роспотребсоюза и Центросоюза СССР. Поддержку оказывали руководители Центросоюза – А.П. Климов, Роспотребсоюза – М.М. Денисов, Мордовской автономной республики – А.И. Березин, А.О. Пикасов, В.С. Учайкин, Н.Т. Гаваев, Г.А. Юрлов, ректоры всех кооперативных вузов страны, особенно Московского кооперативного института В.П. Мас-ленников, начальник Управления учебных заведений Центросоюза СССР В.Г. Гукасьян, ректор Мордовского государственного университета имени Н.П. Огарева А.И. Сухарев, ректор Мордовского государственного педагогического института имени М.Е. Ев-севьева М.Т. Бибин, директора крупных промышленных предприятий Саранска.

В первые два года существования института обучение велось только заочно. По специальности «Экономика торговли» обучалось 142 чел., «Бухгалтерский учет» – 59 чел. На следующий год прием увеличили в 3 раза и ввели две новые специальности – «Товароведение и организация торговли промышленными товарами» и «Товароведение и организация торговли продовольственными товарами».

Успешная работа руководства филиала по созданию и укреплению учебно-материальной базы позволила с 1978 г. начать подготовку кадров и через очную форму обучения по двум специальностям: «Бухгалтерский учет», «Товароведение и организация торговли промышленными товарами». Необходимость этого была обусловлена усилением роли потребительской кооперации в решении экономических, социальных проблем страны и выполнении задачи полного удовлетворения потребности кооперативных организаций в специалистах высшей квалификации. Доля должностей, замещенных специалистами с высшим образованием, в кооперативных организациях нечерноземных областей РСФСР в то время колебалась от 21 до 45 %, в Мордовском потребительском союзе их было 24,5 %. В системе потребительской кооперации работали 29 тыс. чел., среди которых только 4,6 тыс. имели высшее образование, тогда как, согласно утвержденной типовой номенклатуре Центросоюза, здесь подлежало замещению специалистами высшей квалификации 14,5 тыс. должностей.

Первый выпуск, состоявшийся в 1981 г., дал экономике респуб-

лики 94 высококвалифицированных специалистов, а в 1985 г. дипломы об окончании получили уже 239 чел., обучавшихся с отрывом от производства, и 98 чел. – без отрыва. Всего в 1981–1985 гг. филиалом было выпущено 1 375 специалистов.

Увеличение численности преподавательского состава и контингента студентов привело к открытию в филиале заочного факультета и трех кафедр: общественных наук, общеобразовательных и специальных дисциплин. Каждая из них концентрировала усилия в определенном направлении: если кафедра общественных наук была инициатором внедрения проблемно-методологического преподавания, то кафедра общеобразовательных дисциплин особое внимание уделяла организации и контролю самостоятельной работы студентов, кафедра спецдисциплин – составлению учебных задач, деловых игр, имитирующих реальные производственные ситуации. Придавалось большое значение пресметственности в преподавании, установлению междисциплинарных связей, более полному использованию мировоззренческих, воспитательных возможностей общественных, естественных и технических наук. Благодаря этому более систематично и педагогически целесообразно применялись технические и наглядные средства обучения. Сотрудники кафедр все чаще обращались к изучению и обобщению опыта преподавания, чтобы лучшее стало общим достоянием.

Совершенствование качественного состава преподавателей на протяжении многих лет оставалось одной из главных задач коллектива. В первые годы существования Саранского филиала значительный вклад в организацию учебной работы внесли преподаватели Мордовского госуниверситета и Мордовского пединститута, трудившиеся в качестве почасовиков. Так, политэкономию читал И.П. Пахомов, математику – Н.Ф. Дюдяев, экономическую географию – М.М. Голубчик и Т.Л. Родосская, экономическую историю – В.Н. Куклин, историю и теорию потребительской кооперации – И.И. Мотыка, физику – В.Н. Якунин. Помощь, поддержку и ценные советы руководство и преподаватели филиала постоянно получали от проректора по учебной работе Московского кооперативного института Г.А. Демидовой, заведующих кафедрами: политэкономии – доцента Л.П. Ивашенко, философии и научного коммунизма – профессора А.Ф. Данилевского, химии – профессора В.Д. Валовой, истории КПСС – профессора Р.Ф. Филиппова, высшей математики и физики – профессора О.В. Мантурова, товароведения и организации торговли промышленными товарами – В.П. Скланникова, товароведения и организации торговли продовольственными товарами – профессора М.Н. Журавлевой, бухгалтерского учета – профессора И.К. Слепнева, экономики торговли – профессора А.М. Фридмана.

В середине 1980-х гг., когда необходимая материально-техническая база была создана, а научно-педагогический коллектив в целом сформирован, главной стратегической задачей вуза стала интеграция образования, производства и науки. Новый директор Саранского филиала Александр Яковлевич Дурнайкин, возглавивший вуз в 1985 г., заявил, что улучшение подготовки специалистов находится в прямой зависимости от развития научных исследований преподавателей и студентов и укрепления связи филиала с организациями и предприятиями потребительской кооперации областей и республик обслуживаемой зоны. В то время она включала в себя следующие регионы: Пензенскую, Пермскую, Ульяновскую области, Башкирскую, Удмуртскую, Марийскую, Мордовскую, Татарскую и Чувашскую АССР.

В начале 1990-х гг. перед Саранским филиалом стояли задачи улучшения качества подготовки кадров, роста квалификации профессорско-преподавательского состава, но его работе мешали трудности, возникшие в стране из-за экономической и политической перестройки советского общества. В Центросоюзе СССР стоял вопрос о закрытии филиала. В этой ситуации коллектив вуза, а также правление Мордовпотребсоюза связывали свои надежды с обновлением руководства филиала.

В сентябре 1990 г. на должность директора филиала на альтернативной основе был избран доктор философских наук Б.Ф. Ксвбрин (в 1991 г. ему было присвоено ученое звание профессора).

Нестабильное и неполное централизованное финансирование привело к тому, что в 1991 г. коллектив филиала сократился на 27,5 штатной единицы, в том числе на 6 преподавателей. Недостаток средств обусловил и ускорил переход на компенсационную основу обучения как по дневной, так и по заочной формам. В 1992/93 учебном году филиал из бюджетной организации превратился в самофинансирующуюся.

Первые наборы студентов на компенсационной основе обучения шли тяжело. Основную ставку руководство делало на подготовку кадров для республики, но устанавливало связи и с другими регионами: совершало поездки, проводило встречи, беседы с потенциальными абитуриентами в закрепленных за вузом республиках и областях европейской части Российской Федерации, на Урале, в Сибири, на Дальнем Востоке, а также в странах СНГ.

В целях повышения конкурентоспособности филиала на рынке образовательных услуг спектр специальностей, по которым велась подготовка кадров высшей квалификации в 1990-е гг., непрерывно качественно обновлялся. В 1991 г. очно велось обучение только по одной специальности – «Бухгалтерский учет, контроль и анализ

хозяйственной деятельности», заочно – по четырем: «Экономика и управление в торговле и общественном питании», «Бухгалтерский учет, контроль и анализ хозяйственной деятельности», «Товароведение продовольственных продуктов и организация коммерческой деятельности», «Товароведение непродовольственных товаров и организация коммерческой деятельности». В 1993 г. открылась специальность «Финансы и кредит», в 1994 г. – «Мировая экономика» и «Юриспруденция». Кроме того, в марте 1994 г. начало действовать отделение специального факультета, преобразованное в ноябре 1995 г. в специальный факультет. Здесь специалистам со средним профессиональным образованием была дана возможность получить высшее образование по сокращенной программе. Лица с высшим образованием могли приобрести вторую специальность по новым перспективным направлениям развития рыночной экономики – «Бухгалтерский учет и аудит», «Экономика и управление на предприятии», «Юриспруденция».

С тех пор из года в год в институте увеличивается число студентов. Если в 1991 г. оно составляло 1,7 тыс. чел., то в 2006 г. – около 9 тыс. чел. В 1991 г. диплом об образовании получили 307 чел., в 2006 г. – свыше 1 200 чел. Кооперативная школа Мордовии, проделавшая за минувшее десятилетие большую работу по модернизации собственной структуры, стала важным звеном современной системы образования республики.

Целью руководства вуза является реализация концепции многоуровневой подготовки кадров. В последнее время в связи с Болонским соглашением идея многоуровневого обучения приобрела чрезвычайную актуальность. В СКИ осуществлять эту идею начали еще в 1993 г., когда из-за отсутствия бюджетного отраслевого финансирования прекратило существование Саранское кооперативное профессионально-техническое училище при Мордовпотребсоюзе.

В 1994 г. при филиале был открыт лицей. В настоящее время на очном, заочном и вечернем отделениях лицея обучаются учащиеся старших классов школ Саранска (№ 15, 16, 22, 23, 24, 27, 33) и районов Республики Мордовия. Лицей осуществляет начальную профессиональную довузовскую подготовку.

В 2005 г. возобновило работу училище, что стало значительным событием в развитии начальной профессиональной подготовки кадров. Был организован набор учащихся с базовым образованием 9 и 11 классов на две специальности: «Повар, кондитер» и «Продавец, контролер-кассир». Руководство Саранского кооперативного института делает все возможное, чтобы эта образовательная ступень вуза действовала на самом высоком уровне.



Следующим этапом после учреждения лицея стало присоединение к вузу Саранского кооперативного техникума в качестве средней ступени подготовки квалифицированных специалистов, осуществленное в 1995 г. совместным решением правления Мордовпотребсоюза и ученого совета филиала. Эта мера была необходима, так как техникум в тяжелых экономических условиях мог прекратить свое существование, подобно Саранскому кооперативному профессионально-техническому училищу. Из-за отсутствия с 1992 г. бюджетного отраслевого финансирования к 1995 г. материально-техническая база техникума не соответствовала предъявляемым требованиям, не открывались новые перспективные специальности, большинство студентов оставались невостребованными системой потребительской кооперации.

Во второй половине 1990-х гг. был восстановлен прием студентов на базе 9-летнего образования, открыты новые специальности: «Менеджмент», «Правоведение», «Право и организация социального обеспечения», «Автоматизированные системы обработки информации и управления», «Организация обслуживания в общественном питании».

Уровень среднего профессионального образования Саранского кооперативного института – источник пополнения квалифицированными кадрами со средним профессиональным образованием различных предприятий, организаций и учреждений Республики Мордовия и других регионов, а также источник пополнения абитуриентов на уровень высшего профессионального образования института.

В 1996 г. в институте был открыт факультет повышения квалификации. Слушателями ФПК являются руководители, специалисты, работники потребительской кооперации, причем не только из Мордовского, но и из Пензенского, Ульяновского, Нижегородского, Пермского, Свердловского потребсоюзов. Сегодня проводится активная работа по привлечению слушателей через городской центр занятости населения и реализации проектов, финансируемых из государственного бюджета. Результаты этой работы налицо: впервые мордовский вуз потребительской кооперации стал победителем конкурсов среди учебных заведений Мордовии, объявленных Государственным комитетом по поддержке и развитию малого предпринимательства. За время существования факультета здесь прошли переподготовку и повысили квалификацию 4,5 тыс. слушателей.

В 1997 г. в институте создан еще один образовательный уровень – аспирантура. Теперь в стенах вуза молодые ученые готовят диссертационные исследования по специальностям «Социальная философия», «Экономика и управление народным хозяйством»,

«Финансы, денежное обращение и кредит», «Теория и история права и государства; история учений о праве и государстве». С открытием аспирантуры воплотилась в жизнь намеченная руководством стратегия многоуровневого образования. К этому времени в институте создана и действует многоуровневая система подготовки специалистов: довузовская (лицей); начальное, среднее, высшее профессиональное образование; программа дополнительного образования (аспирантура).

Открытие новых специальностей повлекло за собой рост численности студентов, изменение структуры филиала. Максимальное число обучающихся в институте наблюдалось в период самостоятельности вуза, когда были открыты 10 представительств: в г. Ковылкино, п. Атяшево и Зубова Поляна Республики Мордовия, г. Ульяновске, с. Сурском и г. Барыш Ульяновской области, г. Верещагино Пермской области, в Пензе, Оренбурге, Екатеринбурге. Контингент обучающихся и работающих достигал 10 тыс. чел. Свыше 9 тыс. молодых людей, обучаясь в институте, получали будущую профессию и свыше 700 чел. работающих профессорско-преподавательского состава и учебно-вспомогательного персонала имели рабочие места.

Изменена структура института. В настоящее время в нее входят 5 факультетов (бухгалтерского учета и прикладной информатики, международных экономических отношений, юридический, финансов и экспертизы, довузовского образования и повышения квалификации), 13 кафедр, 2 управления, 3 центра, бухгалтерия, библиотека, отдел.

В институте придается большое значение внеучебной работе со студенчеством. Ослабление в 1990-е гг. внимания государства к образованию нанесло огромный урон как обучению, так и воспитанию. В институте постепенно сформировалась система организации гуманитарно-воспитательной работы в новых общественно-политических условиях. На смену командно-административным методам организации воспитательной работы, основанным на коммунистической идеологии, постепенно пришли и утвердились в институте методы «иснавязчивого» воспитания, которые предусматривают установление партнерских отношений между преподавателями и студентами, повышение роли органов студенческого самоуправления в жизни института.

С введением в 1996 г. должности проректора по воспитательной работе, а впоследствии создания центра по работе с молодежью в институте сложилась достаточно эффективная организационная структура, которая не просто держит в поле зрения основные вопросы внеучебной деятельности, а систематически управляет ими, планируя, организуя, активизируя и контролируя отдель-

ные шаги в области мировоззренческого, нравственного, эстетического, патриотического, физического, этического, социально-бытового воспитания.

В связи с проводимой в стране реформой высшего образования, направленной на совершенствование организационно-правовых форм высшей и послевузовской профессиональной подготовки, создание крупных научно-образовательных структур, позволяющих достичь максимальной интеграции науки и инновационной деятельности, обеспечивающих адаптацию образовательного учреждения к изменившимся социально-экономическим условиям, потребностям общества и достижениям научно-технического прогресса, 11 января 2006 г. Центросоюз РФ принял постановление, согласно которому Саранский кооперативный институт стал составной частью Российского университета кооперации. Этот шаг был совершен в рамках процесса реструктуризации образовательной деятельности отрасли и с учетом потребности в специалистах для всех ее направлений на всероссийском уровне.

Российский университет кооперации является главным учебно-научным центром системы кооперативного образования России. В 2012 г. ему исполняется 100 лет. Учредитель университета – Центросоюз Российской Федерации. В соответствии с рейтингом Министерства образования и науки РФ университет входит в десятку ведущих экономических вузов России.

И Российский университет кооперации, и его филиал Саранский кооперативный институт осуществляют переход на уровневую систему образования в связи со вступлением в 2003 г. России в Болонское соглашение. Это повлекло за собой необходимость осмысления и широкого общественного и экспертного обсуждения проблем, связанных с процессом вхождения российского высшего образования в мировую образовательную систему. Институтом проделана определенная работа. Лицензировано 9 направлений бакалавриата и 6 направлений магистратуры, аккредитовано 4 направления бакалавриата. В бессрочной лицензии, которая выдана Министерством образования и науки 24 мая 2011 г., лицензировано 53 программы: 9 – по уровню НПО, 12 – СПО, 22 – ВПО, 4 – по аспирантуре, дополнительному профессиональному образованию (повышение квалификации при прослушивании курса продолжительностью от 72 до 500 ч, профессиональная переподготовка – свыше 500 ч), 6 – по профессиональной подготовке. Фактически реализуется 28 программ.

Заключены договора о сотрудничестве различными вузами ближнего и дальнего зарубежья: Мелитопольским институтом государственного и муниципального управления Гуманитарного университета (ЗИГМУ), Гуманитарным университетом «Запорож-

ский институт государственного и муниципального управления» (Украина), с Жешувским университетом (Польша), с Технологическим институтом Сан Дени Университета Париж 13 (Франция), с Манхэттенским институтом менеджмента (США).

К 2005 г. институт в основном сформировал необходимый перечень образовательных услуг, завершил формирование собственной структуры, профессорско-преподавательского состава, контингента студентов. На этом этапе руководство ставило главными задачами вопросы кадрового обеспечения и сохранение кадрового резерва, а также качество образовательного процесса, без решения которых невозможно укрепление и развитие государства. Перевод экономики России на инновационные рельсы требует подготовки нового поколения кадров с мышлением, ориентированным на решение профессиональных проблем в новых экономических условиях. Лозунг «Кадры решают всё» актуален и сегодня. Модернизируя содержание и технологии подготовки современных специалистов, следует думать о тех, кто призван ее вести, – о научно-педагогических работниках российских вузов как основном стержне кадровой политики государства. Снижение уровня профессорско-преподавательского состава вузов может привести к необратимым последствиям и общей деградации образовательной системы. В связи с этим на первый план руководство института ставит проблему сохранения и воспроизводства педагогических кадров в вузе, повышения престижа труда вузовского педагога в целом.

Другая составляющая этого процесса – комплексная системная работа с научно-педагогическими кадрами. Главная задача сегодняшнего дня – вовремя подготовить достойную смену ветеранам и органично ввести молодых преподавателей в научно-образовательный процесс. Кадровая политика в институте направлена на решение вопросов, связанных с формированием и функционированием научного коллектива, а также с перспективами развития преподавательского корпуса.

За последние 20 лет было защищено 3 докторские и 98 кандидатских диссертаций. Преподавательский корпус пополнялся высококвалифицированными преподавателями. Профессорско-преподавательский состав сегодня насчитывает 275 чел. Процент острепенности 64,3. Ученую степень доктора наук имеют 10,0 % преподавателей.

Важное место в работе преподавателей института занимает научно-исследовательская работа. Росту объемов НИР способствовало целенаправленное улучшение планирования, организации, стимулирования и развития научных школ в институте. В середине 1990-х гг. был взят курс на создание научных коллективов,

поскольку это в большей мере позволяло реализовывать научно-технические разработки и эффективнее действовать в рыночных условиях. За последние годы в рамках института расширился спектр научных школ. В настоящее время их образовано четыре: по экономическим (2), философским и юридическим наукам.

В рамках научных школ соответствующими кафедрами ведутся научные исследования, защищаются докторские и кандидатские диссертации, издаются монографии. За последние 5 лет в среднем в год издается 9,23 монографии в расчете на 100 основных штатных педагогических работников с учеными степенями и званиями (при норме не менее двух монографий).

Общий объем научных исследований увеличился в 2010 г. по сравнению с 2006 г. в 5,1 раза, или на 407,4 %, и достиг 6 140,2 тыс. руб. Исследования прикладного характера составили 4 161,6 тыс. руб. (68 %), разработки – 1 978,6 тыс. руб. (32 %). Среднегодовой объем научных исследований на единицу научно-педагогического персонала за 5 лет равен 20,6 тыс. руб. при нормативе 18 тыс. руб.

Кроме работ научного характера преподавателями издаются учебники и учебные пособия. Участвуя в конкурсах, многие из них становятся победителями. Так, в 2008 г. в IV Общероссийском конкурсе учебных изданий для высших учебных заведений «Университетская книга – 2008» в номинации «Лучшее учебное издание по педагогическим наукам» победителем стало пособие «Психология и педагогика» авторов Б.Ф. Кевбрина, П.В. Новикова, Н.Н. Абрамовой.

В 2009 г. в конкурсе на лучшее вузовское учебное издание «Университетская книга – 2009» награждены авторский коллектив (В.Д. Золотков, П.М. Бочкарев, Е.М. Бибанина) за книгу «Методы высшей математики и их применение в экономике» в номинации «Лучшее учебное издание по естественным наукам», авторский коллектив (Б.Ф. Кевбрин, Н.Н. Абрамова, П.В. Новиков) за книгу «Психология и педагогика» и Сыромясов О.В. за электронный учебник «Немецкий язык как второй иностранный».

В 2010 г. лауреатами конкурса «Гуманитарная книга – 2009» стал коллектив авторов (Б.Ф. Кевбрин, Ф.А. Айзатов, В.В. Бобров) в номинации «Философия» за монографию «Социализирующая роль Русской православной церкви», а также коллектив авторов (А.Ф. Поляков, Ю.В. Сажин, Л.А. Карякина) в номинациях «Экономика. Студенческое признание» за монографию «Система стратегического планирования на российских предприятиях в условиях рынка».

Успехи в учебной, научной, инновационной деятельности, востребованность выпускников и доверие абитуриентов, несомненно,

являются заслугой в первую очередь профессоров, доцентов, преподавателей, создавших неповторимую творческую научно-образовательную среду. Доброжелательная, благоприятная атмосфера делового и человеческого общения преподавателей со студентами и между собой формирует необходимые условия для развития личности, целенаправленного, мотивированного профессионального роста, достижения требуемого уровня профессиональной компетенции.

Среди профессоров и преподавателей – 4 академика (Б.Ф. Кевбрин, А.Ф. Поляков, Ф.А. Айзатов, В.В. Извсков), 3 члена-корреспондента различных академий России (В.Д. Золотков, Н.Г. Тактаров, В.И. Жидкин).

Успехи в научной и педагогической деятельности преподавателей института получили достойную оценку. Так, почетное звание заслуженного деятеля науки РМ присвоено Б.Ф. Кевбрину, В.Д. Золоткову, Т.П. Девяткиной, Н.Г. Тактарову, Ф.А. Айзатову; заслуженного работника высшей школы Республики Мордовия – О.Б. Кевбриной, Е.Г. Кузнецовой, А.Ф. Полякову, В.М. Байкеевой, П.И. Кулькову, Н.С. Шаляеву, Р.Х. Исеевой, Л.М. Нефедовой, И.И. Кондрашкиной, Е.Н. Швецовой, О.Н. Ридину, В.М. Кицису, В.М. Земскову, И.В. Муратовой, А.А. Тарасову, В.С. Елизарову, И.В. Волгиной, Н.Н. Абрамовой; заслуженного работника физической культуры Республики Мордовия – В.В. Извскову.

Сегодня Саранский кооперативный институт – крупнейший вуз республики Мордовия. За годы существования в нем подготовлено около 30 тыс. специалистов высшей квалификации, и лучшей объективной характеристикой деловых качеств выпускников является востребованность на рынке труда в Пензенской, Ульяновской, Оренбургской областях, Пермском крае, Екатеринбурге и Свердловской области. В институте учатся чемпион Олимпийских игр, чемпионы мира, победители международных соревнований (А. Мишин, С. Емельянов, Е. Кручинкина, В. Канайкин, Е. Сабуркина, В. Милешин, Д. Солдатов, С. Маркова, Я. СарафANOва и др.).

Многие из выпускников трудятся на ответственных государственных и хозяйственных участках работы: президент Акционерно-коммерческого кредитно-страхового банка «КС Банк» В.И. Грибанов, директор Мордовского регионального филиала ОАО «Рос-сельхозбанк» Н.Н. Самаркин, заместитель министра сельского хозяйства В.С. Бирюков, первый заместитель министра жилищно-коммунального хозяйства Республики Мордовия В.Н. Чудайкин, председатель ГУ Республики Мордовия «Бизнес-инкубатор» А.Н. Салмов и др.

Некоторые вчерашние студенты остались работать в вузе и занимают в нем ответственные посты. Это проректор по учебной работе О.Н. Ганин, проректор по научным и экономическим вопросам Е.Г. Кузнецова, проректор по воспитательной работе И.И. Кондрашкина, декан факультета бухгалтерского учета и прикладной информатики И.В. Волгина, заведующий кафедрой общеобразовательных дисциплин О.Б. Кевбрина, заведующий кафедрой экономики кооперации и предпринимательства Е.А. Плеханова, заведующий кафедрой товароведения и технологии торговых процессов М.Н. Тимошина, руководитель центра научно-исследовательской работы Е.В. Зотова, начальник административно-правового управления Е.А. Курмасва. Преподавательскую деятельность ведут 77 выпускников, из них 36 чел. стали кандидатами наук, доцентами: Е.А. Васильева, Н.Г. Тараканова, Т.П. Жуткина, О.В. Ткачук, Н.Н. Катайкина, Н.Е. Киржасва, Р.А. Захаркина, С.Н. Деветаева, А.Ю. Бушева, О.В. Елисеева, Е.В. Гудожникова, А.А. Плеханов, А.Н. Рябов, И.В. Семина, Т.В. Булычева, Ю.В. Четайкина, В.В. Бобров, Е.Г. Воробьева, Е.В. Пруцкова, П.В. Манин, С.В. Келейникова, Е.В. Мильчихина и др.

Хорошие результаты деятельности вуза стали основанием того, что институт удостоен международных наград: «Американский золотой сертификат за международный престиж» (2004 г., Швейцария), «Золотой слиток» (2004 г., Швейцария), «Золотая медаль Ассоциации содействия промышленности» (2004 г., Париж), «Человек, определяющий лицо планеты» – как наиболее устойчиво работающему предприятию (2004 г., Лондон), Почетная грамота за победу в конкурсе проректов «Самый эффективный инновационный проект в профориентации» в номинации «Эффективное использование информационных технологий» и др. Вуз является дипломантом регионального конкурса «Лучшие товары Мордовии» в номинации «Услуги» (2005, 2007, 2009, 2011 гг.), признан лидером регионального бизнеса в номинации «Реализация образовательных программ» (2006 г.).

Несмотря на трудности тяжелого переходного периода, институт сделал важные шаги в своем развитии. Веселит надежду на благополучное будущее вуза постоянная поддержка со стороны руководства республики, прежде всего Главы Республики Мордовия Н.И. Меркушкина, Председателя Госсовета В.В. Конакова, Председателя Правительства Республики Мордовия В.Д. Волкова, главы администрации г. Саранска В.Ф. Сушкова.

Тридцать пять лет – время творческой зрелости коллектива Саранского кооперативного института (филиала) Российского университета кооперации. Несомненно, вуз и впредь будет наращивать свой вклад в реализацию национальных программ.

УДК 378:377.026.1(470.345)

**НАУЧНЫЙ ПОТЕНЦИАЛ ВЫСШЕГО КООПЕРАТИВНОГО  
ОБРАЗОВАНИЯ РЕСПУБЛИКИ МОРДОВИЯ (1991–2011 гг.)**

**О.Б. Кевбрина**, д.и.н., профессор

*Саранский кооперативный институт (филиал) РУК*

В сентябре 1990 г. на должность директора Саранского филиала Московского кооперативного института на альтернативной основе был избран доктор философских наук Б.Ф. Кевбрин.

Новый руководитель в условиях формирования рынка научно-образовательных услуг наметил верную стратегию развития вуза и создал условия для полной реализации образовательного, научного и духовно-нравственного потенциала коллектива, определив программу-минимум – решение сложнейшей проблемы финансового обеспечения вуза и программу-максимум – создание многоуровневой структуры образования.

Вследствие сокращения централизованного финансирования коллектив филиала в 1991 г. сократился на 27,5 штатной единицы, в том числе на 6 преподавателей. Недостаток средств обусловил и ускорил переход на компенсационную основу обучения как по дневной, так и по заочной формам. В 1992/93 учебном году филиал из бюджетной организации превратился в самофинансирующуюся.

В начале 1990-х гг. численность профессорско-преподавательского состава колебалась в пределах 51–55 чел., из них 60–63 % имели ученую степень, что было достаточно высоким показателем (табл. 1).

Таблица 1

**Качество профессорско-преподавательского состава  
Саранского филиала в первой половине 1990-х гг.**

Должность, учная степень	1990/91		1991/92		1992/93		1993/94	
	чел.	%	чел.	%	чел.	%	чел.	%
Профессор	1	1,7	1	1,8	1	2,0	2	3,8
Доцент	20	33,9	24	43,6	23	45,0	24	46,2
Старший преподаватель	18	30,5	13	23,6	11	21,6	13	25,0
Ассистент	20	33,9	17	31,0	16	31,4	13	25,0
Итого	59	100,0	55	100,0	51	100,0	52	100,0
Доктор наук	1	1,7	1	1,8	1	2,0	1	1,9



Кандидат наук	34	57,6	33	60,0	31	60,8	30	57,7
Итого	35	59,3	34	61,8	32	62,7	31	59,6

В эти годыполнили преподавательский состав кандидат исторических наук А.И. Лушин, кандидат технических наук В.В. Засыпалов, ассистенты А.В. Рябов, И.А. Ерофеева, Д.З. Надоршина, Е.В. Обьедкина (Зотова), В.Г. Слесарева.

В эти же годы были 14 преподавателей, в том числе 7 кандидатов наук: П.Н. Букин, А.Я. Дурнайкин, С.М. Дураев, Е.А. Неретина, В.С. Лапшин, А.А. Башмаков, А.А. Васильева. В целях улучшения потенциала педагогического коллектива в аспирантуру были направлены С.И. Блинкова, И.В. Куликова, Е.Г. Кузнецова, И.В. Волгина, Д.З. Надоршина. Также в аспирантуру поступили Е.Н. Морозова, Л.Н. Копылова, И.И. Кондрашкина, И.А. Ерофеева.

К началу 1990-х гг. профессорско-преподавательский состав института завершил работу по госбюджетной научно-исследовательской теме «Повышение эффективности функционирования областного звена потребкооперации на основе интенсификации хозяйственной деятельности» и двум бюджетным кафедральным темам: «Совершенствование ассортимента и организации торговли лесными и строительными материалами в республике», «Изучение пивоваренных свойств ячменя, выращиваемого в МАССР».

В это же время активно продолжалось изучение следующих научно-исследовательских тем прикладного характера: «Совершенствование технических средств для создания экологически безвредных условий труда на производственных предприятиях», «Маркетинговая вероятность на рынке товаров культурно-бытового назначения», «История потребкооперации Мордовии», «Форма и механизм хозяйствования потребительской кооперации и их развитие в условиях перехода к рыночной экономике», «Совершенствование учета, контроля и анализа хозяйственной деятельности предприятий потребительской кооперации в условиях перехода к рыночной экономике».

С целью оптимизации научно-исследовательской работы преподавателей были проведены научно-методические конференции «Потребительская кооперация в условиях рыночного хозяйства. Подготовка кадров в условиях рыночной экономики».

До 1993 г. подготовка кадров осуществлялась лишь по одной специальности очной формы обучения и по четырем – заочной.

С открытием в 1993 г. специальности «Финансы и кредит» учетно-экономический факультет был переименован в факультет учета, финансов и банковского дела. Кроме того, были открыты экономический и кадровый отделы.

Осуществлять идею многоуровневой подготовки кадров руководством вуза начало еще в 1993 г., когда из-за отсутствия бюджетного отраслевого финансирования прекратило существование Саранское кооперативное профессионально-техническое училище при Мордовском республиканском потребсоюзе. Предприятия отрасли на неопределенное время лишились притока кадров таких рабочих профессий. Для решения данной проблемы, в 1994 г. при филиале был открыт лицей как альтернатива училищу, директором которого назначили бывшего директора Саранского кооперативного профессионально-технического училища Г.В. Алабердину.

Подготовка в лицее была организована через очную, вечернюю и заочную формы обучения по следующим специальностям: «Бухгалтерский учет и аудит» (группа «Бухгалтер малого предприятия»); «Экономика и управление на предприятии» (группа «Экономист»); «Финансы и кредит» (группа «Экономист-финансист»); «Товароведение и экспертиза потребительских товаров» (группа «Бухгалтер-коммерсант»); «Юриспруденция» (группа «Правовед»).

Обучение в лицее осуществлялось на основе договоров о научно-методическом сотрудничестве «школа – вуз» с восемью школами Саранска (№ 16, 20, 22, 23, 24, 29, 32, 33).

В сентябре 2004 г. были лицензированы 9 специальностей начального профессионального образования и с 2006 г. осуществлен прием на 3 специальности начального профессионального образования: «Повар-кондитер», «Продавец-контролер», «Секретарь суда».

Следующим этапом формирования многоуровневого образования стало присоединение Саранского кооперативного техникума к институту в качестве средней ступени подготовки квалифицированных специалистов, осуществленное в 1995 г. совместным решением правления Мордовпотребсоюза и ученого совета филиала.

Эта мера была необходима, так как техникум в тяжелых экономических условиях мог прекратить свое существование, подобно Саранскому кооперативному профессионально-техническому училищу<sup>1</sup>.

Руководство института искало пути решения указанных проблем. В сентябре 1996 г. была утверждена должность проректора по среднему профессиональному образованию. На эту должность был назначен сотрудник института с 11-летним стажем работы в вузе – П.А. Кежватов.

Были открыты новые специальности: «Правоведение», «Право и организация социального обеспечения», «Автоматизированные системы обработки информации и управления». В то же время такие специальности, как «Организация коммерческой деятельности», «Организация кооперативной торговли непродовольствен-

ными товарами», в 1995 г. были закрыты, вместо них была введена специальность «Менеджмент», более востребованная рыночной экономикой.

В Программе развития среднего профессионального образования потребительской кооперации Российской Федерации на 2000–2005 гг. перед учебными заведениями отрасли была поставлена задача расширения взаимодействия этой ступени подготовки специалистов с общим и начальным профессиональным образованием в целях удовлетворения потребностей личности в непрерывном образовании<sup>2</sup>. Руководство вуза в мае 2000 г. приняло решение обратиться к министру образования Республики Мордовия В.В. Кадакину с просьбой разрешить открыть при школах районных центров профильные классы, провести набор на первый курс среднего профессионального образования института из числа выпускников школ района, имеющих начальное общее образование. По окончании первого курса студенты должны были переехать в Саранск и продолжить обучение непосредственно в институте. Это предложение было поддержано, о чем свидетельствует письмо на имя заведующих районными отделами образования, в котором одобрялась инициатива Саранского кооперативного института и предлагалось предоставить соответствующие помещения и заключить трехсторонний договор.

Открытие профильных классов позволило институту осуществлять стабильный набор на уровень СПО, а значит, и на уровень высшей школы, учитывая тот факт, что 60–70 % выпускников техникума продолжает обучение в СКИ.

В середине 1990-х гг. из-за уменьшения контингента учащихся количество штатных преподавателей СПО стремительно сокращалось и к 1996 г. составило 18 чел. Среди оставшихся проработали: более 30 лет – В.М. Перепелкина, более 20 лет – Н.И. Болдова, Н.С. Власова, В.С. Макарова, Г.А. Певцова, Л.П. Петренко, М.М. Силкина, Л.И. Хохлова, Т.А. Чачанидзе, Р.А. Завгородняя, более 10 лет – Л.И. Гуляйкина, О.А. Дмитриева, А.Н. Казакова, А.В. Ливанов, Л.Н. Марыина, Л.И. Варакина, до 10 лет – В.И. Дадасва, С.А. Яворская. Заведующими отделениями остались: по очной форме обучения – Т.М. Костерина, по заочной – Н.И. Болдова. Для более качественного ведения занятий уже с 1997/98 учебного года на условиях почасовой оплаты и совместительства в техникуме работали преподаватели, имеющие ученые степени кандидата, доктора наук, не только из кооперативного института, но и из других вузов. В 1997 г. были назначены два новых заведующих отделениями: по очной форме обучения – Р.А. Завгородняя, имевшая 27-летний стаж работы в техникуме, по заочной форме обучения – М.Г. Куликова, сотрудник института. В

связи с возобновлением приема на базе 9 классов в 1997/98 учебном году были приняты на работу 7 молодых специалистов (И.А. Ерофеева, Л.С. Бардина, Л.В. Жидкова, Н.В. Голяева, Е.Г. Воробьева, Л.Ш. Абдюшкина, А.В. Егоров), а также 2 кандидата филологических наук (В.А. Рябов, М.З. Илькинова).

Количество преподавателей росло по мере открытия новых специальностей и увеличения контингента учащихся. В 1998/99 учебном году их стало 55, из них 36 штатных. Были приняты на работу Л.Н. Павлова, И.И. Фелатеева, В.А. Крымов, Ю.М. Бибина, Е.Н. Коновалова, М.А. Швецков. В 2000/01 учебном году были приняты Е.Ф. Горбунова, С.А. Маринова, Е.Н. Куманяева, Т.М. Зеленцова, О.И. Митькина, О.Н. Давыдова, С.Е. Лузгин. В 2001/02 учебном году количество преподавателей достигло 63, из них 42 штатных, к 2004/05 учебному году эти цифры уже составили соответственно 88 и 58, к 2009/10 учебному году соответственно 103 и 48. Среди них – бывшие выпускники техникума (СПО) и Саранского кооперативного института: О.О. Каланюк, Т.В. Лавина, М.В. Бакаева, О.А. Тимошина, С.В. Аросланкина, Е.А. Пастухова, Н.С. Четвергова и др.

Согласно приказу № 19 от 1 февраля 1996 г. в этом году начал работать факультет повышения квалификации. Его возглавила кандидат технических наук доцент М.А. Морозова. Необходимость открытия ФПК была продиктована процессом коммерциализации предприятий и организаций потребительской кооперации.

С назначением в октябре 2003 г. нового декана ФПК И.В. Волгиной активизировалась работа по повышению квалификации кадров рабочих профессий, которая осуществлялась по индивидуальным программам с выездом в районные потребительские общества.

Еще один образовательный уровень – аспирантура, был создан в институте в 1997 г. Заведующим аспирантурой стала Ю.В. Четайкина.

В соответствии с постановлением президиума Правления Центросоюза Российской Федерации от 15 июля 1996 г. Саранский филиал Московского университета потребительской кооперации был переименован в Саранский кооперативный институт (филиал) образовательного учреждения высшего профессионального образования «Московский университет потребительской кооперации». 24 июля 1996 г. ректором института был назначен доктор философских наук профессор Б.Ф. Кевбрин.

5 августа 1996 г. приступили к своим обязанностям проректоры: по учебной работе – профессор В.Д. Золотков, по научным и экономическим вопросам – доцент В.М. Земсков, по среднему профессиональному образованию – П.А. Кежватов, по воспитательной работе – Н.В. Нестерова, по административно-хозяй-

ственной работе – А.В. Орлов; и директора: библиотеки – Л.М. Пескарева, общественного питания – Л.Е. Пожарская.

В 1990-е гг. непрерывно качественно обновлялся спектр специальностей, по которым велась подготовка кадров высшей квалификации в филиале. Неуклонно повышалась в вузах России доля студентов, обучавшихся экономике и праву. В СКИ в 1994/95 учебном году открылись новые специальности – «Мировая экономика» (очной формы обучения), «Юриспруденция» (очной формы обучения). Со следующего учебного года по последней уже действовала заочная форма обучения. Открытие новых специальностей повлекло за собой изменение структуры филиала, выросла численность студентов. В 1994/95 учебном году были открыты новые кафедры: иностранных языков, информационно-вычислительных систем, валютно-кредитных и финансовых отношений. Заведующими кафедрами стали соответственно кандидат филологических наук, доцент В.М. Байкева, старший преподаватель А.А. Сидоров, кандидат экономических наук, доцент Н.Е. Киржаева. Приказом по МУПК от 18 мая 1995 г. была открыта новая кафедра – правоведения. Заведующим кафедрой стала кандидат юридических наук, доцент А.П. Ларькина. Приказом № 622-С от 31 октября 1995 г. факультет учета, финансов и банковского дела был разделен на два факультета: учета и финансов, мировой экономики и права. Деканами были назначены соответственно кандидат экономических наук, доцент Р.Х. Иссева и кандидат экономических наук, доцент В.К. Тингасв. Приказом № 68 от 13 октября 1995 г. был организован административно-правовой отдел, начальником которого стала Ю.В. Четайкина.

Педагогический коллектив возрос почти вдвое (табл. 2).

Таблица 2

**Профессорско-преподавательский состав  
Саранского филиала МУПК во второй половине 1990-х гг.**

Должность, ученица степень	1994/95		1995/96		1996/97		1997/98		1998/99	
	чет.	%	чет.	%	чет.	%	чет.	%	чет.	%
Профессор	1	1,7	3	3,8	7	7,8	7	7,4	9	9,0
Доцент	24	41,4	33	41,2	33	37,1	37	38,9	42	42,0
Старший преподаватель	12	20,7	12	15,0	15	16,9	13	13,7	12	12,0
Ассистент	21	36,2	32	40,0	34	38,2	38	40,0	37	37,0
Итого	58	100,0	80	100,0	89	100,0	95	100,0	100	100,0
Доктор наук	1	1,7	1	1,3	3	3,4	3	3,2	3	3,0
Кандидат наук	31	53,4	40	50,0	39	43,8	43	45,3	51	51,0
Итого	32	55,1	41	51,3	42	47,2	46	48,5	54	54,0

Среди прибывших преподавателей в 1994/95 учебном году (27 чел.) были кандидаты наук В.К. Тингасв, А.П. Ларькина, М.А. Бибин. Профессорско-преподавательский состав пополнялся в основном за счет выпускников. Так, ассистентами в этом учебном году стали Е.А. Васильева, Н.Н. Чернова (Катайкина), А.Ю. Бушева, Е.В. Гудожникова, А.А. Маркова, Н.П. Макарова. В следующем учебном году штат увеличился с 58 до 80 чел., из 22 новых преподавателей 5 чел. имели ученую степень кандидата наук: В.С. Елизаров, Н.Н. Коваленко, Г.Н. Щукин, С.Б. Летуновский, А.И. Галкин. Из 18 прибывших ассистентов 5 чел. до настоящего времени трудятся в институте: Т.П. Жуткина, Е.А. Вольнова, С.В. Ширманкин, Н.Б. Панкова, В.К. Лепкина. Если в 1994/95 учебном году в аспирантуре учились лишь 5 чел., то в 1998/99 учебном году с открытием собственной аспирантуры – уже 24: И.В. Волгина, Е.Г. Кузнецова, О.Б. Михеева (Кевбрина), М.Н. Тимошина, Е.А. Васильева, Е.В. Зотова, Н.Н. Чернова, О.В. Назимкина, В.В. Извеков, Т.П. Жуткина, Е.А. Ерогова (Плеханова), А.А. Аникина, А.Ю. Бушева и др. (все они в разные годы защитили кандидатские диссертации).

В 1996–1999 гг. 47 чел. дополнили профессорско-преподавательский состав. Пришли 2 доктора наук: А.Ф. Поляков, Т.П. Девяткина, 18 кандидатов наук: А.С. Тувин, Г.М. Лончин, Н.Е. Зубков, С.И. Маслова, О.Б. Михеева, О.И. Шсянов, М.Н. Тимошина, Е.А. Черноиванова, В.Г. Абрамов, Г.Е. Романов, В.В. Клоков, И.М. Калабкина, А.М. Семушев, А.С. Кузякин, С.П. Кудасв; а также В.Ю. Персепелкин, М.А. Панфилов, С.С. Голяев, которые вскоре защитили кандидатские диссертации.

Из 27 ассистентов, прибывших в те годы, работают по настоящее время О.Е. Алабердина, Е.А. Плеханова, Л.В. Самосудова, И.Ю. Попельшева, О.Н. Губейдуллова (Заварюхина), И.В. Муратова. Как показывает табл. 2, количество ассистентов в общем объеме немного превышало норматив (33 %): колебалось с 36 до 40 %. Вместе с тем в разные годы выбыли 30 преподавателей. Причины ухода были разные: пенсионный возраст – С.В. Ярцева, А.Г. Сажина, Н.В. Полин, Д.М. Захаркин, Г.М. Шурыгина, В.И. Чернышов, М.А. Морозова, Н.С. Егорашева, И.И. Подгорнов, переход в другие структуры – И.И. Ларькин, А.Г. Кузнецов, А.М. Казаков, В.А. Куркина, В.В. Белых, А.А. Тавлссв, М.П. Дружинкина, Ю.П. Любасв, Н.В. Якунчева, В.Е. Лошманкин, Н.В. Федосеева, А.В. Засыпалов, В.В. Фадеева, Л.И. Акшаева, А.Я. Кирдин, С.А. Корчагин, В.В. Мишин, С.Б. Баурина, В.В. Горбачева, Е.В. Кособокова.

22 января 1997 г. в целях совершенствования структуры вуза кафедра общенаучных дисциплин была разделена на две: высшей

математики и физики, физвоспитания. Заведующими кафедрами стали соответственно профессор В.Д. Золотков и профессор В.В. Извсков. На должность проректора по экономическим и научным вопросам был назначен В.К. Тингаев, исполняющим обязанности декана факультета мировой экономики и права – С.Б. Летуновский. Была открыта кафедра международных экономических отношений, которую возглавила И.И. Кондрашкина.

Активизировалась работа по опубликованию научных и методических работ значительно активизировалась. В целом за 1993–1997 гг. объем печатной продукции увеличился в 2,4 раза. Руководство института делало все возможное по созданию условий для опубликования результатов научных исследований и разработок. Этапным событием в развитии института стало создание в октябре 1996 г. редакционно-издательского отдела, руководителем которого была назначена Н.Н. Захарова. Укреплялись связи ученых института с вузами и НИИ Мордовии и научными центрами других регионов, о чем свидетельствовало участие преподавателей филиала в конференциях, проходивших в Москве, Белгороде, Воронеже, Курске, Казани, Смоленске, Чебоксарах.

В 1996 г. защитили кандидатские диссертации Н.В. Нестерова, И.И. Кондрашкина, С.Н. Деветаева. Вместе с тем следует отметить, что процент остоепенности преподавателей института оставался довольно низким. На момент проверки он составлял 47,4 %.

Реорганизация структуры института продолжилась на рубеже 1990–2000-х гг. В 1999/2000 учебном году была начата подготовка специалистов очной формы обучения по специальности «Товароведение и экспертиза товаров» и сокращенного срока обучения по специальностям «Бухгалтерский учет и аудит» и «Юриспруденция» (3 года). В 2000/01 учебном году факультет мировой экономики и права был разделен на факультет международных экономических отношений и юридический факультет. Деканами были назначены соответственно В.М. Кицис и А.П. Ларькина. Кафедра общественных наук выделила из своего состава кафедру экономической теории. Заведующими кафедрами стали соответственно доктор философских наук, профессор Б.Ф. Ксвбрин и доцент В.К. Тингаев. Открылась специальность «Экономика и управление на предприятии» по очной форме обучения, создан отдел производственной практики (начальник – доцент Н.М. Лаврентьева). Деканом факультета учета и финансов был избран доцент А.С. Тувин.

В 2002/03 учебном году на специальном факультете была открыта специальность «Финансы и кредит» со сроком обучения 4 года. На юридическом факультете создана кафедра истории государства и права (заведующий – доктор исторических наук

М.А. Бибин). Кафедра общественных наук разделилась на две: социально-гуманитарных дисциплин, отечественной истории и теории кооперативного движения. Заведующими кафедрами стали соответственно Б.Ф. Кевбрин и кандидат исторических наук доцент О.Б. Кев-брина. Открылась новая специальность «Прикладная информатика в экономике».

В первые годы XXI в. также наблюдался неуклонный рост численности учащихся института. К 2003 г. по численности студентов, приему и выпуску институт стал третьим вузом среди семи действующих в Республике Мордовия, к 1 октября 2004 г. – вторым.

Возрастал потенциал образовательного учреждения в области высокого качества подготовки специалистов (табл. 3). Кроме штатных преподавателей в филиале работали внешние совместители. Общий ППС в 2004/05 учебном году насчитывал 316 чел. (173 штатных, 15 внутренних совместителей, 128 внешних совместителей), из них 203 чел., (63,6 %) имели ученые звания и степени, 25 чел. (7,8 %) – ученую степень доктора наук или звание профессора. Много внимания уделяет преподавательский коллектив росту научного потенциала, повышению педагогического мастерства своих членов. В период с 1995 по 2005 гг. состоялись защиты двух докторских диссертаций – В.В. Извскова, М.А. Бибина – и более 40 кандидатских.

Таблица 3

Сведения по качественному составу штатного профессорско-преподавательского состава в 1999–2005 гг.

Должность, ученая степень	1999 2000		2000:01		2001 02		2002:03		2003 04		2004:05	
	чел.	%	чел.	%	чел.	%	чел.	%	чел.	%	чел.	%
Профессор	11	9,9	11	8,7	10	7,5	19	12,9	19	11,2	17	9,8
Доцент	41	36,9	42	33,3	49	36,8	50	34,0	60	35,5	66	38,2
Старший преподаватель	16	14,4	21	16,7	23	17,3	23	15,7	22	13,1	23	13,3
Ассистент	43	38,8	52	41,3	51	38,4	55	37,4	68	40,2	67	38,7
Итого	111	100,0	126	100,0	133	100,0	147	100,0	169	100,0	173	100,0
Доктор наук	5	4,5	5	4,0	5	3,8	14	9,5	14	8,3	19	11,0
Кандидат наук	56	50,5	56	44,4	64	48,1	69	46,9	84	49,7	88	50,9
Итого	61	55,0	61	48,4	69	51,9	83	56,4	98	58,0	107	61,9

Кандидатами философских, экономических, педагогических, технических, исторических наук стали: Л.Н. Копылова, Н.В. Нестерова, И.И. Кондрашкина, С.Н. Девстасва, М.Н. Тимошина, Е.А. Васильева, И.В. Волгина, Е.Г. Кузнецова, Н.Н. Катайкина, М.А. Панфилов, В.Ю. Перспелкин, М.В. Вдовин, О.В. Сыромиясов,



П.А. Кожватов, О.Б. Михеева, Е.А. Плеханова, Т.П. Жуткина, Е.В. Зотова, Д.И. Бояркин, С.М. Солдаткина, Н.Г. Тараканова, О.Е. Алабердина, О.В. Кукушкин, Л.А. Пониматкина, А.Ю. Бушева, Ю.В. Четайкина, О.Н. Ганин, Л.А. Ларькина, О.А. Кильдюшева, В.В. Бобров.

Обеспечение единства научно-исследовательской работы и подготовки высококвалифицированных кадров в Саранском кооперативном институте рассматривается как важнейший стратегический ориентир. В вузе имеется научный потенциал, который при создании благоприятных условий может оказывать серьезное влияние на изменение экономической ситуации в системе потребительской кооперации как в Мордовии, так и в других регионах. Подавляющая часть педагогического состава принимает активное участие в научных исследованиях. За период с 2000 по 2005 гг. наблюдалась устойчивая тенденция роста объема работ прикладного характера. Кафедры вели прикладные исследования по 10 темам в различных научных областях:

– «Значение духовно-нравственных основ в формировании конкурентных преимуществ и управлении социально ориентированной системой потребительской кооперации» (кафедра мировой экономики и управления ВЭД);

– «Теория автоматизированных информационных систем и технологий в потребительской кооперации» (кафедра информационно-вычислительных систем);

– «История потребительской кооперации Республики Мордовия» (кафедра истории государства и права);

– «Развитие социальных систем (на примере потребительской кооперации)» (кафедра социально-гуманитарных дисциплин);

– «Социально-экономический механизм воспроизводства потребительской кооперации в рыночной экономике» (кафедра экономической теории);

– «Организация и совершенствование бухгалтерского учета, контроля и анализа хозяйственной деятельности на предприятиях потребительской кооперации и других форм собственности и подчиненности в современных условиях» (кафедра бухгалтерского учета и контроля);

– «Российское государство и потребительская кооперация: современное состояние и перспективы развития» (кафедра государственно-правовых дисциплин);

– «Разработка комплекта договорной документации, используемой организациями системы потребительской кооперации», «Педагогическое проектирование в профессиональной подготовке специалистов потребительской кооперации» (кафедра гражданско-правовых дисциплин);

– «Особенности кооперативного движения в Западной Европе и Северной Америке» (кафедра иностранных языков);

– «Применение методов математики в экономике» (кафедра высшей математики и физики).

Велась и работа в рамках научно-исследовательской темы «Перспективы развития потребкооперации в Мордовии» по следующим основным направлениям: «История кооперативной школы Республики Мордовия», «История Мордовпотребсоюза», «Финансовые и управленческие аспекты в формировании и развитии хозяйственного комплекса Республики Мордовия, включая систему потребительской кооперации», «Формирование конкурентоспособности системы потребительской кооперации Республики Мордовия», «Современные проблемы кооперации в сельском хозяйстве», «Взаимодействие производительной и потребительской силы общества и проблемы измерения эффективности общественного воспроизводства», «Правовое государство и система потребительской кооперации».

Согласно договору о сотрудничестве между Саранским кооперативным институтом и Министерством внешних экономических связей РМ преподавателями кафедры международных экономических отношений была представлена на конкурс научная разработка «Проблемы развития внешнеэкономической деятельности Республики Мордовия» и подготовлена концепция соответствующей программы. Проект занял 3-е место. На основании договора с Мордовским союзом потребительских обществ разработана концепция развития потребительской кооперации Республики Мордовия. Преподаватели института принимают участие в международных и всероссийских конференциях. Профессор В.И. Жидкин стал лауреатом Государственной премии РМ, лауреатом Всероссийского выставочного центра, лауреатом Всероссийского смотра самодеятельного творчества в области науки и техники. Профессор В.П. Ковшов являлся руководителем исследования на тему «Теория и методология исследований природного агропотенциала как фактора формирования региональных систем сельского хозяйства» (грант Российского фонда фундаментальных исследований № 03-06-80333, рассчитанный на 3 года).

По результатам исследований научных школ издаются монографии, сборники научных трудов. Ежегодно проводятся научно-теоретические конференции преподавателей и студентов, семинары, по результатам которых издаются сборники научных статей: «Стратегия и социальная миссия потребительской кооперации на современном этапе» (2003), «Глобальность развития и его детерминанты» (2004), «Духовно-нравственные основы социально-экономической деятельности потребительской кооперации»

(2005), «Кадры в совершенствовании социально-экономической деятельности потребительской кооперации» (2006), «Развитие инновационной экономики региона в условиях глобализации» (2007), «Философия и современность» (2008), «Кооперативное образование в условиях реформы» (2009), «Интеграция науки и образования» (апрель 2010 г.), «Финансовые и правовые проблемы функционирования предприятий в современных условиях» (декабрь 2011 г.).

Благодаря организации в октябре 1996 г. редакционно-издательского отдела значительно активизировалась издательская деятельность преподавателей института. Общий объем печатной продукции за 1996–2010 гг. составил 2 669 п. л. Было выпущено 692 наименования книг и брошюр, в том числе:

– монографий	– 15;
– материалов конференций	– 23;
– учебников	– 3;
– учебных пособий	– 100;
– курсов лекций	– 7;
– практикумов	– 22;
– учебно-методических изданий	– 491.

Кроме того, с 2006 г. редакционно-издательский отдел выпускает электронное периодическое научное издание – журнал «Studium».

Заметным событием для вуза стало издание курса лекций по философии (2001), в создании которого под руководством Б.Ф. Кевбрина приняли участие ведущие философы из четырех высших учебных заведений Республики Мордовия (перездан в 2002 г.).

Результаты научной работы ведущих ученых института нашли отражение в монографических трудах. Так, коллективом авторов под руководством Б.Ф. Кевбрина изданы «Очерки истории потребительской кооперации Республики Мордовия» (1996), «Очерки истории кооперативной школы Мордовии» (2001), «История потребительской кооперации Республики Мордовия» (2005), В.В. Извсковым (в соавторстве с преподавателем Московского университета потребительской кооперации профессором И.И. Тищенко) – «Борьба в одежде: дзюдо и самбо для женщин» (1997), Б.Ф. Кевбриным – монография «Развитие. Детерминизм. Закон» (1998), М.А. Бибиним – «Дворянство накануне падения царизма в России», А.А. Сидоровым – «Компьютерные информационные технологии в современной экономике и обществе» (2000), (Б.Ф. Кевбриным, А.А. Тарасовым – «Торговые отношения, таможня и метрология в России (IX–XIX вв.)», Б.Ф. Кевбриным, Н.В. Нестеровой (в соавторстве с руководителями Мордовской

таможни) – «История таможенного дела в Мордовии» (2002), О.Б. Кевбриной «Начальное кооперативное образование в Мордовии: прошлое и настоящее», «Кооперативное образование Республики Мордовия: история и современность» (2006), А.Ф. Поляковым, Ю.В. Сажиним, Л.А. Карякиной «Система стратегического планирования на предприятиях в условиях рынка», Б.Ф. Кевбриным, Ф.А. Айзатовым, В.В. Бобровым «Социализирующая роль Русской православной церкви», (2009), А.Ф. Поляковым, Н.Н. Кайтайкиной «Финансирование национальных проектов в Республике Мордовия», Ф.Ш. Ямбушев «Юридическая природа судебного прецедента. Теоретическое понимание и практическое выражение судебного прецедента в правовой системе России» (2010).

Ежегодно возрастало количество изданий с грифом учебно-методических объединений федерального и регионального уровней.

Поворотным в истории развития Саранского кооперативного института стал 2004 г.. Постановлением совета Центросоюза РФ № 22-с от 31 мая 2004 г. и Правления Центросоюза РФ № 133-п от 4 июня 2004 г. в порядке реорганизации образовательного учреждения высшего профессионального образования «Московский университет потребительской кооперации» путем выделения из его состава было создано самостоятельное образовательное учреждение высшего профессионального образования Центросоюза РФ «Саранский кооперативный институт».

В период самостоятельности институт открыл 10 представительств: в г. Ковылкино, поселках Атяшево и Зубово-Поляна Республики Мордовия; г. Ульяновск, селе Сурское и г. Барыш Ульяновской области; г. Верещагино Пермской области; в гг. Пенза, Оренбург, Екатеринбург. С открытием представительств контингент обучающихся и работающих достигал 10 тыс. чел. Свыше 9 тыс. молодых людей, обучаясь в институте получили будущую профессию и свыше 700 чел. работающих профессорско-преподавательского состава и учебно-вспомогательного персонала имели рабочие места.

Постановлением Правления Центросоюза Российской Федерации от 1 февраля 2006 г. № 22-П образовательное учреждение высшего профессионального образования Центросоюза РФ «Саранский кооперативный институт» реорганизовано путем присоединения к автономной некоммерческой организации высшего профессионального образования Центросоюза Российской Федерации «Российский университет кооперации» с созданием Саранского кооперативного института (филиала).

В связи с подписанием в 2003 г. Россией Болонского соглашения Российский университет кооперации и его филиал Саранский кооперативный институт переходят на уровневую систему образо-

вания. Это повлекло за собой необходимость осмысления и широкого общественного и экспертного обсуждения проблем, связанных с процессом вхождения российского высшего образования в мировую образовательную систему.

В связи с этим институтом проделана определенная работа. Лицензировано:

– 9 направлений бакалавриата: 030900 – Юриспруденция (очная и заочная формы); 080100 – Экономика (очная и заочная формы); 080200 – Менеджмент (очная и заочная формы); 260800 – Технология продукции и организация общественного питания (очная и заочная формы); 100700 – Торговое дело (очная и заочная формы); 080500 – Бизнес-информатика (очная и заочная формы); 230700 – Прикладная информатика (очная и заочная формы); 230400 – Информационные системы и технологии (очная и заочная формы); 100800 – Товароведение (очная и заочная формы).

– и 6 направлений магистратуры: 030900 – Юриспруденция (очная и заочная формы); 080100 – Экономика (очная и заочная формы); 080200 – Менеджмент; 230700 – Прикладная информатика; 260800 – Технология продукции и организация общественного питания; 100700 – Торговое дело.

Аккредитовано 4 направления бакалавриата.

Заключены договора о сотрудничестве с вузами ближнего и дальнего зарубежья: Мелитопольским институтом государственного и муниципального Гуманитарного университета, Гуманитарным университетом «Запорожский институт государственного и муниципального управления» (Украина), Жешувским университетом (Польша), Технологическим институтом Сен-Дени Университета Париж 13 (Франция), Манхэттенским институтом менеджмента (США).

Росту объемов НИР способствовала целенаправленная работа по улучшению планирования, организации, стимулированию и развитию научных школ в институте. В середине 1990-х гг. был взят курс на создание научных коллективов, поскольку это в большей мере позволяло реализовывать научно-технические разработки и эффективно действовать в рыночных условиях. За последние годы в рамках института расширился спектр научных школ. В настоящее время их образовано четыре: по философским, юридическим и два по экономическим наукам.

В рамках научных школ соответствующими кафедрами ведутся научные исследования. Так, кафедра социально-гуманитарных дисциплин занимается проблемами развития социальных систем. По философскому направлению за последние 5 лет защищены: одна докторская, 8 кандидатских диссертаций, издано 7 монографий.

Кафедра отечественной истории и теории кооперативного движения исследует вопросы «История развития потребительской кооперации Мордовии», «Взаимодействие производительной и потребительской силы общества и проблемы эффективности общественного воспроизводства», «Социально-экономический механизм воспроизводства потребительской кооперации в рыночной экономике». По данному направлению за 5 лет защищены 1 докторская, 1 кандидатская диссертации, издано 12 монографий.

Кафедра валютно-кредитных и финансовых отношений занимается проблемой «Финансовые и управленческие аспекты в формировании и развитии хозяйственного комплекса РМ, включая систему потребительской кооперации».

Кафедра экономики кооперации и предпринимательства изучает тему «Современные проблемы кооперации в экономике».

Кафедра бухгалтерского учета и контроля: «Возрастание роли учетно-аналитической информации в условиях экономического кризиса».

Кафедра мировой экономики и менеджмента ведет исследования на тему «Управление экспортным потенциалом промышленных предприятий Республики Мордовия».

По экономическому направлению защищено 14 кандидатских диссертаций, издано 15 монографий.

Кафедра государственно-правовых дисциплин разрабатывает тему «Проблемы совершенствования организации государственной власти и местного самоуправления в Российской Федерации».

Кафедра уголовно-правовых дисциплин исследует проблему «Обжалование судебных решений по уголовным делам в порядке надзора».

Кафедра гражданско-правовых дисциплин анализирует развитие вопроса «Проблемы реализации прав граждан в области гражданского законодательства».

По юридическому направлению защищено 4 кандидатских диссертаций, издано 10 монографий.

Научными исследованиями занимаются кафедры вне научных школ:

– кафедра товароведения и технологии торговых процессов – «Розничная торговля потребительской кооперации как фактор социальной защиты сельского населения»;

– кафедра высшей математики и физики – «Математические методы в экономике»;

– кафедра иностранных языков – «Инновационные методы преподавания иностранных языков в неязыковом вузе». По филологическим и педагогическим наукам защищено 7 кандидатских диссертаций, опубликовано 5 монографий.

– кафедре ИВС – «Использование новых информационных технологий в экономике».

Наиболее значимые издания (монографии, сборники статей и т. п.), опубликованные преподавателями института, следующие.

В 2006 году:

Кооперативное образование Республики Мордовия: история и современность (автор О.Б. Кевбрина);

Саранский кооперативный институт: 30 лет (авторы Б.Ф. Кевбрин, П.И. Кульков, Н.Н. Абрамова и др.);

Начальное кооперативное образование в Мордовии: прошлое и настоящее (автор О.Б. Кевбрина);

История Атяшевского районного потребительского общества (авторы Б.Ф. Кевбрин, Н.С. Шалиев и др.);

Мифология мордвы: энциклопедия (автор Девяткина Т.П.);

Моя аграрная Россия: земледелие, экономика, экология, политика (авторы Ю.И. Каргин, Р.А. Захаркина);

Основные направления государственного регулирования регионального рынка семян (автор Ю.И. Каргин);

Модельный подход к формированию системы юридических знаний (автор М.А. Панфилов);

Теоретико-методологические основы профессионального развития личности специалиста (автор М.А. Панфилов);

Мордовия в 1945–1953 гг. (автор А.П. Солдаткин);

В 2007 году:

История Мордовии. 1917–2006 гг. Т. 3 (автор А.П. Солдаткин).

Особенности малого предпринимательства в АПК (авторы В.В. Клоков, Р.А. Захаркина);

Властные институты Мордовии в период модернизации 1930-х гг. (соавтор А.П. Солдаткин).

Организация и регулирование зернового рынка (автор Р.А. Захаркина);

Теоретические основы судебно-экспертных технологий (автор С.М. Плешаков);

История культуры Мордовии (автор Н.В. Заварюхин).

В 2008 году:

Человек на вершине (соавтор Н.Н. Абрамова);

Логико-смысловое моделирование учебного содержания на завершающем этапе формирования системы (автор М.А. Панфилов);

Мордовия в 1917 – начале 21-го века (автор А.П. Солдаткин).

В 2009 году:

Проблемы образования, науки. Социальная роль потребительской кооперации: статьи, выступления, интервью (автор Б.Ф. Кевбрин);

Социализирующая роль Русской православной церкви (авторы Б.Ф. Кевбрин, Ф.А. Айзатов, В.В. Бобров);

Живая память поколений: духовная культура мордвы Зубово-Полянского района (соавтор Б.Ф. Кевбрин);

Педагогика: семья – школа – общество (автор М.А. Панфилов);

Система стратегического планирования на российских предприятиях в условиях рынка (соавторы А.Ф. Поляков, Л.А. Карякина);

Формирование и развитие рынка продукции овощеводства (авторы С.В. Келсейникова, С.П. Бурланков);

Судебная реформа 1864 г. в российской провинции (автор Н.Г. Тараканова).

В 2010 году:

История Мордовии: в 3 т. Т. 3: От Гражданской войны к гражданскому обществу / под ред. чл.-кор. РАН Н.М. Арсентьева; автор А.П. Солдаткин);

Рынок зерна и его регулирование в первой четверти XX века (авторы Р.А. Захаркина, Ю.И. Каргин);

Юридическая природа судебного прецедента. Теоретическое понимание и практическое выражение судебного прецедента в правовой системе России (автор Ф.Ш. Ямбушев);

Нотариат Мордовии: от истоков к современности (автор Н.Г. Тараканова);

Развитие организационно-экономического механизма взаимоотношений в системе агропромышленной кооперации (соавтор Е.Г. Воробьева).

За последние 5 лет в среднем в год издастся 9,23 монографии в расчете на 100 основных штатных педагогических работников с учеными степенями и званиями (при норме не менее двух монографий).

В 2010 г. по сравнению с 2006 г. общий объем научных исследований увеличился в 5,1 раза, или на 407,4 %, и достиг 6 140,2 тыс. руб.

Исследования прикладного характера составили 4 161,6 тыс. руб. (68 %), разработки – 1 978,6 тыс. руб. (32 %). Среднегодовой объем научных исследований на единицу научно-педагогического персонала за 5 лет составил 20,6 тыс. руб. при нормативе 18 тыс. руб.

Кроме работ научного характера преподавателями издаются учебники и учебные пособия. Участвуя в конкурсах, некоторые из них стали победителями. Так, в 2008 г. в IV Общероссийском конкурсе учебных изданий для высших учебных заведений «Университетская книга – 2008» в номинации «Лучшее учебное издание по педагогическим наукам» победителем стало пособие «Психология



и педагогика» (авторы Б.Ф. Кевбрин, П.В. Новиков, Н.Н. Абрамова).

В 2009 г. в конкурсе на лучшее вузовское учебное издание «Университетская книга – 2009» награждены авторский коллектив (В.Д. Золотков, П.М. Бочкарев, Е.М. Бибанина) за книгу «Методы высшей математики и их применение в экономике» в номинации «Лучшее учебное издание по естественным наукам», авторский коллектив (Б.Ф. Кевбрин, П.В. Новиков, Н.Н. Абрамова) за книгу «Психология и педагогика» и О.В. Сыромясов – за электронный учебник «Немецкий язык как второй иностранный».

В 2010 г. лауреатами конкурса «Гуманитарная книга – 2009» стал коллектив авторов (А.Ф. Поляков, Ю.В. Сажин, Л.А. Карякина) в номинациях «Экономика», «Студенческое признание» за монографию «Система стратегического планирования на российских предприятиях в условиях рынка». В этом же году лауреатами конкурса «Гуманитарная книга – 2009» признан коллектив авторов (Б.Ф. Кевбрин, Ф.А. Айзатов, В.В. Бобров) в номинации «Философия» за монографию «Социализирующая роль Русской православной церкви».

Преподаватели института принимают самое активное участие в международных, всероссийских, научно-практических конференциях проводимых Российской академией наук, Мслитопольским гуманитарным университетом «ЗИГМУ», Московским государственным университетом имени М.В. Ломоносова, Высшей школой экономики, Российской правовой академией Министерства юстиции РФ, Правительством Самарской области, Совета ректоров высших учебных заведений, Санкт-Петербургским институтом гуманитарного образования, Санкт-Петербургским государственным университетом экономики и финансов, Законодательным собранием Ульяновской области, Саратовской государственной академией права, Саратовским государственным университетом имени Н.Г. Чернышевского, Мордовским государственным университетом имени Н.П. Огарева, Нижегородской академией МВД России, Пензенским государственным университетом, Самарским государственным педагогическим университетом, Финансовой академией при Правительстве РФ, Волжским университетом имени В.Н. Татищева (г. Тольятти), Пензенским государственным педагогическим университетом имени В.Г. Белинского, Чебоксарским кооперативным институтом (филиалом) Российского университета кооперации, Казанским кооперативным институтом (филиалом) Российского университета кооперации, Мордовским государственным педагогическим институтом имени М.Е. Евсевьева и др.

Преподаватели также участвуют в теоретических семинарах, проводимых как внутри вуза, так и за его пределами. В институте действует общинститутский научно-теоретический семинар по разным направлениям.

На протяжении последних 4 лет институтом проводится всероссийский конкурс научных проектов аспирантов, молодых ученых, студентов на тему «Социально-экономическое развитие региона», в котором принимают активное участие молодые ученые, аспиранты из других вузов близлежащих регионов.

Связь научной работы с учебной выражается не только в том, что результаты исследований повышают уровень преподавания учебных дисциплин, но и в том, что к выполнению научных исследований привлекаются студенты. Они участвуют в научно-исследовательской работе, как в учебное, так и в внеучебное время. Вся научно-исследовательская работа студентов проводится в рамках тематики научных школ и направлений. Всего в институте работает 55 студенческих научных кружков, в которых приняло участие более 1 000 чел., что составило около 70 % от общего количества студентов обучающихся по очной форме. Результативность научных исследований студентов осуществляется через подготовку рефератов научно-исследовательского характера, докладов на ежегодную студенческую научную конференцию, конкурсы, а также посредством выполнения дипломных работ, многие из которых имеют рекомендации о внедрении полученных результатов в практику и выполнены по заявкам предприятий.

Ежегодно по итогам научной деятельности студентов проводятся студенческие научно-практические конференции, в которых участвует более 30 % студентов от общего их количества.

Ежегодно проводятся и межфакультетские научно-практические конференции, конкурсы, олимпиады, что способствует повышению качества обучения.

Саранский кооперативный институт входит в систему учебных заведений Центросоюза Российской Федерации и представляет собой на современном этапе научно-учебный комплекс, осуществляющий многоуровневую подготовку по реализации следующих образовательных программ:

– высшее профессиональное образование по направлениям 030501 «Юриспруденция», 080105 «Финансы и кредит», 080109 «Бухгалтерский учет, анализ и аудит», 080102 «Мировая экономика», 080502 «Экономика и управление на предприятии (торговля и общественное питание)», 010502 «Прикладная информатика (в экономике)», 080401 «Товароведение и экспертиза товаров (в области стандартизации, сертификации и управления качеством)» с

нормативным сроком освоения по очной форме обучения 5 лет на базе среднего (полного) общего образования:

– среднее профессиональное образование по специальностям 030503 «Правоведение» с нормативным сроком освоения по очной форме обучения 1 год 10 месяцев (базовый уровень) на базе среднего (полного) общего образования; 030504 «Право и организация социального обеспечения» с нормативным сроком освоения по очной форме обучения 2 года 10 месяцев (базовый уровень) на базе основного общего образования; 080110 «Экономика и бухгалтерский учет (по отраслям)», 080501 «Менеджмент (по отраслям)» с нормативным сроком освоения по очной форме обучения 1 год 10 месяцев (базовый уровень) на базе среднего (полного) общего образования и 2 года 10 месяцев (базовый уровень) на базе основного общего образования; 230103 «Автоматизированные системы обработки информации и управления (по отраслям)», 260502 «Технология продукции общественного питания», 100106 «Организация обслуживания в общественном питании» с нормативным сроком освоения по очной форме обучения 2 года 10 месяцев (базовый уровень) на базе среднего (полного) общего образования и 3 года 10 месяцев (базовый уровень) на базе основного общего образования.

– начальное профессиональное образование по профессиям 1.2 «Заготовитель продуктов и сырья», 38.16 «Секретарь суда», 1.9 «Оператор электронно-вычислительных и вычислительных машин (ЭВМ)», 34.9 «Изготовитель хлебобулочных изделий (пекарь, кондитер)» с нормативным сроком освоения по очной форме обучения 1 год на базе среднего (полного) общего образования; 34.1 «Официант, бармен», 38.5 «Бухгалтер», 38.15 «Секретарь-референт», 34.2 «Повар, кондитер», 34.3 «Продавец, контролер-кассир (продавец продовольственных товаров, продавец непродовольственных товаров, контролер-кассир)» с нормативным сроком освоения по очной форме обучения 2 года на базе среднего (полного) общего образования;

– послевузовское профессиональное образование (аспирантура) по специальностям научных работников 08.00.05 «Экономика и управление народным хозяйством (по отраслям и сферам деятельности, в том числе: экономика, организация и управление предприятиями, отраслями, комплексами)», 09.00.11 «Социальная философия», 08.00.10 «Финансы, денежное обращение и кредит (финансы предприятий и организаций)», 12.00.01 «Теория и история государства и права: история учений о праве и государстве» с нормативным сроком освоения 3 года по очной форме обучения на базе высшего профессионального образования;

– дополнительное профессиональное образование – повышение квалификации руководящих работников и специалистов по профилю вуза со сроком освоения от 72 до 500 ч; профессиональная переподготовка руководящих работников и специалистов по профилю вуза со сроком освоения свыше 500 ч на базе среднего и высшего профессионального образования;

– дополнительное образование – подготовка к поступлению в вуз со сроком освоения до одного года на базе основного общего образования.

Выдвинутую Б.Ф. Кевбриным идею многоуровневого обучения институт начал осуществлять с 1993 г. и уже к 1997 г. действовала многоуровневая подготовка специалистов: довузовская (лицей), начальное, среднее, высшее профессиональное образование, программы дополнительного образования, аспирантура. Лицензировано более 50 новых направлений и специальностей.

В настоящее время идея многоуровневого образования – актуальная задача всех вузов Российской Федерации.

К 2010/11 учебному году произошли изменения как в структуре института, так и в руководстве подразделений. Учебное управление преобразовано в учебно-методическое управление. Факультеты переведены на классическую форму подготовки специалистов, а это значит, факультет объединяет очную и заочную формы обучения). В структуру института вошли: 5 факультетов, 14 кафедр, библиотека, бухгалтерия, два управления (учебно-методическое, административно-правовое), 3 центра (научно-исследовательской работы, информационных технологий, молодежной политики), редакционно-издательский отдел, общежитие.

Проректорами назначены: проректором по учебной работе – О.Н. Ганин, по научным и экономическим вопросам – Е.Г. Кузнецова, по воспитательной работе – И.И. Кондрашкина. Начальником по административно-хозяйственному управлению является А.В. Орлов. Деканами факультетов избраны: финансов и экспертизы товаров – О.В. Кукушкин, бухгалтерского учета и прикладной информатики – И.В. Волгина, факультета международных экономических отношений – В.М. Кицис, юридического – С.М. Плешаков, факультета довузовского образования и повышения квалификации – П.В. Новиков.

Заведующими кафедрами были избраны: социально-гуманитарных дисциплин – Б.Ф. Кевбрин, отечественной истории, экономической теории и теории кооперативного движения – О.Б. Кевбрина, товароведения и технологии торговых процессов – М.Н. Тимошина, бухгалтерского учета и контроля – В.М. Земсков, экономики кооперации и предпринимательства – Е.А. Плеханова, высшей математики и физики – В.Д. Золотков, иностранных язы-

ков – В.С. Елизаров, международной экономики и менеджмента – И.И. Кондрашкина, валютно-кредитных и финансовых отношений – А.Ф. Поляков, государственно-правовых дисциплин – М.А. Панфилов, гражданско-правовых дисциплин – О.Н. Ганин, уголовно-правовых дисциплин – С.М. Плешаков, информационно-вычислительных систем – С.С. Голяев, физвоспитания – В.В. Извеков. Учебно-методическое управление возглавила Н.Н. Абрамова, административно-правовое управление – Е.А. Курмаева, центр научно-исследовательской работы – Е.В. Зотова, центр информационных технологий – М.В. Мельцаев, центр молодежной политики – Н.П. Зимина, редакционно-издательский отдел – М.М. Маркова.

Согласно постановлению Российского университета кооперации от 4 июля 2011 г. три кафедр: отечественной истории, экономической теории и теории кооперативного движения, высшей математики и физики, а также кафедра иностранных языков – были объединены в кафедру общеобразовательных дисциплин (заведующий кафедрой – О.Б. Кеврина).

Численность ППС на 1 июля 2011 г. составила 305 чел.: по уровню ВПО – 249, СПО – 56 чел. Из общего числа профессорско-преподавательского состава ВПО 180 чел. имеют ученую степень и ученое звание, что составляет 72,2 %; 33 чел., или 13,2 %, – ученую степень доктора наук (табл. 4).

Таблица 4  
Данные по качеству научного потенциала ППС за 2006–2011 гг.

Должность, ученая степень	2005/06		2006/07		2007/08		2008/09		2009/10		2010/11	
	чел.	%	чел.	%	чел.	%	чел.	%	чел.	%	чел.	%
Профессор	28	9,7	27	8,2	36	12,0	39	12,5	37	13,9	41	16,5
Доцент	133	46,2	132	40,2	138	46,2	158	50,6	143	53,9	139	55,8
Старший преподаватель	40	13,9	48	14,6	31	10,4	33	10,6	24	9,1	26	10,4
Ассистент	87	30,2	121	36,8	94	31,4	82	26,3	61	23,0	43	17,3
Итого	288	100	328	100	299	100	312	100	265	100	249	100
Доктор наук	26	9,0	27	8,2	33	11,0	32	10,3	29	10,9	33	13,2
Кандидат наук	188	65,3	195	59,4	179	59,9	177	56,7	154	58,1	147	59,0
Итого	214	74,3	222	67,9	212	70,9	209	66,9	183	69,1	180	72,2

Успехи в учебной, научной, инновационной деятельности, востребованность выпускников и доверие абитуриентов несомненно являются заслугой в первую очередь профессоров, доцентов, преподавателей, создавших неповторимую творческую научно-образовательную среду. Доброжелательная, благоприятная атмосфера делового и человеческого общения преподавателей со сту-

дентами и между собой формирует необходимые условия для развития личности, целенаправленного, мотивированного, профессионального роста, достижения требуемого уровня профессиональной компетенции.

Среди профессоров и преподавателей института – 4 академика (Б.Ф. Кевбрин, А.Ф. Поляков, Ф.А. Айзатов, В.В. Извеков), 3 члена-корреспондента различных академий России (В.Д. Золотков, Н.Г. Тактаров, В.И. Жидкин).

Успехи в научной и педагогической деятельности преподавателей института получили достойную оценку. Так, почетное звание заслуженного деятеля науки Республики Мордовия присвоено Б.Ф. Кевбрину, В.Д. Золоткову, Т.П. Девяткиной, Н.Г. Тактарову, Ф.А. Айзатову; заслуженного работника высшей школы РМ – Е.Г. Кузнецовой, Н.Н. Абрамовой, А.Ф. Полякову, В.М. Байксовой, П.И. Кулькову, Н.С. Шаляеву, Р.Х. Иссевой, Л.М. Нефедовой, И.И. Кондрашкиной, Е.Н. Швецовою, О.Н. Ридину; заслуженного работника физической культуры РМ – В.В. Извекову; профессора Московского университета потребительской кооперации – Н.С. Шаляеву, О.Н. Ридину; отличника народного просвещения – В.С. Елизарову.

Институт имеет международные награды: «Американский золотой сертификат за международный престиж» (2004 г., Швейцария), «Золотой слиток» (2004 г., Швейцария), «Золотая медаль Ассоциации содействия промышленности» (2004 г., Париж), «Человек, определяющий лицо планеты» – как наиболее устойчиво работающее предприятие (2004 г., Лондон), является дипломантом регионального конкурса «Лучшие товары Мордовии» в номинации «Услуги» (2005, 2007, 2009 гг.), признан лидером регионального бизнеса в номинации «Реализация образовательных программ» (2006 г.), награжден Почетной грамотой за победу в конкурсе проектов «Самый эффективный инновационный проект в профориентации» в номинации «Эффективное использование информационных технологий» и др.

Самые заслуженные преподаватели Саранского кооперативного института (22 чел.) составляют его золотой фонд.

За годы существования института было подготовлено около 27 тыс. специалистов высшей квалификации, и лучшей объективной характеристикой деловых качеств выпускников вуза является их востребованность на рынке труда в различных регионах России.

Сегодня Саранский кооперативный институт – крупнейший вуз Республики Мордовия.

#### ПРИМЕЧАНИЯ

<sup>1</sup>См., например: Кевбрин Б.Ф. Интегрируя торгово-экономическое образование / Б.Ф. Кевбрин, О.П. Ридин // Интеграция образования. 1996. № 1. С. 28–30.

Кевбрин Б.Ф. Диверсификация кооперативного образования // Там же. 1996. № 4. С. 40–42; Абрамова Н.Н. Указ. соч. С. 148–151; Золотков В.Д. О многоуровневой системе подготовки специалистов // Интеграция образования. 2001. № 4. С. 93–95.

<sup>2</sup>См.: Программа развития среднего профессионального образования России на 2000–2005 гг.: утв. приказом М-ва образования РФ от 1 февр. 2000 г. № 305 / М-во образования РФ. М., 1999.

УДК 378(470.345):338.24.021.8

## **РАЗВИТИЕ КООПЕРАТИВНОГО ОБРАЗОВАНИЯ В МОРДОВИИ**

**Е.Г. Кузнецова**, к.э.н., доцент

*Саранский кооперативный институт (филиал) РУК*

Будущее любого государства, в том числе и его составляющих, во многом определяется тем, какой вклад вносят наука и образование в развитие общества. Результативность, уровень и качество хозяйственной, финансовой, организационной деятельности во все времена во многом зависели от культурно-образовательного уровня населения. Понимая это, государство, всегда одним из приоритетных направлений своей деятельности ставит задачи модернизации и инновационного развития образовательного процесса. Кооперативное образование является его неотъемлемой частью. Именно поэтому, хотелось бы сегодня, немного более подробно остановиться на проблеме становления, развития и перспективах кооперативного образования. Современная ее система – прямая наследница накопленного опыта. Кооперативное образование возникло в период бурного развития потребительской кооперации и в его основу положено существовавшие ранее коммерческое образование, представленное к 1913 году 5 высшими учебными заведениями, 224 коммерческими училищами, 135 торговыми школами.

Сегодня кооперативное образование представлено деятельностью Российского университета кооперации. Он является крупнейшим негосударственным аккредитованным сетевым вузом РФ, объединяет 22 филиала и насчитывает в своих рядах 51 тыс. студентов. За годы своей работы (годом создания считается 1912 год) РУК подготовил специалистов для 81 страны мира. Приоритетными направлениями развития являются обеспечение доступности и повышения качества профессионального образования. Саранский кооперативный институт является одним из структурных подразделений университета. Основной деятельностью вуза является представление услуг по подготовке специалистов с высшим, средним, начальным уровнем образования.

На рынке образовательных услуг Республики Мордовия в настоящее время присутствует 10 вузов, осуществляющих подго-

товку специалистов с высшим образованием. Саранский кооперативный институт в этом перечне является одним из ведущих.

Укомплектованность штатов профессорско-преподавательского состава института преподавателями, имеющих ученую степень составляет 69,1 % (при нормативе не ниже 60 %).

Библиотечный фонд института насчитывает более 187 356 единиц хранения и ежегодно пополняется современной учебной литературой. За первое полугодие текущего учебного года приобретено различной литературы на сумму 656000 рублей. Имеются электронные книги и журналы. Обеспеченность обязательной основной литературой определяется коэффициентом 0,9 (при нормативе не ниже 0,5).

Парк средств вычислительной техники включает в себя 272 компьютера различной производительности. Из них 60,0 % задействованы непосредственно в учебном процессе в 14 компьютерных классах, которые объединены в единую локальную сеть с подключением к сети Internet. Имеются лицензионные ключи на программное обеспечение фирмы Microsoft (операционные системы Windows XP SP2 и Windows 2003 Server, офисный пакет Microsoft Office 2003 Professional) для всех компьютеров института. Кроме того, Институтом используется лицензионное программное обеспечение: 1С: Предприятие 8.0, 1С:Бухгалтерия 8.0, Консультант Плюс, ГАРАНТ.

Миссией Саранского кооперативного института можно считать научную, образовательную и консультационную деятельность, направленную на содействие эффективного и инновационного социально-экономического развития субъектов РФ через распространение знаний и подготовку квалифицированных и высококультурных специалистов в области рыночной экономики.

Для достижения поставленной цели институт своей деятельностью должен обеспечить сохранение доли регионального рынка образовательных услуг высшего профессионального образования на период 2010–2012 гг. на уровне – не ниже 15 %.

Из 10 высших учебных заведений в РМ удельный вес контингента Саранского кооперативного института в 2009–2010 учебном году составлял 17,4% от общей численности студентов в Мордовии, в 2010–2011 учебном году – 16,8 %, 2011–2012 – 16,6 %. Мы можем констатировать факт правильно выстроенной логики Российского университета кооперации. Для сохранения достигнутых результатов и дальнейшего позиционирования кооперативного образования необходимо:

– укрепление рыночных позиций Института через оптимизацию стоимости обучения, активную коммуникационную политику



с целью продвижения образовательных услуг Саранского кооперативного института:

- внедрение менеджмента качества в деятельность Саранского кооперативного института на основе системы ИСО 9001–2008;

- открытие новых специальностей, отвечающих требованиям работодателей и соответствующих уровню развития современной глобальной экономики;

- укрепление материально-технической базы Института, позволяющей улучшить качество образовательного процесса и повысить имидж Саранского кооперативного института.

При формировании политики образовательной деятельности на перспективу следует обратить внимание и на другие факторы, влияющие на результативность.

В качестве основных рисков деятельности Саранского кооперативного института на рынке образовательных услуг можно рассмотреть:

- переход на подготовку по направлению «бакалавриат» что повлечет снижение статуса СКИ;

- снижение доходов от образовательной деятельности по причине усиления конкуренции со стороны вузов с родственными специальностями;

- выход на региональный рынок и начало оказания услуг по подготовке специалистов на базе высшего профессионального образования по аналогичным специальностям Российской экономической академии им. Г.В. Плеханова;

- отток профессорско-преподавательского состава в другие сферы деятельности в связи с низким уровнем заработной платы при высокой учебной загруженности;

- недостаточный уровень технического оснащения СКИ РУК современными информационными технологиями.

В качестве основных стратегических направлений развития Саранского кооперативного института на рынке образовательных услуг можно рассмотреть:

- получение сертификата по системе менеджмента качества ИССО 9000, что является определяющим требованием функционирования вуза;

- внедрение концепции «уникального товарного предложения» – определение отличительных сильных позиций СКИ РУК в сравнении с другими вузами Республики Мордовия и другими российскими вузами;

- модернизация содержания образовательных программ и педагогических моделей, что будет способствовать подготовке специалистов, способных к практической деятельности и развитию у студентов аналитических навыков;

– дифференцированный подход к использованию инновационных технологий и поддержка взаимоотношений с представителями бизнес-сообщества;

– защита своих рыночных позиций и стимулирование комплексных продаж образовательных услуг на основе формирования оптимальной стоимости обучения исходя из платежеспособного спроса и цены конкурентов.

УДК 130.3

## **ПРОБЛЕМА СОЗНАНИЯ В АНАЛИТИЧЕСКОЙ ФИЛОСОФИИ**

**Ф.А. Айзатов**, д.ф.н., профессор

*Саранский кооперативный институт (филиал) РУК*

**Ж.Ю. Бакаева**, д. ф. н., доцент

*НОУ ВПО «Мордовский гуманитарный институт»*

Оновной вклад в современную философию сознания внесла традиция аналитической философии, распространенной, главным образом, в англоязычных странах. Однако философия сознания разрабатывалась также в рамках других направлений в философии. Их характерной особенностью был отказ от психофизической проблемы как главного направления исследования. Большинство из этих традиций, таких как феноменология или экзистенциализм, предполагали непосредственный анализ сознания так, как оно дано нам в опыте. В отличие от аналитической философии сознания эти традиции, как правило, не уделяли большого внимания научным методам исследования и логическому анализу языка [1, с.76–77]. Г. Гегель выделяет три типа духа: субъективный дух или сознание человека, объективный дух, то есть дух общества и государства, а также абсолютная идея как совокупность всех понятий. Феноменология и экзистенциализм в 20 веке образуют две главные школы, которые являются своеобразным ответом Гегелю. Это феноменология и экзистенциализм. Основатель феноменологии, Э. Гуссерль считал, что всякая наука должна начинаться с изучения структуры опыта человеческого сознания. Экзистенциализм, одним из главных представителей которого был французский философ Жан-Поль Сартр акцентировал внимание на уникальных переживаниях, в которые погружена человеческая личность и на то, как сознание опирается с этими переживаниями. В последние десятилетия появляются теории, которые постулируют необходимость конвергенции всех основных традиций изучения философии сознания. Психика как отражение действительности в мозгу человека характеризуется разными уровнями [2, с.235–236]. Высший уровень психики, свойственный человеку образует сознание. Сознание есть высшая, интегрирующая форма психики, результат общественно-исторических условий формирования человека в трудовой деятельности, при постоянном общении (с помощью языка) с другими людьми. В

этом смысле сознание, как это подчеркивали классики марксизма, есть "общественный продукт", сознание есть не что иное, как осознанное бытие. Какова же структура сознания, его важнейшие психологические характеристики? Первая его характеристика дана уже в самом его наименовании: сознание. Человеческое сознание включает в себя совокупность знаний об окружающем нас мире. В структуру сознания, таким образом, входят важнейшие познавательные процессы, с помощью которых человек постоянно обогащает свои знания. К числу этих процессов могут быть отнесены ощущения и восприятия, память, воображение и мышление. С помощью ощущений и восприятий при непосредственном отражении воздействующих на мозг раздражителей в сознании складывается чувственная картина мира, каким он представляется человеку в данный момент. Память позволяет возобновить в сознании образы прошлого, воображение - строить образные модели того, что является объектом потребностей, но отсутствует в настоящее время [3, с.79-80]. Мышление обеспечивает решение задач путем использования обобщенных знаний. Нарушение, расстройство, не говоря уже о полном распаде любого из указанных психических познавательных процессов, неизбежно становятся расстройством сознания. Вторая характеристика сознания - закрепленное в нем отчетливое различие субъекта и объекта, т. е. того, что принадлежит "я" человека и его "не-я". Человек, впервые в истории органического мира выделившийся из него и противопоставивший себя окружающему, продолжает сохранять в своем сознании это противопоставление и различие. Он единственный среди живых существ способен осуществлять самопознание, т. е. обратить психическую деятельность на исследование самого себя. Человек производит сознательную самооценку своих поступков и самого себя в целом. Отделение "я" от "не-я" - путь, который проходит каждый человек в детстве, осуществляется в процессе формирования самосознания человека. Третья характеристика сознания - обеспечение целеполагающей деятельности человека [4, с.145-146]. В функции сознания входит формирование целей деятельности, при этом складываются и взвешиваются ее мотивы, принимаются волевые решения, учитывается ход выполнения действий и вносятся в него необходимые коррективы и т. д. Всякое нарушение в результате болезни или по каким-то иным причинам возможности осуществлять целеполагающую деятельность, ее координацию и направленность рассматривается как нарушение сознания. В сознание человека неизбежно входит мир чувств, где находят отражение сложные объективные и прежде всего общественные отношения, в которые включен человек. В сознании человека представлены эмоциональные оценки межличностных отношений. И здесь, как и

во многих других случаях, патология помогает лучше понять сущность нормального сознания. При некоторых душевных заболеваниях нарушение сознания характеризуется именно расстройством в сфере чувств и отношений: больной ненавидит мать, которую до этого горячо любил, со злобой говорит о близких людях и т. д. Низший уровень психики образует бессознательное. Бессознательное – это совокупность психических процессов, актов и состояний, обусловленных воздействиями, во влиянии которых человек не дает себе отчета. Оставаясь психическим (отсюда ясно, что понятие психики шире, чем понятие “сознание”, “социальное”), бессознательное представляет собой такую форму отражения действительности, при которой утрачивается полнота ориентировки во времени и месте действия, нарушается речевое регулирование поведения. В бессознательном, в отличие от сознания, невозможен целенаправленный контроль человеком тех действий, которые он совершает, невозможна и оценка их результата [5, с. 102–103]. В область бессознательного входят психические явления, возникающие во сне (сновидения): ответные реакции, которые вызываются неощущаемыми, но реально воздействующими раздражителями (“субсенсорные” или “субцептивные” реакции): движения, бывшие в прошлом сознательными, но благодаря повторению автоматизировавшиеся и поэтому более несознаваемые: некоторые побуждения к деятельности, в которых отсутствует сознание цели, и др. К бессознательным явлениям относятся и некоторые патологические явления, возникающие в психике больного человека: бред, галлюцинации и т. д. Было бы не верно на том основании, что бессознательное – это противоположное сознанию, приравнивать его к животной психике. Бессознательное – это столь же специфически человеческое психическое проявление, как и сознание, оно детерминировано общественными условиями существования человека, выступая как частичное, недостаточно адекватное отражение мира в мозгу человека.

Итак, Д. Чалмерс изложил свою идею о «сложных проблемах сознания» и провел различие между простыми проблемами сознания и сложными, которые можно выразить так: «почему вообще существует восприятие сенсорной информации?». Главная тема его исследования – это различие между биологической работой мозга и поведением, с одной стороны, и ментальным опытом, который рассматривается отдельно от поведения, то есть квалиа, с другой. Он утверждает, что пока нет исчерпывающего объяснения различий между этими двумя системами. Также он критикует материалистическое объяснение ментального опыта, что делает его дуалистом в эпоху, когда доминируют монистические идеи. В качестве доказательства своих идей он выдвигает гипотезу

«философского зомби», который по существу является нормальным человеком, но не имеющим квалиа и способности ощущать. Он утверждает, что поскольку существование зомби возможно, то понятия квалиа и способность ощущать до сих пор не получили полного объяснения с точки зрения физических свойств. Чалмерс утверждает, что сознание берет начало в любой информационной системе, и таким образом он признает одну из форм пананимизма и полагает, что даже термостат в какой-то степени обладает сознанием. Д. Чалмерс однажды отметил, что он является агностиком в вопросах пананимизма и считает, что эти вопросы не являются абсолютно недоказуемыми.

#### ЛИТЕРАТУРА

1. Поспелов, Г. С. Искусственный интеллект – основа новой информационной технологии / Г. С. Поспелов. М.: Наука, 1998. 279 с.
2. Солсо, Р. Л. Когнитивная психология / Р. Л. Солсо. М.: Наука, 2000. 320 с.
3. Ухтомский, А. Доминанта / А. Ухтомский. СПб.: Питер, 2002. 448 с.
4. Фезлов, Э. З. Философский анализ психофизической проблемы / Э. З. Фезлов. Ч.: Типография ООО «Виктор М», 2001. 412 с.
5. Фуко, М. История безумия в классическую эпоху / М. Фуко. СПб.: Унив. кн., 1997. 575 с.

УДК 141.7

#### **ТЕХНОЛОГИЧЕСКИЕ ДЕТЕРМИНАНТЫ РАЗВИТИЯ ОБЩЕСТВА**

**О.Е. Алабердина**, к.фил.н., доцент

**О.А. Кильдюшева**, к.соц.н., доцент

*Саранский кооперативный институт (филиал) РУК*

Термин “теории технологического детерминизма” применяется в отношении идей, согласно которым социальное изменение определяется и изменяется технологически. В технократической системе взглядов техническая цивилизация, хотя она и создается руками людей, обладает независимостью от человека и общества, является надсоциальной, “второй” или искусственной природой и в этом смысле более сопоставима с естественной природой, чем с простым продуктом труда. Предполагается, что такая “автономная” техническая среда существования современного человека способна к саморазвитию по ее собственному закону – технической рациональности, которое понимается как бесконечное совершенствование всех параметров техники.

© Алабердина О.Е., Кильдюшева О.А., 2011

Техника, согласно К. Ясперсу, представляет собой совокупность действий знающего человека, направленных на господство над природой: цель их – придать жизни человека такой облик, который позволил бы ему снять с себя бремя нужды и обрести нужную ему форму окружающей среды.

В отличие от техники технология представляет собой набор различных операций и навыков, реализуемых в фиксированной последовательности, в соответствующих пространственно-временных интервалах и на основе вполне определенной техники для достижения избранных целей. Технология, по мысли А.И. Ракитова, неосуществима без техники, техника же без адекватной ей технологии бесполезна или неэффективна. Будучи связанными, техника и технология принадлежат разным мирам: первая – к миру вещей, вторая – к миру деятельности. Изменения техники, требует изменения технологий. По мере развития человеческого общества и включения все новых артефактов в систему человеческой деятельности, она все более технологизируется и определяет дальнейший характер развития социальных систем.

Технологический детерминизм исходит из того, что техническая позиция не просто автономна и развивается не зависимо от воли человека и общества, но давит над обществом – социальный прогресс вторичен и зависит от технического. Саморазвитие техники представляется прямолинейным – в одном направлении прогресса от менее совершенной техники к более совершенной.

На каждом этапе исторической эволюции общество формирует определенный тип технологического пространства. При этом техническая деятельность людей, организация и характер труда составляют, согласно мысли идеологов “технократической волны” основной фактор исторического развития. В этом плане характерна позиция П. Гедденса и Л. Мэмфорда, которые подразделяют период зарождения и становления индустриального общества на три технологические эпохи: прототехническую (комплекс деревовода) – 1000–1750 гг.; палеотехническую (комплекс уголь – железо), начавшуюся с 1750 г., и нестехническую (комплекс электричество – сплавы), начавшуюся в 1830 г. Г. Парсонс выделяет дополнительно четвертую эпоху (комплекс атомная энергия – автоматика), начавшуюся около 1940 г.

О количественном и качественном росте технологического развития общества можно судить по изменению производительности труда, источником повышения которой служат новые методы хозяйствования и использования более совершенных орудий труда. Так, переход от собирательства к земледелию повысил производительность труда в 400–600 раз, а замена охоты скотоводством дала увеличение производительности в 20 раз. Возникновение ремес-

ленного труда становится условием создания инструментальной техники, орудий труда, украшений, предметов обихода и технологий их изготовления.

Американский социолог Д. Белл в 1974 г. ввел в употребление понятие "постиндустриальное общество", которое обозначает определенную стадию, когда в сфере услуг занято не менее 50 % работающего населения. Постиндустриальное общество способно производить как аграрные, так и промышленные продукты, намного превышая собственные потребности. Это период перепроизводства, которому свойственно максимальное развитие маркетинга и услуг и к которому даже приложим термин "общество сервисного хозяйства". По причине использования принципиально новых технологий постиндустриальное общество стали называть также и "информационным обществом", в котором информация и обработка знаний занимают все большее место.

Развитие технологий имеет свой характер: технологии всегда развивались взаимосвязано, и, как правило, прорывы в одной области были связаны с достижениями в других областях. В отдаленном прошлом чаще всего в качестве таких «катализаторов» технического прогресса выступали достижения в создании новых материалов (появление бронзы, стекла, стали и т. д.). Эта тенденция сохранилась до сегодняшнего дня, и не так давно, например, распространение композитных материалов сделало возможным дешевые и надежные частные космические запуски.

Достаточно и других примеров, когда катализаторами нового широкомасштабного развития технологий служили фундаментальные открытия (например, появление радио), также – появление более эффективных двигателей и транспортных средств (двигатель внутреннего сгорания, летательные аппараты тяжелее воздуха) или разработки в другой, не связанной области.

Развитие технологий в прошлом обычно определялось в течение длительных периодов каким-либо одним ключевым открытием или прогрессом в одной области. Сегодня же, благодаря ускорению научно-технического прогресса, мы наблюдаем пересечение по времени целого ряда волн научно-технической революции. В частности, можно выделить идущую с 80-х годов XX-го столетия революцию в области информационных и коммуникационных технологий, последовавшую за ней биотехнологическую революцию, недавно начавшуюся революцию в области нанотехнологий. Также нельзя обойти вниманием имеющий место в последнее десятилетие бурный прогресс развития когнитивной науки (или когнитологии («науки о разуме»), который расценивается многими учеными как намечающаяся научная революция. Каждая из этих областей способна принести (и уже приносит) множество важных



теоретических и практических новых результатов. При этом полученные результаты оказывают, заметное влияние не только на развитие своей отрасли, но и ускоряют развитие иных технологий и областей знания. Особенно интересным и значимым нам представляется взаимовлияние именно информационных технологий, биотехнологий, нанотехнологий и когнитивной науки.

Эволюция общества идет тысячелетия. Биологически обусловленные группы охотников-собирателей постепенно трансформировались в сложный образ организованной социум. На сегодняшний день общественные структуры уже достаточно сложны. В частности, благодаря развитию коммуникационных технологий, количество контактов у каждого активно использующего Интернет человека значительно выросло и может составлять тысячи человек. Благодаря использованию информационных технологий, информация обо всех этих контактах и связях сохраняется и постоянно доступна. Можно ожидать, что по мере развития «проникающих» компьютерных систем и носимых компьютеров социальная информация будет во все большей степени доступна человеку и все более востребована и используется.

Более того, учитывая развитие информационно-коммуникационных технологий и искусственного интеллекта, мы вправе ожидать серьезного прогресса в изучении закономерностей существования социальных структур. В последние десятилетия XX века началось активное использование математических методов в социальных науках. Развитие данных областей может в итоге привести к возникновению подробного и весьма полного знания о закономерностях развития социальных структур разных уровней сложности, а также инструментов целенаправленного управления обществом. Появление подобной науки будет означать конец стихийной эволюции и переход к сознательному управлению обществом.

Таким образом, в настоящее время развитие науки и техники определяется ускоряющимся прогрессом в таких областях, как информационные технологии, биотехнологии, нанотехнологии и когнитивная наука. Эти технологии не развиваются в изоляции, а активно влияют друг на друга. Подобное явление взаимосодействия технологий получило название NBIC-конвергенции. Конвергенция технологий – новая детерминанта развития общества. Благодаря NBIC-конвергенции появляется возможность качественного роста возможностей человека за счет его технологической перестройки. Речь может даже идти о начале нового этапа эволюции человека.

**ЛЮБОВЬ КАК ОСНОВА ХРИСТИАНСКОЙ  
ПРАВСТВЕННОСТИ****В.В. Бобров, к.ф.н., доцент***Саранский кооперативный институт (филиал) РУК*

Православная нравственность целиком утверждается на законе любви. «По тому узнают все, что вы Мои ученики, если будете иметь любовь между собою» (Ин. 13, 35). Люди соединяются друг с другом через любовь, а не через особые одежды и ритуалы, иные знаки благочестия. Любовь есть и божественное совершенство, и путь к нему. Эта любовь – и основа, и вершина его. Это самое возвышенное, сильное и яркое из всех человеческих чувств. Она представляет собой переживание особой духовной и нравственной близости, сильнейшего внутреннего тяготения человека к человеку. Вся жизнь человека движется любовью к ценностям. «Личность, – писал Н.О. Лосский, – суть всеобъемлющей ценности. Все остальные абсолютные ценности, нравственное добро, красота, истина, свобода, суть лишь частичной ценности: они имеют смысл как аспекты жизни личных существ» [2, с. 183].

Любовь поднимает человека над собственными эгоистическими интересами. Она связывает его с людьми такой же связью, которая выражается в готовности «положить свою душу за други своя». Любовь есть первое в человеческой жизни, то вечное, бессмертное, божественное начало, которое придаст бренной мирской жизни отсутствующий в ней смысл. Через любовь человек становится человеком и придает человеческий смысл всему, что он делает.

Любовь смиренна. Она есть служение другим людям, способность блокировать сознание личностного превосходства над другими людьми. Личностное достоинство, которое материализуется в любви как отношение между людьми, состоит в том, чтобы оказаться достойным «мыть ноги другому». Ученикам, рассуждающим между собой, кто из них больше, Иисус сказал: «...Кто хочет быть первым, будь из всех последним и всем слугой» (Мк, 9, 35). Смирненное отношение человека к людям реализуется в установку «не судите других». Человек, позволяющий себе вершить нравственный суд в отношении другого человека вступает в непримиримое противоречие сам с собой. Он вправе сделать это только в том случае, если сам является безгрешным. Но, будучи человеком, он не может быть безгрешным. Считая себя безгрешным, он обнаруживает тот грех, который называется самодовольством, ставит себя выше другого и тем самым оказывается вне духовного пространства любви.

Иисус Христос выразил сущность совершенной жизни в двух заповедях: « Возлюби Господа Бога твоего всем сердцем твоим, и всею душою твоею, и всем разумением твоим. Сия есть первая и наибольшая заповедь. Вторая же подобная ей: возлюби ближнего твоего, как самого себя», (Мф. 22, 37 – 39).

Любовь человека к другим людям – это вершина нравственного восхождения, основа духовного бытия человека. Без любви нет и не может быть духовной жизни, подвига, добродетели, она есть высшее проявление нравственности. Н. Лосский писал: «...существенная сторона любви состоит в том, что любимое включает мною в состав моей сущности, становится онтологически спаянным с моим «я» и моей жизнью» [2, с. 183].

Особенно полно сущность и свойства христианской любви раскрываются в 13-й главе 1-го Послания апостола Павла коринфянам. Толкователи Священного Писания называют эту главу гимном христианской любви. В ней сопоставляется христианская любовь с разными духовными дарованиями и добродетелями, называется эта любовь «путем превосходнейшим». «Если я говорю языками человеческими и ангельскими, а любви не имею, то я – медь звенящая, или кимвал звучащий. Если имею дар пророчества, и знаю все тайны, и имею всякое познание и всю веру, так что могу и горы переставлять, а не имею любви, тоя ничто» (1 Кор. 13, 1). Т. е. все остальные высшие добродетели только от любви приобретают свою ценность.

«Любовь не завидует, долготерпит, милосердствует, не превозносится, не бесчинствует, – писал Н.О. Лосский – она делает человека терпеливым и благожелательным ко всем. Истинная любовь всегда ищет правды и истины, не лжи и угодливости» [2, с. 86]. Подлинная любовь, проникая в идеальную сущность любимого существа, открывает наилучшие способы воспитания его и дисциплинированности, в особенности она дает способность возвысить человека своей любовью к той или иной великой ценности и деятельностью, в которой она реализуется или усваивается. Основное стремление, вытекающее из любви, есть забота о полной жизни и раскрытии активности любимого существа. Это положительное содержание любви necessarily связано с отрицательным моментом освобождения любимого от страдания путем установления причин его или путем возвышения. Такое положительное понятие любви тесно связано с православным мировоззрением, согласно которому индивидуальная личная жизнь есть абсолютная ценность.

Любовь развивает в душе человека высокое чувство прекрасно-го. Красота в христианстве также проявляется в сооружениях, храмах, богослужении, музыке церковного пения, живописи и

иконописи. Все лучшие русские монастыри были основаны в местностях, отличавшихся своей красотой, которая привлекала именно в эти места основателей и подвижников этих обителей и восхищала всех посетителей. Так проявляется светлый дух христианства в отношении его ко всему прекрасному. В самом Евангелии описано, как Христос с любовью и вниманием относится к полевой лилии, к птицам небесным, к смоковницам, к виноградной лозе. Православие признает истинно-прекрасным то, что не только ласкает наше чувство красоты изяществом своей формы, но и является нравственно ценным. Истинная красота всегда возвышает человека, облагораживает и просветляет его душу, но не опошляет и не загрязняет ее.

«Любовь к миру как прекрасному, но искаженному, замутненному, страдающему и должностующему стать еще прекрасней, чище, – пишет Д. Андреев, – вот та любовь, без которой нельзя. Это значит, конечно, что силы Природы нельзя обращать на пользу человека; это значит только, что наряду с таким обращением, должно совершаться и обратное: обращение сил человека на пользу духовную и на пользу Природы» [1, с. 189]. В таком отношении любовь расценивается как фактор формирования духовности личности, прорыва повседневности и выхода ее к первоосновам жизни.

Один из зачинателей трактовки христианства как социально активного учения Д. Банхоффер считает, что оно способно преобразовать социальную действительность. Любовь к ближнему он понимает как ответственность за все, что совершается в мире, обществе, государстве. Он высказывал надежду, что в будущем христианство сможет изменить и обновить мир [см.: 3, с. 131].

#### ЛИТЕРАТУРА

1. Андреев, Д. Роза Мира / Д. Андреев. М.: Князьшиков Комаров и К°, 1992. 282 с.
2. Лосский, Н.О. Условия абсолютного добра / Н.О. Лосский. М.: Изд-во полит. лит., 1991. 368 с.
3. Угринович, Д.М. Введение в теоретическое религиозоведение / Д.М. Угринович. М.: Мысль, 1973. 239 с.

**МЕТОДОЛОГИЧЕСКИЕ ОСНОВЫ КОДИРОВАНИЯ  
СОЗНАНИЯ В КОММУНИКАТИВНЫХ АСПЕКТАХ**

**Т.А. Вергазов**, аспирант кафедры социально-гуманитарных дисциплин

*Саранский кооперативный институт (филиал) РГУК*

Общечеловеческие составляющие в цивилизационном процессе определены закономерностями сознания в рамках культурно-типических составляющих, формирующихся культурологическими субъективными факторами (философскими, научными, религиозными воззрениями) и объективными (географическим положением, отношением человека и неба – даосизм, конфуцианство, ассоциативным и иероглифическим мышлением, рассмотрением мира как единого организма, невозможностью выработки категориально-понятийного аппарата, отсутствием научных школ, подменой логических методов, корреляционным мышлением, догматизмом, традиционализмом, кастовостью, географическим детерминизмом) [1, 82–83].

Способ кодировки сознания в образовательных процессах представлен в знании, которое становится им, когда информация перерабатывается путем истолкования и понимания ее в объект-субъектных отношениях. Фреймы – это информационные единицы, при когнитивно-структурном восприятии трактующиеся как непрерывный процесс смены функционирования когнитивных форм, которые организуют, структурируют обобщенное, преимущественно эмпирическое, знание. Межфреймовые связи, т. е. рамка, заданная в модели информационного знания, предполагают наличие определенных непротиворечий – "когнитивных цензоров". Свойство фреймов подразумевает, наряду с изучением явной и скрытой информации, нахождение экономного способа организации информационных процессов и повышение скорости обработки информации (восприятия).

Структурирование и формирование модели знания на понятиях информационного пространства, выделяющего в рамках межфреймовых связей, представлено "врожденными" компонентами знания. Понятие "мирочувствование" отвечает за компоненты, формирующиеся в процессе обучения, а понятие "информационная нагрузка" определяет языковые компоненты знания. Следовательно, необходимо ответить на вопрос, каким образом осуществляется передача информации в рамках межфреймовых связей. Основная задача таких взаимосвязей заключается в установлении сходства свойств и отношений в рамках модели знания, целост-

ность которой определяется теорией модельной экстраполяции, предполагающей отношения между моделью и объектом в модальном отношении через число сопоставляемых признаков-параметров, элементов, свойств, и обуславливается характером законов, правил. Признаки-параметры – бесконечное число информационных (дискретных и континуальных) свойств образовательного процесса. Информационная равнозначность для природы любых дискретных и континуальных свойств объекта (объектов) мира определяется структурой, текстурой, плотностью заселения, "метаболизмом" с окружающей средой и другими характеристиками [2, с.75–78].

Перевод – это деятельность, которая заключается в вариативном перевыражении, перскодировании знаковой информации, порожденной на одном языке, в текст на другом языке, осуществляемая в зависимости от вариативных ресурсов языка. Перскодирование – это соответствие функций языка его информационным возможностям, соответствие плану содержания и плану выражения. В переводе сталкиваются различные культуры, разные личности, склады мышления, литературы, эпохи, уровни развития, традиции и установки.

Таким образом, важна не только совокупность (длина) комбинаций знаков, но и взаимосвязь между ними. Эта связь определена совершением каких-то операций над знаками. Именно данный фактор позволяет при перскодировании выбрать из нескольких или многих возможных вариантов перевода свой. Поэтому иногда говорят даже об эвристическом характере процесса перевода, под которым понимается прежде всего свобода выбора, – обусловленная соотношением между глубинным и поверхностным смыслами. Это психолингвистическая проблема соотношения мысли и слова. Поверхностный смысл текста, представляет собой сумму значений знаков, глубинный смысл определяет выбор знаков и способов кодирования.

Итак, неоднозначность языка рассматривается через понятие знака в рамках процессов референции, респрезентации и презентации и операции квантования – считывания значений координаты сигнала в выбранные информационные состояния. Знаки в рамках образовательного процесса представлены в виде фреймов («рамки»).

#### ЛИТЕРАТУРА

1. Майкольм, П. Мур и обыденный язык / П. Майкольм // Аналитическая философия : избр. тексты. М., 1993. С. 84–99.
2. Мегентесов, С. А. Язык как объект исследования в свете синхронно-диахронной парадигмы / С. А. Мегентесов // Философия языка в границах и вне границ. Харьков : Око, 1993. Вып. 1. С. 73–82.

**ИНФОРМАЦИОННАЯ КОМПОНЕНТА ЛИЧНОСТИ  
В КОНТЕКСТЕ ТРАДИЦИЙ НАЦИОНАЛЬНОЙ  
ДУХОВНОЙ КУЛЬТУРЫ****В.А. Кибенко**, аспирант кафедры социально-гуманитарных дисциплин*Саранский кооперативный институт (филиал) РГУК*

Русская традиция преодолевает и раздвигает горизонты открытого сию духовного мира, ориентирует на сопоставление явлений русской культуры с иными целостными – нефрагментарными – феноменами как "образами мира". Упорядоченное распределение информации по содержанию, количеству и времени определяет функционирование, устойчивость и стабильность системы. В свернутом виде целостность системы представляется онтологической, антропологической, аксиологической и гносеологической традициями национальной культуры и всеобщими (всечеловеческими) формами психологического знания человека как логикоценностного субстрата содержания. Репродуктивное и продуктивное (творческое) мышление в образовании формирует творческую личность, способную самостоятельно воспринимать новую информацию, принимать адекватные решения и делать осознанный выбор. "Образовательный взрыв", или преломление новой информации в мышлении, определяется закономерностями-тенденциями: непосредственной связью между образованием и научно-техническим прогрессом и разрывом между возможностями и сложностями социального мира.

Следовательно, создание гармонии между естественными способностями и потребностями личности определено ее гармоничным, всесторонним развитием. Такая логика соотносится, во-первых, с воззрениями педагогов второй половины XIX века, считавшим, что личность ученика стоит в учебном процессе превыше всего (Л. Н. Толстой, П. Ф. Каптерев и др.). Это определяет представление человека в русской философии. Первое – человек есть ярко выраженное субстанциональное образование (В. Г. Белинский, А. И. Герцен): он же есть несамодостаточное, ищущее полагания на нечто сверхразумное, сверхприродное, личное, к нему обращенное существо (В. Г. Белинский, Н. И. Пирогов, А. И. Герцен); он ищет себя в абсолютных революционно-демократических коммунистических ценностях. Итак, человек есть субстанциональное и соборное, воссобирающее все в себе и вступающее во все существо (Н. Ф. Федоров, Н. О. Лосский). Второе – человек есть в той же степени предрасположенное к добру – ирра-

циональному, соборному, всеединому, светло-бесконечному, в какой он склонен ко злу – рациональному, конечному, одноединому, безжизненному (Ф.М. Достоевский, В.В. Зеньковский и др.). Третье – человек есть в той же мере становящееся в своих основаниях существо, в какой и ставшее в своей предрасположенности к самоусовершенствованию по абсолютному идеалу, к воссобираению всего в единое светло-личное целое (Н.Ф. Федоров, В.С. Соловьев, С.Н. Булгаков, В.Г. Белинский, А.И. Герцен). Четвертое – человек есть единое, цельное и множественное существо: он лишь разный в своих мирах (Ф.М. Достоевский, А.Ф. Лосев, М.М. Бахтин) [1, с. 45–48]. Пятое – человек есть иррациональная, не поверяемая абсолютно в своих основах субстанция; субстанция, ищущая рационализацию своего бытия как абсолютной истины (В.Г. Белинский, Н.Ф. Федоров, В.С. Соловьев, В.В. Зеньковский). Шестое – человек есть предчувствующий светлую (им принимаемую) связь всех реальных и идеальных сущностей вселенной (Ф.М. Достоевский, К.Н. Вентцель, В.В. Зеньковский).

Во-вторых, логико-ценностная природа педагогических гипотез и теорий определяет способность информационного мышления к творчеству. Одна из работ М.И. Демкова сосредоточена на этом вопросе. Он высказал идею о том, что теории и гипотезы, истинные или неистинные, своими корнями всегда уходят в определенную культурно-историческую почву и для полного их понимания необходимо знание сформировавшей их среды. "Гипотезы и теории, – пишет ученый, – явления научные, но для их полного уяснения и понимания недостаточно знакомства с историей данной науки, нужно знакомство более полное и всестороннее: надо познать и уяснить те факторы, которые подготавливают появление той или иной гипотезы или теории. Нередко, изучая историю той или другой науки, приходится удивляться, почему известные довольно поверхностные гипотезы могли не только появиться, но и встретить радушный прием в обществе и ученом мире, а другие, гораздо более серьезные и глубокие, встречены были равнодушно и оставались долгое время в пренебрежении. Ещё более приходится удивляться тому, что гипотезы слепые, с нашей современной точки зрения, не только могли появиться, но и продержаться долгое время в науке, заслонив собой более здравые предположения. Но наше удивление скоро сменится пониманием, когда мы изучим ту среду, где росла и развивалась данная гипотеза, когда мы поймем ее культурно-историческую обстановку..."

Третий момент касается представлений о формировании личности и психологии, восприятия ею окружающей действительности. Нельзя не учитывать диалог культур как расширение представлений за рамки отечественной школы, становление и развитие поня-



тия культурно-ориентированной духовности, т. е. духовности, способной удерживать себя в своем бытии как некое субстанциональное и вместе с тем живущее "со всеми" и "для всех" (по Н.О. Лосскому).

Итак, культурно ориентированная духовность "уходит своими корнями" в углубление взгляда воспитанника в себя самого как потенциального выразителя главных вопрошаний отечественной культуры и в этом открытого иным культурным мирам (человек "разрывает" границы своего этнокультурного бытия, выходит в инокультурное пространство и возвращается к себе как преждему и иному одновременно и в этом к себе истинному), в обеспечении представленных в воспитательно-образовательной практике характерных для русской культуры феноменов (всматривание в иные культурные миры, осмысление иных ценностей и гносеологии традиционно для бытия русских народов), в обеспечении гносеологического потенциала содержания образования (открытие перед воспитанниками иных, в сравнении с отечественными, логик и гносеологии) [2, с. 145–153]. Применить по назначению и полноценно диалог культур в отечественной школе можно, учитывая сохранение единства и полноты представленности в целях, содержании образования, в логике становления и развития личности, в методе и стиле преподавания, в осознании участия личности в развитии ее как ведущей диалог с иными – нерусскими – культурными вопрошаниями.

#### ЛИТЕРАТУРА

1. Дихачев, Б. Т. Социология воспитания и образования: курс лекций по соц. педагогике / Б. Т. Дихачев. Рязань: РГПУ, 1999. 288 с.
2. Микелпина, Л. А. Философия науки / Л. А. Микелпина. М.: Междунар. ун-т в Москве, 2006. 440 с.

УДК 141.7

#### **САМОРЕГУЛИРУЕМЫЕ СОЦИОСИСТЕМЫ В СОВРЕМЕННОЙ МЕТОДОЛОГИЧЕСКОЙ ПАРАДИГМЕ**

**О.В. Кишяева**, аспирантка

*МГПИ им. М. Е. Евсевьева, г. Саранск*

Становление «нового взгляда» на мир, по мнению Э. Ласло и Ф. Капра определяется «единым экологическим взглядом на мир» – обусловлен синергетикой как взаимодействием (кооперацией) самоорганизующихся, саморегулируемых, открытых и дис-

сипативных структур. Капра употребляет это в смысле представления мира как совокупности явлений, взаимосвязанных и взаимозависимых, а человека рассматривает как закономерную и несотъемлемую часть всего многообразия жизни. Подобные идеи развивает и О. Леопольд, перенося их на взаимоотношение человека с другими социосистемами. Перед человечеством стоит задача сформировать взаимоотношение систем друг с другом, выделяя основную характерную черту систем – их ценность. Эти идеи созвучны мыслям А. Швейцера в развиваемой им концепции соотношения социосистем друг с другом. Он отмечает двойкий характер этих отношений, учитывая, что человек как социосистема имеет к миру и пассивное и активное отношение: с одной стороны, он вынужден подчиниться естественному ходу событий, в соответствии с которыми он строит свою жизнь, а с другой – имеет все возможности для влияния на жизнь и ее изменения в определенных пределах. При этом единственным способом придать смысл человеческому существованию выступает стремление возвысить естественную связь с миром и сделать ее духовной [цит. по: 1, с. 56–57].

Наряду с рассмотренными механизмами изучения кооперативных эффектов в системах в рамках универсального эволюционизма, синергетики, системного подхода можно выделить методологические основания механизмов самоорганизующих систем в рамках «негативной диалектики», «трагической диалектики», «диалектики эпистемологической рефлексии», «диалектики теокосмического Воссединства», «парадоксальной диалектики», «антиномической диалектики».

Концепции универсального эволюционизма и синергетики направлены в сторону усложнения организации природы и роста разнообразия форм (морфогенеза). Для описания процесса самоорганизации использовался язык дарвиновской триады: изменчивость, наследственность, отбор. Новые качественные особенности системы возникают благодаря изменчивости. Последняя вызывается стохастичностью, случайными изменениями в системе, возникновением флуктуаций [2, с.144–145]. Приведенные термины несколько отличаются по содержанию, но пригодны для установления причины того явления, которое называют изменчивостью. В развивающейся системе всегда существует зависимость от прошлого (т. е. от него зависят как настоящее, так и будущее). Его можно условно назвать наследственностью системы, а последняя связана с памятью. Память, как правило, ограничена, но можно привести примеры крайних состояний, т. е. бесконечную и нулевую память. В детерминированных системах память бесконечна:

здесь настоящее определяет будущее, а прошлое – настоящее [3, 34–35].

Итак, в мире царствуют принципы отбора, позволяющие выбрать из возможных виртуальных состояний некоторое множество допустимых состояний. К числу правил отбора прежде всего относятся законы сохранения, закон роста энтропии в изолированной системе и некоторые другие. Иными словами, законы отбора – законы физики, химии, биологии, законы общественного развития, которые из виртуальных движений отбирают те, которые мы наблюдаем. Принципы отбора допускают бифуркационные состояния в системе, из которых возможен переход во множество новых состояний. Здесь дальнейшая эволюция становится непредсказуемой.

Этот аспект применения идей самоорганизации нашел отражение в концепции Э. Янча, который использовал результаты научных исследований по термодинамике неравновесных процессов и предположил, что самоорганизация может быть распространена на всю совокупность природных и социальных явлений. Исходя из того, что самоорганизация – динамический принцип, порождающий богатое разнообразие форм, проявляющихся во всех структурах, он предпринял попытку разработать унифицированную парадигму, способную раскрыть всеобъемлющий феномен эволюции. Для него и неживые, и живые системы, а также состояния социосистем развиваются как диссипативные структуры. В частности, для живых систем в качестве механизма кооперативных эффектов выступает функция «аутопоэзиса» как способность системы к самовоспроизведению и сохранению автономности по отношению к окружающей среде.

#### ЛИТЕРАТУРА

1. Чернавский Д. С. Синергетика и информация: динамическая теория информации. М.: URSS, 2009. 304 с.
2. Янч, Э. Самоорганизующаяся Вселенная / Э. Янч // Обществ. науки и современность. 1999. № 1. С. 143–158.
3. Rent O. *Mentalese and Its Semantics* / O. Rent. Oxford: MIT Press, 1994. 200 p.
4. Mincki, M. *Framework for Representing Knowledge in the Psychology of Computer Vision* / M. Mincki. Oxford, 2006. 215 p.

**ТРАНСФОРМАЦИЯ СОЦИАЛЬНЫХ СИСТЕМ  
В КООПЕРАТИВНОМ ИЗМЕРЕНИИ**

Е.О. Колоколова, ст. преподаватель

*Саранский кооперативный институт (филиал) РУК*

Под трансформацией социальных систем мы будем понимать их развитие во времени и пространстве в рамках определенных механизмов, характеризующих кооперативное взаимодействие элементов систем, и рассматривать развитие как особого рода связь состояний элементов систем.

Основные признаки развития – это качественный характер изменений на уровне системы, необратимость и направленность. С учетом комплексности в представлении понятия развития можно говорить о внутреннем механизме развития, в таком случае – это качественные, необратимые, направленные изменения, обусловленные противоречиями системы.

Кооперативные эффекты систем в тенденции своего развития обусловлены определенными критериями концепции универсального эволюционизма. Природные структуры построены дискретно, т.е. можно выделить системы и подсистемы, а их поведение описать как равновесными, так и неравновесными моделями, т.е. сочетать классическую термодинамику (термостатику) и термодинамику неравновесных процессов (ТНП). Современные тенденции трансформации систем обусловлены принципами универсального эволюционизма, объединяющими в единое целое идеи системного и эволюционного подходов.

Эволюционные характеристики систем оказываются неразрывно связанным с их системным рассмотрением.

Значимыми в изучении кооперативных механизмов взаимодействия систем явились идеи необратимости, вариабельности в процессе принятия решений, многообразии возможных линий развития, возникающих при прохождении системы через точки бифуркации в синергетике.

В контексте современных представлений о предназначении человека и его деятельности, основанные на новой этике, отвергающей принцип господства над природой и включающей идею ответственности человека, в свою очередь прокладывают путь к иному пониманию рациональности как диалога человека с миром. Современная техногенная цивилизация определяется мир как организмом целостность, выступая важным мировоззренческим ориентиром, способным привести к изменению.

Механизм взаимодействия систем и их элементов в рамках ко-

оперативных эффектов в концепции универсального эволюционизма и синергетики обусловлено дарвиновской триадой: изменчивостью, наследственностью, отбором и направлено в сторону усложнения организации природы и роста разнообразия форм (морфогенеза). Изменчивость в аналогии качественных изменений системы представлена стохастичностью, случайностями и возникновению флуктуаций.

Нельзя не согласиться с Э. Янчем, утверждавшим, что в развивающейся системе всегда существует зависимость от прошлого (т. е. от него зависят как настоящее, так и будущее). Ее можно условно назвать наследственностью системы, а последняя связана с памятью. В детерминированных системах память бесконечна: здесь настоящее определяет будущее, а прошлое – настоящее. Далее в мире царствуют принципы отбора, позволяющие выбрать из возможных виртуальных состояний некоторое множество допустимых. К числу правил отбора, прежде всего, относятся законы сохранения, закон роста энтропии в изолированной системе и некоторые другие. Иными словами, законы отбора – это законы физики, химии, биологии, законы общественного развития, которые из виртуальных движений отбирают те, которые мы наблюдаем. Принципы отбора допускают бифуркационные состояния в системе, из которых возможен переход во множество новых состояний. Здесь дальнейшая эволюция становится непредсказуемой.

Таким образом, кооперативное измерение живых и неживых систем определяется связью состояний элементов, их составляющих. В современном обществе кооперативные эффекты имеют определенный механизм выбора в своей. Становление «нового взгляда» на кооперативные эффекты в социосистемах определено синергетикой как идеей ритмов мира, их воздействия друг на друга, включая ритмы человеческой жизнедеятельности в процессе этого взаимодействия. Осознание возможных глобальных противоречий в рамках кооперативного измерения систем требует эквивалента между воздействием человека как социосистемы на различные типы систем и поисков выхода из возможного будущего неблагоприятного состояния, в которое может быть ввергнуто человечество. Сегодня необходимо реально осознавать возможные последствия неразумного обращения с системами. В начале XXI столетия человечество оказалось перед проблемой выбора новых стратегий выживания, когда многие идеи согласуются с возникающими в недрах современной технологической культуры новыми ценностями и мировоззренческими смыслами – «ритмами» системных структур, общественным интеллектом, равновесностью / неравновесностью элементов систем, которые формируются в концепциях и теориях, описывающих кооперативные эффекты,

поэтому приоритетом должна стать управляемая социоприродная эволюция на базе общественного интеллекта и образовательного общества, детерминирующие социально-цивилизационные основания законов кооперации.

УДК 159.922

## **КВАНТОВО-МЕХАНИЧЕСКАЯ МОДЕЛЬ СОЗНАНИЯ**

**Я.Н. Комарова**, аспирантка кафедры социально-гуманитарных дисциплин

*Саранский кооперативный институт (филиал) РУК*

В последние годы наблюдается значительный рост интереса к гипотезе квантовой природы человеческого сознания Д. Боба, Р. Пенроуза, Г. Степпа, С. Хамероффа, Дж. Сарфатти и др. [1, с. 87–88]. Одним из возможных вариантов этой гипотезы является предположение, что сознание – это нечто подобное квантовому компьютеру, т.е. оно представляет собой вполне материальную макроскопическую квантовую подсистему мозга, которая благодаря своей квантовой природе способна чрезвычайно эффективно обрабатывать сенсорную и иную информацию, осуществлять сложные логические операции и т.п. Основной довод в пользу квантовой природы сознания в данном случае заключается в том, что квантовый компьютер (как это было показано в работах Д. Дейча, П. Шора, Л. Гровера и др. [2, с.56–57], потенциально обладает вычислительной мощностью, во много раз превосходящей мощность классических компьютеров (по некоторым оценкам, в миллионы и даже миллиарды раз). Если же человеческий мозг способен превосходить обычный компьютер в эффективности решения задач определенных классов (что пока несомненно), то, по всей видимости, это возможно лишь в силу того, что он обладает более мощными вычислительными ресурсами, т.е. большим быстродействием и большим объемом доступной памяти.

После того как в 1994 г. П. Шор [3, с. 235–238] опубликовал свой квантовый алгоритм факторизации больших чисел, квантовые компьютеры перестали быть маргинальной областью научных исследований. Хотя «действующие» квантовые компьютеры еще весьма примитивны, уже почти нет сомнений, что в недалеком будущем удастся построить квантовые вычислительные устройства, превосходящие самый лучший «классический» компьютер.

Таким образом, хотя в мозге пока еще не обнаружен подходящий субстрат для «квантовых вычислений», сказанное заставляет

отнестись к гипотезе «квантового сознания» достаточно серьезно. Однако, для того чтобы гипотеза выглядела вполне убедительной, необходимо предварительно провести философские основания, позволяющие сопоставлять сознание и физические квантовые системы. «Двухаспектный подход» как философское основание для сопоставления физического и субъективного. Ранее, в работе «Материя и субъективность» [3, с. 238–239], нами было показано, что гипотеза о «квантовом сознании» вполне корректна с философской точки зрения. Философским основанием для отождествления сознания с квантовым компьютером может служить так называемый «двухаспектный подход» к решению психофизической проблемы, предложенный еще в середине XIX в. Г.Т. Фехнером. Основную идею «двухаспектного подхода» можно кратко сформулировать следующим образом. Наш внутренний мир, т.е. психическое, как оно дано нам «изнутри», субъективно – в виде совокупности «непосредственно данного» или «переживаемого», и по крайней мере некоторая часть мозга суть одно и то же. Различие между «психическим» и «материей» – это различие лишь в точке зрения. В первом случае это точка зрения «самого субъекта» – носителя данного «внутреннего мира», а во втором – это точка зрения «внешнего наблюдателя». Материя и сознание соотносятся, таким образом, как «внутреннее» и «внешнее», т.е. как бытие, “таким оно существует само по себе”, и его восприятие извне – «проекция» на сознание другого субъекта. Материя, с этой позиции, есть лишь восприятие иной субъективности, и, следовательно, фундаментальным является не разделение бытия на материю и сознание, а различие между Я и не-Я. Тот факт, что, вскрыв черепную коробку, мы не обнаруживаем в мозге «внутренней модели» окружающего нас мира, которая непосредственно дана нам в субъективной реальности в виде «чувственного» содержания сознания, объясняется в рамках двухаспектного подхода репрезентативным характером чувственного восприятия. Представляется более вероятным, что наш мозг использует самый простой и универсальный метод, а именно, метод сплошного перебора вариантов (хотя, вероятно, многократное предъявление однотипных задач ведет к модификации алгоритма в направлении сокращения объема просматриваемых альтернатив). Вместе с тем, как мы видели ранее, квантовый компьютер как раз более всего подходит для решения разнообразных задач методом сплошного перебора (за счет использования практически неограниченной способности к осуществлению параллельных вычислений). Это еще один дополнительный аргумент в пользу гипотезы квантовой природы сознания.

Итак, модель информационного сознания представляет собой некую логическую модель, которая неоднозначна, а многозначна,

механизм ее алгоритма подчиняется байесовской вероятности и логике Я. Лукасевича.

#### ЛИТЕРАТУРА

1. Ракитов, А. И. Философия компьютерной революции / А. И. Ракитов. М.: Политиздат, 1991. 287 с.
2. Спивак, Д. Л. Измененных состояний сознания: психология и лингвистика / Д. Л. Спивак. СПб.: Ювента, 2000. 296 с.
3. Vunum, T. W. The Digital Phoenix How Computers are Changing Philosophy / T. W. Vunum, J. H. Moor. Oxford, 1998. P. 234–256.
4. Cavalier, R. From the Chair, APA Newsletter on Philosophy and Computers / R. Cavalier // APA Newsletter on Philosophy and Computers. – 2004. – Vol. 5 – P. 73–77.

УДК 322(470.345)

#### **РУССКАЯ ПРАВОСЛАВНАЯ ЦЕРКОВЬ И ВЛАСТЬ: РЕГИОНАЛЬНЫЙ АСПЕКТ ВЗАИМООТНОШЕНИЙ**

**О.Н. Куманьева**, аспирантка НИИ гуманитарных наук при Правительстве Республики Мордовия  
*Саранский кооперативный институт (филиал) РУК*

Статья 14 Конституции РФ гласит, что «Российская Федерация – светское государство. Никакая религия не может устанавливаться в качестве государственной или обязательной. Религиозные объединения отделены от государства и равны перед законом»<sup>1</sup>. Однако, в последнее время в средствах массовой информации не прекращается полемика относительно процессов взаимодействия власти и РПЦ. Активно обсуждаются пышные приемы высших иерархов церкви в регионах, их участие в государственных светских мероприятиях, значительные меры финансовой поддержки строительства храмов и культовых сооружений и т. д.

Статья 4 Федерального закона «О свободе совести и о религиозных объединениях» дополняет, что «... в соответствии с конституционным принципом отделения религиозных объединений от государства государство не вмешивается в определение гражданином своего отношения к религии и религиозной принадлежности, в воспитание детей родителями или лицами, их заменяющими, в соответствии со своими убеждениями и с учетом права ребенка на свободу совести и свободу вероисповедания; не возлагает на религиозные объединения выполнение функций органов государственной власти, других государственных органов, государственных учреждений и органов местного самоуправления; не вмешивается

© Куманьева О.Н., 2011



в деятельность религиозных объединений, если она не противоречит настоящему Федеральному закону; обеспечивает светский характер образования в государственных и муниципальных образовательных учреждениях. Государство регулирует предоставление религиозным организациям налоговых и иных льгот, оказывает финансовую, материальную и иную помощь религиозным организациям в реставрации, содержании и охране зданий и объектов, являющихся памятниками истории и культуры, а также в обеспечении преподавания общеобразовательных дисциплин в образовательных учреждениях, созданных религиозными организациями. Деятельность органов государственной власти и органов местного самоуправления не сопровождается публичными религиозными обрядами и церемониями. Должностные лица органов государственной власти, других государственных органов и органов местного самоуправления, а также военнослужащие не вправе использовать свое служебное положение для формирования того или иного отношения к религии.

В соответствии с конституционным принципом отделения религиозных объединений от государства религиозное объединение: не выполняет функций органов государственной власти, других государственных органов, государственных учреждений и органов местного самоуправления; не участвует в выборах в органы государственной власти и в органы местного самоуправления; не участвует в деятельности политических партий и политических движений, не оказывает им материальную и иную помощь. Отделение религиозных объединений от государства не влечет за собой ограничений прав членов указанных объединений участвовать наравне с другими гражданами в управлении делами государства, выборах в органы государственной власти и в органы местного самоуправления, деятельности политических партий, политических движений и других общественных объединений<sup>2</sup>.

В 2000 году были приняты «Основы социальной концепции РПЦ» – документ, излагающий базовые положения ее учения по вопросам церковно-государственных отношений и по ряду современных общественно значимых проблем. Документ также отражает официальную позицию Московского Патриархата в сфере взаимоотношений с государством и светским обществом. Отношения Церкви и государства в нем отводится целая глава: «...Исполняя миссию спасения рода человеческого, Церковь делает это не только через прямую проповедь, но и через благие дела, направленные на улучшение духовно-нравственного и материального состояния окружающего мира. Для этого она вступает во взаимодействие с государством, даже если оно не носит христианского характера... Не ставя прямой задачи обращения всех в Православие в качестве

условия сотрудничества. Церковь уповает, что совместное благотворение приведет ее соработников и окружающих людей к познанию Истины, поможет им сохранить или восстановить верность богоданным нравственным нормам, подвигнет их к миру, согласию и благоденствию, в условиях которых Церковь может наилучшим образом исполнять свое спасительное дело... Возникновение земного государства должно быть понимаемо не как изначально богоустановленная реальность, а как предоставление Богом людям возможности устроить свою общественную жизнь исходя из их свободного волеизъявления, с тем, чтобы таковое устроение, являющееся ответом на искаженную грехом земную реальность, помогало избежать еще большего греха через противодействие ему средствами мирской власти»<sup>3</sup>.

Нельзя не оценить региональный аспект взаимоотношений РПЦ и власти. В 2011 г. Саранская и Мордовская епархии празднуют свое 20-ти ление. Многие из того, что сделано епархией за эти годы стало возможно только благодаря поддержке региональных властей. Саранская епархия – один из первых духовно-административных центров образованных Священным Синодом в 1991 году. До 1991 г. Мордовия, как окраинная часть Пензенской и Саранской епархий в церковном отношении развивалась слабо: приходы были малочисленны и немногочисленны. Всего к 1991 г. в Мордовии было 46 приходов, 41 священник, и ни одного монастыря. Не смотря на многочисленные трудности, епархия с первых месяцев зажила полноценной жизнью. Уже в первые пять лет были открыты 8 монастырей и 80 приходов, начался процесс восстановления церковной жизни. Конечно же, одними силами духовенства сложно что-либо сделать, поэтому важной задачей являлось донесение до республиканской власти, общественности и предпринимателей, осознание того, что духовное созидание – это не только забота одного правящего архиерея и нескольких десятков священников, но и всех жителей Мордовии.

В докладе на торжественном акте, посвященном 20-ти летию образования Саранской и Мордовской епархий, Митрополит Саранский и Мордовский Варсонофий особо отметил, что «...Знаменательная страница современной истории Православия на Мордовской земле началась с избрания в 1995 году на пост главы республики Н.И.Меркушкина, который очень многое делает для верующих жителей. Благодаря его взвешенной политике, девизом которой стали жизнеутверждающие слова: «Согласие, порядок и созидание», в Мордовии стабилизировалась политическая обстановка, наблюдается экономический подъем, динамично развивается спортивная, культурная, научная отрасли. Николай Иванович совместно с правительством и руководством города Саранска за-

ботится не только о материальном благополучии народа, но большое внимание уделяет и его духовно-нравственному возрастанию, развитию православной культуры, всемерно поддерживает многие проекты епархии. Благодаря нашему руководству заметно ускорилось строительство и восстановление храмов и монастырей, епархии переданы объекты, отнятые у Церкви в богоборческие годы. Всё это происходило задолго до принятия Государственной Думой Российской Федерации в 2010 году закона "О передаче религиозным организациям имущества религиозного назначения, находящегося в государственной или муниципальной собственности». В рамках празднования в 2012 г. 1000-летнего юбилея единения мордовского народа с народами государства российского епархии также будет возвращен отреставрированный храм Трех Святителей XVIII века – памятник архитектуры федерального значения, где ныне располагается краеведческий музей, а также ряд зданий в городе Краснослободске и других населенных пунктах республики»<sup>1</sup>.

Таким образом, видим, что все возможные аспекты взаимоотношений власти и Русской православной церкви имеют законодательную основу и в настоящее время находятся в рамках правового поля. Кроме того, Церковь заявляет, что в настоящее время она независима от государства, как никогда.

#### ПРИМЕЧАНИЯ

<sup>1</sup> Конституция Российской Федерации (принята всенародным голосованием 12 декабря 1993 г.) // Российская газета. 1993. 25 дек. № 237.

<sup>2</sup> О свободе совести и о религиозных объединениях: закон РФ: [от 26.09. 1997 г. № 125-ФЗ] // Рос. газ. 1997. 1 окт.

<sup>3</sup> Основы социальной концепции Русской Православной Церкви // Церковь и время. 2000. № 4. С. 15.

<sup>4</sup> www.spn.ru. Официальный сайт Саранской и Мордовской епархии Московского Патриархата

УДК 159.9

### СИСТЕМНОСТЬ КАТЕГОРИЙ МЫСЛИ

**Е.А. Курмаева**, ассистент кафедры социально-гуманитарных дисциплин

*Саранский кооперативный институт (филиал) РУК*

**Этические категории** – это основные формы мысли, понятия науки этики, отражающие наиболее существенные свойства и качества нравственности.

Каждая категория этики отражает определенную сторону нрав-

© Курмаева Е.А., 2011

ственного поведения, а в целом – реальное моральное существование человека, его сложность, движение и иерархичность. В этом смысле каждая категория находится во взаимосвязи с другими и изменение реальной жизни влечет изменение самих категорий по их объёму и содержанию.

Некоторые исследователи считают, что категории этики логичнее подразделять в соответствии со структурой нравственности. В этом случае они дифференцируются следующим образом: 1) категории нравственного сознания (идеал, норма и т. д.); 2) категории нравственной практики (поступок, воздаяние и т. д.); 3) категории нравственного отношения (конфликт, авторитет и т. д.).

Другие считают, что сосредоточивать внимание только на одной структуре нравственности непродуктивно, так как она не раскрывает полностью все богатство и своеобразие нравственной жизни. Они предлагают классифицировать категории этики по следующим видам:

1) структурный вид – это вид категорий, отражающих структуру нравственности, ее основные элементы: нравственные формы сознания, практики, отношения (норма, соревнование и др.);

2) сущностный вид – это вид категорий, отражающих качественную определенность нравственности, отличие ее от других социальных явлений (добро, долг и др.);

3) методологический вид – это вид категорий, отражающих критерии нравственности человека, уровни его развития (цель и средства и др.).

Конечно же существуют и другие виды классификации этических категорий.

Принято считать, что основным понятием выступает категория добра. С ее помощью выражается положительная нравственная характеристика того или иного поступка человека. Противоположно ей, выражающее отрицательную нравственную оценку, – понятие зла. Естественно, что положительные или отрицательные характеристики даются исходя из определенных нравственных поступков. Вместе эти категории образуют категориальную пару, охватывая тем самым почти весь нравственный универсум.

К понятию добра очень близко понятие нравственного идеала. Идеал – это некий высший образец, конечная цель нравственной деятельности. Этический идеал можно представить как личность, служащую примером для подражания. Он может отражать и представления о должном обществе, о гармоничном социальном устройстве. В этом случае важную роль играет понятие справедливости, характеризующее меру соответствия между деятельностью человека и ее оценкой другими людьми, обществом.

С понятием идеала тесно связано понятие нравственной формы.

Ведь чтобы соответствовать выбранному образцу, человек должен соблюдать определенные условия. Нормы и есть такое условие, своеобразное требование к человеку. Норма не цель, а средство. Она значима не сама по себе, а своим идеальным обоснованием. Без связи с идеалом норма формальна и лишена нравственного содержания.

Нормы могут быть восприняты человеком как оптимально соответствующие его ценностным установкам, а следовательно, необходимые, и в таком качестве стать внутренним побуждением. В этом случае соблюдение нормы становится долгом, т.е. личной задачей человека, его обязанностью. Долг – это нравственная форма осознания необходимости действия. Человек совершает должный поступок добровольно, из уважения к идеалу, моральному закону и к себе. Значимое долга в нравственной жизни таково, что в этике существует специальный, посвященный этой категории раздел – деонтология (т.е. наука о должном). Важной характеристикой долга является его связь с волевыми качествами человека. Чтобы исполнить свой долг, ему часто приходится преодолевать многочисленные трудности как во внешнем мире, так и в мире внутреннем (например, чувство страха и т.п.).

Осознание долга играет важную роль в личной и общественной жизни. Способность человека понимать, критически оценивать и эмоционально переживать несоответствие своего поведения должному характеризуется понятием совести. Совесть – это своеобразный нравственно-психологический механизм самоконтроля. Ответственность за свои поступки, по мнению многих философов, есть главная характеристика личности.

Категория свободы является ключевой в этике, так как нравственная реальность основывается на способности человека к самостоятельным поступкам. Совершенное под принуждением деяние не может считаться ни добрым, ни злым. Оно вообще вне сферы нравственности. В результате за вынужденный поступок человек фактически не несет никакой моральной ответственности. И наоборот, за свободно совершенное действие он ответственен в полной мере. Иными словами, свобода есть несомненное качество субъекта нравственности.

Из сказанного видно, что нравственные поступки отражаются в этических категориях, дающих возможность передавать определенную информацию другим людям, давать оценку поведению. Если деятельность человека системно обусловлена, то и совокупность этических понятий выступает как система, в противном случае не может быть адекватной формы отражения такой деятельности.

**СОЦИАЛЬНО-ПОЛИТИЧЕСКИЙ АСПЕКТ  
ЭТНОКУЛЬТУРНЫЕ ДИАСПОРЫ****О.В. Нестерова**, к.и.н., доцент*Саранский кооперативный институт (филиал) РУК*

Ни один народ не может существовать и развиваться изолированно от своих соседей. Наиболее тесное общение соседних этничностей происходит на стыке этнических территорий, где этнокультурные связи приобретают наибольшую интенсивность. Контакты между народами всегда были мощным стимулом исторического процесса. С момента становления первых этнических общностей древности главные центры развития человеческой культуры были на этнических перекрестках – зонах, где сталкивались и взаимно обогащались традиции разных народов. Диалог культур – это межкультурные, межнациональные и межконфессиональные контакты в которых особую роль играли и играют его субъекты, создающие специальные социальные институты, каковыми, в частности являются и диаспоры.

В Мордовии кроме традиционно проживающих на ее территории русских, мордвы и татар-мишарей значительная часть представителей иных этносов не являются автохтонными жителями республики. Они являются мигрантами в первом или втором поколении. Относительно миграций, последовавших за процессом распада единого государства и способствующих образованию «новых» диаспор, хотелось отметить, что в России они в последние 10 лет осложнены такими существенными факторами как быстротечность, а также неготовность российских властей и определенных служб к приему неконтролируемого потока беженцев, переселенцев и других «инонациональных мигрантов». И здесь особая роль как адаптивной формы социокультурной организации этнических мигрантов принадлежит многочисленным диаспорам, которые за исключением украинской, армянской, еврейской, немецкой и ряда других, находятся на начальной стадии своего становления. Мигрируя в инокультурную среду представители этих народов привносят с собой новые культурные традиции, ценностно-мировозренческие ориентиры, философско-религиозные взгляды. В процессе обустройства происходит диаспоризация – процесс локального расселения представителей этнических групп за пределы традиционного территориального проживания.

Этнокультурные диаспоры – явление, присущее всему миру, имеющее столь же давнюю историю, как и само человечество. Однако, в разное время проблемы их исследования, урегулирования и

вписывания в социальное пространство принявшей страны встают особенно остро. К таким периодам относится XX век, названный веком тотальных миграций, осуществляемых на фоне политических, социальных и экономических изменений, что еще более усиливается посредством легкости перемещения по миру. Это приводит к динамической трансформации общества, смене, а часто и искажению культурной среды принимающей страны и, вследствие этого, чрезвычайно актуализирует исследование этнонациональных диаспор и создаваемых ими структур, ранжируемых по профессиональным, демографическим, религиозным и др. признакам. К их изучению обращаются ученые различных направлений науки: историки, экономисты, этнографы, психологи, социологи, культурологи. Последние особенно пристально исследуют сущность и существо этнонациональных построений, так как они непосредственно взаимодействуют (вливают и испытывают на себе влияние) с культурой, которая одновременно есть и производное и производящее по отношению к своим носителям и трансляторам. Миграционные потоки современности и их стремительная динамика, ставят перед исследователями этой проблемы множественные задачи, направленные на изучение ее структуры, сущности, содержания и возможностей взаимодействия. Сама необходимость обустройства в инокультурной среде дает представление о диаспоре как о сложнейшем, четко структурированном полифункциональном явлении, содержательность и функциональность которого зависят от множества компонентов. Это трансформирует ее в особую модель культуры, характеризующуюся этнокультурными спецификациями, претерпевающими динамические изменения, обладающими собственным смыслом, комплексов языков, особенно-стями влияния на социально-антропологические позиции.

Диаспора – это не просто «кусочек» какого-то народа, живущего среди другого народа, это такая этнокультурная общность, которая имеет основные или важные характеристики национальной самобытности своего народа, сохраняет их, поддерживает их и содействует их развитию: язык, культура, сознание. Таким образом, нельзя назвать диаспорой группу лиц, хотя и представляющую определенный народ, но вступившую на путь ассимиляции с другими народами, а, следовательно, исчезновения как ветви данного народа.

Внутри культурных систем возникают социокультурные общности в виде диаспор, автономий, землячеств, субкультур, живущих согласно своим представлениям о культуре. Они могут быть замкнуты или открыты, их образ жизни может вызывать различные реакции от восхищения и подражания, до презрения и конфликта. Процесс взаимовлияния этих групп неизбежно приводит к

изменению культурной среды. Исследование исторической преемственности позволит освоить культурное наследие в максимальном объеме и полноте. Должна быть восстановлена историческая память, не должна быть зачеркнута ни одна крупная идея, ни одно достижение. В каждой культуре прошлого заложены огромные смысловые возможности, которые остались нераскрытыми, не осознанными и не использованными на протяжении всей исторической жизни данной культуры.

Диаспора образует культурные (организационные) формы реализации своих функций: это и землячество, и общественные, а иногда и политические движения. Следовательно, нельзя относить к диаспоре любую группу лиц определенной национальности, если у них нет внутреннего импульса, потребности к своему самосохранению, что обязательно предполагает определенные организационные функции.

Деятельность по созданию национально-культурных обществ и организаций представителями разных этносов в силу разнообразных обстоятельств, оказавшихся в инокультурной среде во многом обусловлена потребностью сохранить как свою культурную идентичность, так и реализовать свои социокультурные потребности. «При этом важно иметь в виду то обстоятельство, что человеческая личность, несмотря на ее индивидуальное своеобразие, формируется в конкретной социокультурной среде, что способствует трансформации ее в культурное явление. Цивилизованность позволяет личности выбирать культурные ценности в интересах удовлетворения своих потребностей, реализации своего социального интереса. Но это – плод интеллектуального труда, для которого человек далеко не всегда имеет условия и силу воли. Цивилизованность – это удел субъектов общественных отношений. Поэтому чаще всего люди ограничиваются потреблением готовых ценностей культуры социальных отношений, оставаясь объектом общественных отношений, результатом труда цивилизаторов, детерминантов социокультурного процесса. Именно они профессионально занимаются культивированием всех свойств общественного человека с возможно более богатыми свойствами и связями, а потому и потребностями»<sup>1</sup>. В процессе межкультурного взаимодействия активизируются так называемые «цивилизаторы – социальные детерминанты, по образному выражению основоположников марксизма, занимаются производством “человека как возможно более целостного и универсального продукта общества...”»<sup>2</sup>. В повседневной жизни в процессе межкультурного взаимодействия обостряется такое качество как стремление проявить себя «либо в качестве субъекта, социального детерминанта, цивилизатора социокультурной системы, либо в качестве объекта культурно-



исторического процесса. Человек как субъект социокультурного процесса, реализующий себя на макро – и микросоциальном уровнях, – это личность, активно раскрывающая свой интеллектуальный потенциал в социокультурной среде своего места жизнедеятельности»<sup>3</sup>. Исследованию этих процессов посвящены исследования представителей франкфуртской философской школы Т. Адорно, М. Хоркхаймера. Им выделено «три направления цивилизаторской деятельности человека: подчинение природы человеком; появление и развитие общественной власти; контроль над собственной природой человека, над его инстинктами (самопринуждение и «приручение» человека). Содержанием социокультурной эволюции является движение в направлении социальной эмансипации личности. Выход из противоречий социокультурного развития они видят в духовности человека, в механизме регуляции межлических отношений, которые до сих пор не раскрыты, не объяснены»<sup>4</sup>. Тем не менее, эти процессы находят свое отражение в жизнедеятельности регионального социума наглядно иллюстрируя специфику социокультурного бытия.

Социокультурной особенностью межкультурного взаимодействия национально-культурных обществ, объединений и национальных диаспор в регионе – посредническая роль русского языка. Все Уставы национально-культурных обществ написаны на русском языке. Русский язык является культурным посредником для передачи наиболее важной информации, служит для межличностного общения представителей разных национальностей, вся инфраструктура региона функционирует на русском языке, обучение происходит именно на русском языке. Если общение внутри диаспоры происходит как правило, на родном языке, то взаимодействие с инокультурным полем республики, где проживает представитель иноэтнической диаспоры происходит на русском языке.

#### ПРИМЕЧАНИЯ

<sup>1</sup> Кожурин, Ю. Ф. Цивилизация: идентификация социокультурной системы региона / Ю. Ф. Кожурин. Саранск: Тип. «Крас. Окт.», 2003. С. 31–32.

<sup>2</sup> См.: Кожурин, Ю. Ф. Указ. соч. – С. 35.

<sup>3</sup> См.: Кожурин, Ю. Ф. Указ. соч. – С. 178.

<sup>4</sup> См.: Кожурин, Ю. Ф. Указ. соч. – С. 176.

**СОЦИАЛЬНО-ФИЛОСОФСКОЕ НАЗНАЧЕНИЕ  
ПРАВА В ОБЩЕСТВЕ**

**Н.В. Никишова**, аспирант кафедры социально-гуманитарных дисциплин

*Саранский кооперативный институт (филиал) РГУК*

Вопрос о социально-философском назначении права актуально так же давно, как и вопрос о понимании сущности права. Рассмотрим данный вопрос означая определить роль права в жизни общества, проанализировать его социальные функции.

Обратимся к рассмотрению роли права в его позитивной ипостаси как средства социального регулирования. Еще в древности Демосфен рассматривал социальное назначение права как установление порядка, которому должны следовать все люди. Цицерон утверждал, что право предписывает необходимые действия и запрещает нежелательные. В этом виделось его социальное назначение [1, с. 62]. Право представляет собой существенную социальную силу общества, которое обеспечивает всеобщий, устойчивый порядок в общественных отношениях и претворяет в жизнь заложенные в себе общие ценности философско-этического порядка. На социально-философскую ценность права, его назначение обратили особое внимание в начале XX века, когда появилась теория социальных функций права, суть которой состояла в попытке объяснить общественную природу права, его социальную ценность, важность для решения социальных задач.

В литературе можно встретить выделение таких функций права, которые являются воплощением его социально-философского назначения. К ним относятся: интегративная функция, функция коммуникации, функция социального контроля. Кроме того, при правовом регулировании всегда присутствует элемент целесообразности, наличие которой наделяет право необходимой гибкостью при осуществлении социального регулирования. Содержание интегративной функции заключается в том, что, выполняя ее, право способствует интеграции социума путем удержания его от чреватых распадом конфликтов и потрясений. Право по своей природе имеет целью достижение согласия. Оно способно предотвращать и разрешать конфликты. Правовая интеграция достигается посредством взаимосвязки различных интересов. Право стимулирует процесс социальной интеграции, с одной стороны, путем истолкования смысла, закрепления и формирования социально-этических ценностей, а с другой – с помощью репрессивных механизмов, которые имеются в распоряжении права, необходимых для

их защиты. В XX в. ученые выдвинули концепцию общественной солидарности. Так, Л. Дюги рассматривает солидарность как основополагающий факт социальной жизни. Право является мощным фактором сплочения общества. Это обусловлено не какой-либо сознательной целью, а тем, что люди живут в обществе и вынуждены поддерживать солидарность. Путем эмпирических изысканий общество постепенно утверждает нормы объективного права, в котором все меньше места остается для произвола отдельных субъектов [3, с. 16]. Солидарность необходима обществу, чтобы выжить и иметь способность к воспроизводству. Объективно очерченной целью общества являются объединение и координация общественных усилий для достижения общего блага и справедливости для каждого индивидуума, условием которого является наличие общественной солидарности. Эта цель права как феномена всякий раз проявляется в каждой конкретной правовой системе, что доказывает практика функционирования и развития общественных отношений. Следует заметить, что взаимная увязка интересов еще не есть интеграция, не есть солидарность. В действительности право не в состоянии интегрировать общество, оно является эффективным средством социального компромисса, однако недопущение и разрешение конфликтов не означает интеграции. Право создаст условия для максимально бесконфликтного общества, состоящего из конкретных социальных групп и отдельных индивидов. Но сосуществование – еще не есть интеграция. Интегрировать общество в действительности способны мораль, религия, принадлежность к нации. Право призвано не допускать зла, оно – тот минимум добра, который обеспечивает стабильность и безопасность.

Регулирующая роль права весьма существенна для общества. Она остается неизменной, независимо от того, находится общество в стабильном, спокойном состоянии или охвачено катаклизмами.

Коммуникативная функция права проявляется в том, что оно представляет собой общественный феномен, а значит, ничто иное, как сферу взаимодействия субъектов, опосредованную текстами. Например, А.В. Поляков характеризует право как «психосоциокультурную целостность, создаваемую непрерывностью правовой коммуникации» [2, с. 12]. Ценность и назначение права как коммуникативного средства состоит в том, что оно опосредует общественные отношения через определение правомочий и обязанностей. Право стимулирует связи между субъектами, способствует их возникновению, определяет их характер. Право располагает специфическими механизмами социализации.

За правом закрепляется и функция осуществления социального контроля, под которым понимается процесс, посредством которого

сводятся к минимальным расхождениям между системой ожиданий и требований, предъявляемых обществом к поведению его членов, и их фактическим поведением. Благодаря социальному контролю общество может удерживаться в состоянии равновесия, которое поддерживается с помощью социальных регуляторов, в том числе и с помощью права. Выполняя функцию социального контроля, право выражает интересы частного и всеобщего. Оно призвано не допустить превалирование общего над частным или частного над общим. В истории нет примеров, когда бы интерес частных лиц преобладал бы в нормативном закреплении над общим. Поэтому развитие права представляет собой постепенное и все большее закрепление и защиту интересов частных лиц. Выполняя функцию социального контроля, право целенаправленно организует, структурирует общество с позиций тех целей и ценностей, которые данное общество себе поставило на конкретном историческом этапе. Это происходило за счет изменения, отказа от устаревших норм и ценностей, форм взаимоотношений и введения новых. Право способно не позволить какой-либо одной сфере общественной жизни функционировать в ущерб всеобщему и другим сферам общественных отношений. Право способно обеспечить равновесие и устойчивость всей системы общественных отношений.

Право, как регулятор общественных отношений, сочетает в себе нормативное и индивидуальное поведение людей. Не стоит забывать, что оно осуществляет регулирование не только экономических, государственно-политических и ряд других отношений, но и реализует при этом духовно-нравственные ценности. Право вводит систему типовых масштабов поведения, функционирующих постоянно и непрерывно.

Инструментальное назначение права заключается в том, что как регулятор общественных отношений, оно способно организовать общество, способно обеспечить коммуникацию и социальный контроль.

Социально-философское назначение права формируется из потребностей общественного развития и состоит в урегулировании, упорядочении общественных отношений, придании им должной стабильности, создании необходимых условий: для реализации прав граждан и нормального существования гражданского общества в целом.

В соответствии с запросами общества создаются законы, направленные на закрепление определенных отношений, их регулирование или охрану. Причем то или иное назначение права выступает тем отчетливее, чем острее ощущается необходимость в закреплении, защите или развитии определенных отношений.

## ЛИТЕРАТУРА

1. Персесяц В.С. Философия права. М., 2009. 848 с.
2. Поляков А.В. Коммуникативная концепция права: вопросы теории. СПб., 2003. 174 с.
3. Сорокина Ю.В. К вопросу целостности права // Философия права, 2007, № 2, С. 11–19.

УДК 004.9:159.9

### **ИНФОРМАЦИЯ В КОНТЕКСТЕ ПСИХОФИЗИЧЕСКОЙ ПРОБЛЕМЫ**

**А.Н. Протченко**, ст. преподаватель кафедры экономической теории и экономического моделирования

*НОУ ВПО «Мордовский гуманитарный институт», г. Саранск*

Согласно «двухаспектному» решению психофизической проблемы физические свойства суть лишь «инобытие» или «внешняя проекция» свойств того, что само по себе существует как некая субъективная реальность (на определенном уровне организации принимающая форму сознания). Следовательно, должен существовать строгий изоморфизм свойств сознания и свойств предполагаемого квантового «субстрата» сознания. В упомянутой работе [1, с. 93–95] мы показали, что такого рода изоморфизм, по крайней мере между предельно общими «формальными» свойствами сознания и свойствами произвольных квантовых систем, действительно имеет место. Здесь мы лишь кратко перечислим основные черты сходства квантового и субъективного. Аналогия квантового и субъективного. Формальное сходство квантовых систем и человеческой субъективности можно усмотреть прежде всего в их двойственной «актуально-потенциальной» структуре. Субъективные данности, составляющие сферу субъективных явлений, можно разделить (по форме их данности субъекту) на две группы. В первых, можно выделить группу «актуально переживаемого». Сюда относятся феномены, обладающие определенной пространственной и временной локализацией (во «внутреннем», субъективном пространстве и времени), а также имеющие вполне определенную качественную форму, – это ощущения, чувственные образы и представления [2, с. 45–46].

Можно выделить «сверхчувственные» субъективные феномены: смыслы, оценки, интенции, волевые акты, – это те содержания нашего внутреннего мира, которые не обладают качественной определенностью, а также не имеют пространственной и, если

речь идет о смыслах, вероятно, даже временной локализации. Специфика переживания сверхчувственных феноменов заключается в том, что они как бы одновременно существуют и не существуют, даны и не даны субъекту. С одной стороны, мы не можем отрицать непосредственного присутствия в сознании таких феноменов, как смысл или желание, однако, с другой стороны, мы не можем также описать, что же мы конкретно переживаем, когда «чувствуем» смысл или когда что-либо желаем. Представляется возможным истолковать природу смысла, а также отчасти и других сверхчувственных феноменов, используя аристотелевские категории «актуального» и «потенциального» (действительного и возможного) [3, с.226–227]. Если ощущения, образы, представления – это актуальное, действительное содержание сферы субъективного, то смыслы, интенции, оценки – это то, что сфера субъективного содержит в себе как «чистую потенцию», лишенную какого-либо актуального бытия.

Следует признать, что субъективное бытие обладает как бы «двухслойной» онтологической структурой, оно имеет наряду с актуальным (чувственным) также и потенциальное (сверхчувственное, смысловое) содержание. Но такой же «двухслойной» онтологической структурой обладают и произвольные квантовые объекты. В последнем случае мы можем констатировать дуализм квантовых наблюдаемых и квантовых состояний. Квантовые наблюдаемые (результаты измерений) обычно понимаются как результаты актуализации «квантовых потенций», и, следовательно, по своей форме бытия они соответствуют актуальному, чувственному содержанию сознания, тогда как квантовые состояния (описываемые с помощью волновой функции как «набор потенций») естественно было бы сопоставить со смысловой, сверхчувственной составляющей нашей субъективности. С этой точки зрения волновая функция и есть изображение объективно существующего в природе «идеального», сверхчувственного начала, подобного по своему онтологическому статусу «идеям» Платона.

Другое важное формальное свойство сферы субъективного – это целостность и временная нелокальность. Свойство целостности проявляется в том, что наш внутренний мир не складывается механически из каких-либо независимых друг от друга элементов или изолированных областей.

Таким образом, существуют не отдельные «перцептивное» и «смысловое» поля, но единая структура, состоящая из чувственности и сопряженных ней смыслов. Далее следует отметить, что сфера субъективного обладает не только «пространственной» (одномоментной) целостностью, но и временным единством. В этом случае можно говорить о «временной глубине» субъективных яв-

лний. Наши чувственные переживания, в частности, существуют не как бесконечно тонкий временной «срез» бытия, а как целостное образование, локализованное в достаточно протяженной временной области, где сосуществуют в едином акте переживания последовательные (с точки зрения объективного порядка поступления в сознание) ощущения. Если временная глубина феноменального поля чувственных переживаний сравнительно невелика (около сотен миллисекунд или нескольких секунд), то смыслы, по всей видимости, вообще находятся «вне течения времени», – именно поэтому мы способны мысленно уловить смысл достаточно протяженного во времени процесса (например, смысл событий, отраженных в книге, кинофильме).

#### ЛИТЕРАТУРА

1. Афанасьев, В. Г. Социальная информация и управление обществом / В. Г. Афанасьев. М.: Наука, 1975. 123 с.
2. Бевзенко, Л. Д. Социальная самоорганизация: Синергетическая парадигма: возможности социальных интерпретаций / Л. Д. Бевзенко. Ин-т социологии. К., 2002. 436 с.
3. Водопьянов, П. А. Синергетика и глобальный эволюционизм: диалог науки и философии / П. А. Водопьянов, Л. Л. Мельникова // Проблемы управления. – 2008. – № 2 (27). – С. 225–232.

УДК 004.9:159.922

### **ИНФОРМАЦИОННАЯ МОДЕЛЬ СОЗНАНИЯ**

**С. Старостина**, аспирантка

*МГПИ им. М. Е. Евсевьева, г. Саранск*

Проблема мозга на уровне нейрофизиологии заключается в вопросе: Как представлена информация в мозге? Основные представления взаимосвязи памяти, мышления и сознания обусловлены тем, что мозг отражает (моделирует) мир. В то же время, имеет место дихотомия в интерпретации этого бесспорного положения: первая интерпретация может быть выражена формулой "в мозгу есть модель", вторая – формулой "сам мозг из нейронов есть модель". По концепции Г. С. Воронкова согласно первой интерпретации, доминирующей до сих пор, картина мозговых процессов выглядит следующим образом: информация о внешнем мире кодируется рецепторами, в импульсной форме по сенсорным путям она поступает в мозговые центры, где декодируется, обрабатывается, интерпретируется и сохраняется в виде некоторой энграммы

(модели), из которой снова извлекается в процессе мышления. Центральным понятием в этой интерпретации является понятие "информации" - как некоторой базовой сущности [цит. по: 1, с. 20–22].

Ключевым моментом в информационной парадигме является то, что нейрон рассматривается в ней как полифункциональный элемент. Это означает, что, в зависимости от содержания сходящейся на нейроне и имеющейся у него информации, последний выдает на выходе, образно говоря, разные предложения, закодированные разными импульсными паттернами. Вторая интерпретация предполагает, что сами нейроны мозга (а не что-то другое) поставлены в соответствие объектам/свойствам среды и, таким образом, сам мозг есть нейронная модель [2, с. 83–84]. Соответствие нейрону оригиналу проявляется при актуализации последнего: воздействующие объекты/свойства активируют только соответствующие этому оригиналу рецепторы и нейроны. Реализует соответствие специальный механизм - механизм реализации соответствия. В такой интерпретации не остается места ещё для какой-либо сущности, кроме оригинала и модели. Эту интерпретацию естественно именовать "модельной парадигмой". В интерпретации модельной парадигмы нейрон по определению монофункционален. Образно говоря, данный нейрон всегда выдаёт на выходе одно и то же предложение (свойство "всё или ничего"), независимо от импульсного паттерна. Вопрос о поли- или монофункциональности нейронов это лишь другая форма постановки вопроса о мозговых кодах [3, с. 78–79].

Исторически, именно модельная парадигма интерпретации нейронов в физиологии была основополагающей, как принято считать, для теории нейросетей. Переход на позиции информационной парадигмы начался в 50-60-е годы и совпадает с периодом становления кибернетики и получения твердых доказательств свойства "всё или ничего" у импульсных "потенциалов действия". В 80-е годы, в связи с отсутствием строгих свидетельств кодирования импульсными паттернами, начинается поиск других принципов кодирования, среди них доминирующим на некоторое время становится принцип "пространственного кодирования". В настоящее время позиции многих авторов часто эклектичны.

Нейронная модель относится к сложным моделям. Главное отличие этих моделей от простых состоит в наличии у них механизма реализации соответствия. Благодаря этому механизму, воздействующий на модель оригинал активирует поставленные ему в соответствие нейроны. Простые же модели, например, такие как макет оригинала или его изображение на бумаге, хотя и поставлены в соответствие оригиналу, не имеют механизм соответствия. Спе-



цифичность (избирательность) нейронов обеспечивается адресной проекцией рецепторов: символичные нейроны избирательны к сложным стимулам или классам стимулов - благодаря адресности конвергирующих проекций разнотипных рецепторов. Чем выше синаптический уровень в элементарном сенсориуме, тем к более сложным стимулам (или классам стимулов) избирательны её нейроны. Организация конвергирующих входов по типу конъюнкции обеспечивает избирательность нейрона к неразрывной совокупности свойств объекта: по типу дизъюнкции – избирательность нейрона к свойствам объекта по отдельности, как если бы они составляли некоторый класс; конвергенция с отрицанием сужает избирательность – уменьшает численность и совокупности и класса.

Итак, нейроны объединены положительной круговой связью. Такая организация обеспечивает на некоторое время поддержание активности и её ритмизацию, что в свою очередь, обеспечивает устойчивое выделение активности из фона, синхронизацию и квантование активности. Организация позволяет интерпретировать, что называется, зримым образом ряд лингвистических понятий: сам символичный нейрон выступает в роли имени объекта, активирование им квазисимвольных нейронов есть воспроизведение денотата, а активирование или повышение им возбудимости у других символических нейронов с помощью ассоциативных проекций есть воспроизведение сигнификата. Последний отвечает таким понятиям как контекст, смысл, семантика. Отметим ещё два важных момента. 1) механизм рецепторного соответствия выступает как механизм эмерджентности – поскольку он обеспечивает возникновение новой избирательности у символического нейрона по сравнению с предшествующими элементами; квазисимвольные нейроны таким свойством не обладают. 2) независимую работу полей можно интерпретировать как то, что квазисимвольных полей есть коррелят модальных ощущений – видения, слышания и т. п. Активность символических полей – коррелят ощущения опознания объекта. Активность нейронов сигнификата – коррелят ощущение понимания контекста ситуации.

## ЛИТЕРАТУРА

1. Седжикс, В. И. Философия информационного подхода. М.: Манус-Пресс, 2007. 217 с.
2. Кан, Г. Грядущий подъем: экономический, политический, социальный. Новая технократическая волна на Западе / Г. Кан. М., Прогресс, 1986. 264 с.
3. Barwise, J. Information Flow / J. Barwise // The Logic of Distributed Systems. San. Francisco, 1997. P. 78–95.

**СИНЕРГИТИЧЕСКИЙ ПОДХОД В КОНТЕКСТЕ  
ИНФОРМАЦИОННОГО ОБЩЕСТВА**

Н.М. Сюсина, аспирантка

*МГПИ им. М.Е. Евсевьева, г. Саранск*

Концепция аутопоэзиса была разработана в начале 70-х годов XX века чилийскими нейробиологами У. Матураной и Ф. Варелой с целью описания феномена жизни как явления, свойственного открытым, самовозобновляющимся системам. Изначально созданная применительно к вопросам биологии, эта концепция приобрела перспективную интердисциплинарную методологию, так как вобрала в себя идеи кибернетики, когнитивной психологии, нейролингвистики и теории искусственного интеллекта. Любое описание живой системы, по мнению У. Матураны и Ф. Варелы, возможно только с точки зрения живой системы, какой является сам наблюдатель, а следовательно, мы уже не можем говорить о наблюдателе как об абстрактном конструкте или трансцендентальной в кантовском смысле – сущности. В аутопоэтической концепции наблюдатель (человек) – это сложная развивающаяся система, которая имеет способность не только к самопроизводству и возобновлению, но и самореферентности, работая с собственными описаниями как с независимыми сущностями. Аутопоэтическая система как целостность представляет собой сеть процессов воспроизводства компонентов, которые непрерывно создают и реализуют саму эту сеть, а также конституируют систему как различимое единство в области (домене) своего существования.

Основные утверждения Матураны и Варелы следующие: «Все, что сказано, сказано наблюдателем... Наблюдатель – человек, т. е. живая система, поэтому все, что справедливо относительно живых систем, справедливо также относительно самого наблюдателя»: «Тот мир, который мы видим, не есть определенный мир, но некий мир, который мы созидаем вместе с другими»: «Живые системы – это когнитивные системы, а жизнь, как процесс, представляет собой процесс познания»: «Узнавая, как мы познаем, мы творим себя»: «Наблюдатель – живая система, поэтому, чтобы понять познание как биологическое явление, необходимо учитывать наблюдателя и его роль в познании и дать им объяснение» [1, с.89–91].

Поскольку все сказанное сказано кем-то, т. е. наблюдателем – живой самоконституирующейся системой в процессе рекуррентной операции дифференциации, то внешняя среда живой организации является таким же необходимым элементом в формировании целостности, как и внутренняя. При этом она также является

конструктом наблюдателя, будучи просто другой стороной формы.

Данные идеи получили развитие в так называемой концепции радикального конструктивизма, ключевые положения которого могут быть выражены в следующих тезисах: а) знание не обретается пассивным образом, оно активно конструируется познающим субъектом; б) функция познания носит адаптивный характер и служит для организации опытного мира, а не для открытия онтологической реальности.

Таким образом, познание не представляет собой пассивное отражение внешней объективной реальности, а обозначает процесс производства или конструирования когнитивного мира. При этом не отрицается существование реального внешнего мира, а только оспаривается теоретико-познавательная релевантность онтологического представления мира. Реальный мир – это не открываемая нами действительность, а скорее воспринимаемая, наблюдаемая, изобретенная и сконструированная реальность. Познание (cognition) служит средством адаптации живой системы. Однако она не может войти в прямой контакт с внешней средой, поэтому вынуждена конструировать модели внешней среды и модели своего поведения во внешней среде, развивая свою когнитивную сложность. Причем если допустить, что система Б обладает собственной когнитивной сложностью и (тоже посредством своих внутренних операций и референтных циклов) моделирует систему А и если в процессе такого рекуррентного взаимодействия поведение систем А и Б становится взаимоскоординированным, то мы можем говорить о становлении новой целостности – более высокого порядка, – которая возникла в процессе коммуникации. В то же время сама коммуникация и есть результат структурного сопряжения систем А и Б, взаимообуславливающих свое поведение и рамках новой целостности.

Именно коммуникативно-смысловой аспект социальных систем является ключевым в теории общества Н. Лумана. Он осуществил методологический перенос концепции аутопозиса на социальные системы. По мнению Н. Лумана, социальные системы – это операционально замкнутые самореферентные системы коммуникации и все, производящие себя через коммуникацию [2, с.63–65]. В контексте проблемы управления сложностью социальных систем представляет интерес различение Х. фон Фёрстера двух типов кибернетических машин – «тривиальных» и «нетривиальных», проводимое им в ответ на негативную реакцию гуманистов по отношению к «машине» – основному объекту исследований кибернетиков.

Для социальной системы (если представить общество как операционально-замкнутую и самореферентную систему) ее соб-

ственными значениями являются смыслы и ценности, определяющие поведение отдельных субъектов. Они же – параметры порядка социальной системы. Однако основное отличие самоорганизующихся и развивающихся систем состоит в том, что они способны менять свою структуру и создавать новые неустойчивости, менять способы своего функционирования и порождать новые внутренние операторы – более высокого порядка сложности.

#### ЛИТЕРАТУРА

1. Луман, Н. Медиакоммуникации / Н Луман. М.: Пресс, 2005. 300 с.
2. Луман, Н. Общество как социальная система / Н Луман. М.: Логос, 2004. 232с.
3. Матурана У. Биология познания // Язык и интеллект. М.: Изд. группа "Прогресс", 1995. С. 95–142.

УДК 340.1

#### **К ВОПРОСУ О ЮРИДИЧЕСКОМ ЗНАНИИ**

**Г.П. Туманова**, аспирантка кафедры социально-гуманитарных дисциплин

*Саранский кооперативный институт (филиал) РУК*

Одной из специфических черт юридического знания является внешняя заданность парадигмы. Если прочие гуманитарные науки (исключая разве что филологию, хотя ее отнесение к наукам гуманитарным является спорным, если размежевание производить по методу) сами определяют собственный предмет, специфику его рассмотрения (причем определенность эта во многом следствием ценностной ориентации исследователя, выделения приоритетов общественной жизни на базе мировоззренческих; при большей отчетливости и самоограничении — на основании некоей философской концепции, позволяющей сделать выбор между факторами центровыми, определяющими и эпифеноменами, служащими проверке, очистке теории или ее нахождению, но никак не полагаемыми в фундамент знания — от эпифеноменального знания либо идут к знанию собственно теоретическому, либо же с ним соотносят знание теоретическое, но само по себе эпифеноменальное знание не является самоцелью), так вот, в отличие от прочего гуманитарного знания, европейская юриспруденция нескольких последних веков обладает извне определенным предметом рассмотрения, цели юридического рассмотрения определяются вполне практическими задачами и по существу любое сколько-нибудь серьезное

теоретическое разногласие имеет непосредственный практический выход [1, с. 34–38].

Знание – это содержательно-смысловой элемент информации или интерпретация информации с последующим ее хранением. Таким образом, пересмотр понятия "знание" требует создания модели образования – феномена, удерживающего в рамках содержащегося в нем специфического (потенциально разноонтологического) общего полноту бытия формализуемого феномена. Смена той или иной педагогической конструкции юриспруденции определяется смысловыми акцентами юридического знания. Система подчиняется правилу равновесного соответствия, которое означает, что изменение или нарушение функционирования одного из компонентов вызывает изменение или нарушение функционирования других компонентов и всей системы в целом. Поэтому при изменении целей и задач, содержания, методов, средств обучения система неизбежно требует пересмотра и уточнения всех ее составляющих, а не только тех, которые подверглись изменению. Юридическое знание тем содержательнее и глубже, чем больше свойств, отношений они фиксируют, тем больше рождает ассоциаций в небольшом количестве общих принципов и закономерностей, т. е. когда большая информация заключена в небольшом объеме. В дисциплине юриспруденции неизбежно оперирование юридическими понятиями, которые выражаются определенными структурами различной формы сложности. Соответственно изучение юридического предмета и его предварительное построение (содержание, формы, средства и методы) требуют системного подхода к последовательности расположения понятий и установления множества целей связи между ними. Непременным условием этого является построение системы суждений и логических отношений между юридическими объектами либо в виде простых суждений, либо в виде сложных цепей суждений и логических связей (знания). Структура усвоенного содержания юридического знания при этом определяется через множество семантических связей. Усвоенное содержание юридического предмета изучения, необходимое для восприятия каждой новой информации, рассматривается в виде структуры, состоящей из конечного множества дескрипторов и установленных между ними ассоциативных отношений [2, с. 10–11].

Парадигма юриспруденции задана внешним авторитетом, каким в последние четыре – пять столетий выступает исключительно государство как механизма "государственной монополизации права" и определяет определенную условную рамку отношений и связей, а также переработанной информации (знания). В некоторых случаях влияние законодателя на парадигму юридического

мышления особенно заметно. Мало того, что именно от государства исходят непосредственные правовые веления — в современных актах (т. е. начиная с конца XVIII века) содержится солидное число норм-дефиниций, прямо указывающих на некоторый теоретический выбор. И от самого юриста не зависит, считает ли он таковой теоретический выбор законодателя верным, разумным, удобным техническим средством — по правилам толкования для адекватного, правомерного раскрытия содержания правового акта он должен принимать эту теоретическую позицию. Разумеется, сам теоретический выбор основывается на творческом развитии юридической науки, но по совершении его законодателем силой его авторитета (обеспеченного силой, каковая в свою очередь проистекает из авторитета власти, существующего в трех формах: харизматической власти, традиции и легитимности — такой вот замкнутый круг основания, который сам себя построит) этот выбор становится обязательным для всякого юриста, пребывающего в сфере собственно юриспруденции [4, с. 117–118].

Механизм передачи юридического знания находит свое отражение во фреймовых связях. Фреймы — это информационные единицы, при когнитивно-структурном восприятии трактующиеся как непрерывный процесс смены функционирования когнитивных форм, которые организуют, структурируют обобщенное, преимущественно эмпирическое, знание. Деятельность континентального юриста нескольких последних столетий по стилю весьма схожа с деятельностью средневекового философа и богослова — и тот, и другой опираются на некий исходный текст, вопрос об истинности или разумности которого пребывает за пределами поля обсуждения, а целью выступает открыть смысл (или новый слой онога), который, как презюмируется, пребывает в нем исходно. В процессе осуществления этой деятельности возможна масса находок и открытий, но они таковыми не признаются — не создается ничего нового (исходящего от самого исследователя), а только открывается старое [3, с. 14–19].

Итак, знание становится знанием, когда информация перерабатывается путем истолкования и понимания ее в объект-субъектных отношениях. Фреймы — это информационные единицы, при когнитивно-структурном восприятии трактующиеся как непрерывный процесс смены функционирования когнитивных форм, которые организуют, структурируют обобщенное, преимущественно эмпирическое, знание (например, государственное монополизированное знание). Именно от государства исходят непосредственные правовые веления — в современных актах (т. е. начиная с конца XVIII века) содержится солидное число норм-дефиниций, прямо указывающих на некоторый теоретический выбор. Межфреймовые

связи, т. е. рамка, заданная в модели юридического знания, предполагают наличие определенных непротиворечий – "когнитивных цензоров". Свойство фреймов подразумевает, наряду с изучением явной и скрытой юридической информации, нахождение экономного способа организации информационных процессов и повышение скорости обработки информации (восприятия).

#### ЛИТЕРАТУРА

1. Дювернуа, П. Ж. Чтения по гражданскому праву / П. Ж. Дювернуа. М.: Пресс, 1992. 230 с.
2. Тесля, А. А. О парадигмах юриспруденции / А. А. Тесля. М.: Мир, 2003. С. 1–15.
3. Цвайгерт, К., Кец, Х. Введение в сравнительное правоведение в сфере частного права. Т. 1. М., 2000. С. 11–20.
4. Шершеневич, Г. Ф. История философии права / Г. Ф. Шершеневич. СПб., 2001. С. 117–118.
5. Эко, У. Средние века уже пачались / У. Эко // Иностранная литература. 1994. № 4. С. 264–265.

УДК 159.922:574

### **СОВРЕМЕННЫЕ ПРОБЛЕМЫ ЭКОЛОГИЧЕСКОГО СОЗНАНИЯ**

**А.В. Табакова**, к.ф.н., ст. преподаватель

*Саранский кооперативный институт (филиал) РГУК*

Современный мир отличается необычайной сложностью и противоречивостью событий, он пронизан противоборствующими тенденциями, полон сложнейших альтернатив, тревог и надежд.

Конец XX века характеризуется мощным рывком в развитии научно-технического прогресса, ростом социальных противоречий, резким демографическим взрывом, ухудшением состояния окружающей человека природной среды.

Поистине наша планета никогда ранее не подвергалась таким физическим и политическим перегрузкам, какие она испытывает на рубеже XX–XXI веков. Мы мечтали покорить природу, стать ее хозяевами, взять от не как можно больше благ. Человек никогда ранее не взимал с природы столько дани и не оказывался столь уязвимым перед мощью, которую сам же создал. Что же несет нам век грядущий – новые проблемы или безоблачно будущее? Чем мы будем дышать, какую воду пить, как питаться и отдыхать? Каким будет человечество через 50–100 лет? Вопрос не праздный: ресурсы планеты не бесконечны, ей все труднее выдерживать

наше присутствие. Теперь предстоит полностью пересмотреть отношения с окружающим миром. Сможет ли человек своим разумом и волей спасти себя самого и нашу планету от нависших над ней многочисленных угроз? Эти вопросы, несомненно, волнуют многих людей.

Осознав остроту ситуации, человечество начинает понимать, что кризис, последствия которого будут губительными для жизни на Земле, становится все более реальным.

Мир хрупок. Мы видим, какие катаклизмы случаются то в одной части Земли, то – в другой. Небывалые пожары в России прошлым летом. Извержение вулкана в Исландии, нарушившее планы европейцев. Снежные бури этой зимой, которые парализовали многие аэропорты мира. Нарастает число и сила природных катаклизмов, связанная с жертвами, горем и страданиями большого числа людей во всем мире. Наводнения и жара, землетрясения и ураганы – мы слышим об этом так часто, что невольно приходит мысль: не в нас ли самих причина бунта природы? [1, С.140]

Уже с глубокой древности человек в целях выживания не только приспособлялся к среде обитания, но и, в отличие от животных, приспособлял природу для удовлетворения своих, все возрастающих потребностей. Из природного материала он создавал орудия труда, предметы быта, строил жилище. Человек приручал диких животных, возделывал почву, выращивал на ней культурные растения. Взаимодействие общества и природы существовало не только в далеком прошлом, не только на первых порах развития человеческого рода, эта взаимосвязь непрерывно воспроизводится на каждом этапе общественной истории, в каждый миг его существования.

Человечество почти полностью вывело себя из системы всеобщего экологического контроля, достигнутого природой. Оно непрерывно наращивает число не утилизируемых природой соединений, развивает опасные технологии, хранит и перевозит множество ядохимикатов и взрывчатых веществ, загрязняет атмосферу, гидросферу и почвы, наращивает энергетический потенциал, стимулирует парниковый эффект и т. д.

Сегодня практически большинство технологических новшеств, связанных с освоением природных ресурсов, направлено на усиление эксплуатации природы. Это приводит к быстрому истощению ее запасов и возможностей и параллельно, в связи с тем, что человечество не создало собственную экосистему, растет экологическое загрязнение окружающей среды. Демографический взрыв и научно-техническая революция привели к колоссальному увеличению потребления природных ресурсов.



Газовые «факелы», автотранспорт и запуски ракет загрязняют и отравляют атмосферу, а магистральные трубопроводы часто являются источником крупных аварий. Львиную долю остальной энергии дают атомные станции. Промышленные отходы этих станций, произошедшие, и возможные в будущем аварии на них будут представлять опасность еще многие сотни лет. У живой природы также весомые потери. Ежедневно на планете исчезает один вид живой природы. Фильм «Аватар» Джеймса Кэмерона наглядно показал, как уничтожение природы на планете Пандора губит населяющих ее разумных существ.

Но человеческая цивилизация должна избежать экологического коллапса – практически необратимых неблагоприятных экологических явлений, исключающих возможность самого существования человека в образовавшейся среде. Устремление к новой цивилизации должно реализоваться через коэволюцию (совместную, взаимосвязанную эволюцию) человеческого общества и биосферы. Коэволюция рассматривается как развязка узла противоречий в триаде экологии, нравственности и политики, как согласование «стратегии природы» и «стратегии разума». Так как реальные закономерности и темпы эволюции биосферы и человеческого общества сильно различаются, то фактически речь идет о глубоком изменении поведения общества по отношению к природе, подчинении человечества экологическому императиву.

Осознание масштабов экологической опасности, ее возможных катастрофических последствий способствует тому, что в обществе вырабатывается понимание целостности человечества, формируется новый способ мышления, усиливается тенденция экологизации различных форм общественного экосознания. Современное экологическое сознание объединяет беспокойство за состояние окружающей среды и собственную безопасность. Идея господства над природой – одна из важных идей в экологическом сознании.

На сегодняшней день вопрос об экологизации общественного сознания очень актуален. Экологизация общественного сознания включает в себя формирование экологического сознания в качестве самостоятельной формы общественного сознания, а также внесение экологического аспекта во все остальные формы (политическое и правовое сознание, мораль, искусство, философию и т. д.) и уровни (теоретическое и обыденное, массовое сознание, идеология и общественная психология) общественного сознания. Экологическое сознание – важнейший компонент экологической культуры, объединяющий все виды и результаты материальной и духовной деятельности людей, направленной на достижение оптимального взаимодействия общества и природы, на экологизацию материальной и духовной жизни общества. Потребность в форми-

ровании экологической культуры как решающего фактора в гармонизации отношений общества и природы становится в настоящее время все более актуальной.

Первостепенную роль в формировании высокой экологической культуры играет экологическое образование и воспитание. Целью экологического воспитания и образования является целенаправленное формирование у каждого человека на всех этапах его жизни глубоких экологических знаний, целостных представлений о биосфере, понимание органической взаимосвязи единства человечества и окружающей среды, роли природы в жизни общества и человека, необходимости и значимости ее охраны и рационального использования ресурсов, воспитания личной ответственности за состояние окружающей среды. Конечная цель такого образования заключается в том, чтобы предоставить наследию возможность понять сложный характер окружающей среды и необходимость для всех стран развиваться таким образом, чтобы это согласовывалось с окружающей средой. Подобное образование должно также содействовать осознанию человечеством экономической, политической и экологической взаимозависимости современного мира, с тем, чтобы повысить чувство ответственности всех стран, что станет предпосылкой для решения серьезных проблем окружающей среды на глобальном уровне.

Преодоление существующих экологических трудностей в принципе возможно. Оно вытекает как из анализа истории взаимоотношений человека и природы, так и из потенциалов современного этапа этих взаимоотношений, возможностей науки, техники, культуры в широком смысле этого слова. Однако, для преодоления существующих экологических трудностей необходимы существенные изменения в направлениях развития науки и техники (реформирование существующих дисциплин глобальной экологии, разработка новых методов и подходов к исследованию взаимоотношений человека и природы и т. п.), а также производства и управления.

Гармонизация взаимоотношений человека и природы ценна не только в экологическом смысле. Она важна также и для решения других проблем. Экологически оправданные решения являются в то же время и социально-позитивными, постольку, поскольку сам человек и общество в целом являются частью природы в широком смысле слова.

Определяя дальнейшую стратегию развития человечества и цивилизации, новые нравственно-философские приоритеты во взаимоотношениях с природой, следует помнить, что биосфера существовала до появления на Земле человека, может существовать и без него. Но человек без биосферы существовать не может - это

аксиома. Следовательно, выполнение принципа совместного развития, обеспечение коэволюции биосферы и общества требует от человека известной регламентации в своих действиях и определенных ограничений.

Но получалось так, что эта идея, по существу, оправдывала хищническое отношение к природе. От природы стремились взять как можно больше, и никто не прислушивался к призывам о сохранении природы.

## ЛИТЕРАТУРА

1. К.Киселева, Ю.Зубцов. В биосфере наших интересов / Киселева К., Зубцов Ю // Психология. 2011. № 60. С.140–141.

УДК 141.7

### **ОНТОЛОГИЯ ИДЕОЛОГИИ (КРАТКОЕ ИЗЛОЖЕНИЕ ОСНОВНОГО ВОПРОСА)**

**Ф.Ш. Ямбушев**, к.ю.н., доцент

*Саранский кооперативный институт (филиал) РУК*

Идеология как категория и объект философского познания обладает устойчивыми теоретическими и практическими свойствами позволяющими исследовать ее как относительно самостоятельное явление сознательной сферы общественной жизни. Определяя сущность идеологии в целом, следует отметить, что идеология есть не только и не столько учение об идеях, а гораздо более объемное явление социальной жизни, являющееся одновременно и теоретическим мировоззрением, и системой вытекающих из него установок и норм поведения. Идеологию можно определять как систему знаний и ценностей, лежащих в основании становления, развития и функционирования общества.

Идеология представляет собой достаточно устойчивую духовно-идеальную систему проникновения и отражения сущности какого-либо социального явления<sup>1</sup>. Любое общество основывалось на определенной системе знаний и ценностей, без которых социальное единство и его развитие не представляются возможными. Качество идеологических знаний, лежащих в основании развития общества, во многом определяют и качественное состояние самого общества. В течение многих тысячелетий идеологические знания и ценности проявлялись в различных формах, – мифах, религии, философии и других идеологических учениях.

Ряд современных исследователей отрицают познавательное

значение идеологии, и сводят ее содержание исключительно к системе ценностей. Согласно таким представлениям, идеология безразлична к научному познанию, не содержит естественных и социальных знаний. Объективный характер ценностей отрицается. Идеология, при таком ее понимании, не содержит никакой объективной истины и основывается на субъективных ценностных представлениях, на эмоциональном отношении к объекту познания. При этом аксеологический характер идеологических идей рассматривается как антипод научного знания, отвергается идеология основанная на научных знаниях.

Если бы идеологические ценности не имели объективный характер, то вряд ли идеологические структуры могли бы определять развитие древних, средневековых и современных обществ, ведь это достаточно очевидная истина, не требующая специальных доказательств. Понятия идеологических знаний и ценностей имеют взаимообусловленный характер, идеологические ценности – более широкое понятие, чем идеологические знания. Идеологические знания есть тоже ценности, но идеологические ценности могут включать в себя не только объективные знания, но и мифические представления, религиозные учения, тем самым идеология раскрывает ценностную природу рационального и иррационального бытия общества во всех ее формах и проявлениях.

Когда говорят о том, что идеологию противопоставляют науке, то имеют в виду, что есть научные истины, и есть идеологические, такие как нравственные, художественные, философские, понимаемые как качественно отличные феномены от научных истин, т.е. считается, что идеологические ценности не совместимы с научными знаниями, истинами. Но научные истины отличаются от философских, нравственных, художественных, политических ценностей только по форме, а по содержанию они имеют одну гносеологическую природу, ибо знания всегда проявляются в конкретных формах истины.

Включая в себя систему ценностей, в которых отражаются интересы и потребности, цели и задачи социальных групп и общества в целом, идеология выходит из теоретической сферы в социальную действительность, в практику социальных сфер жизни общества. Идеология не может быть связана только с познанием общества, она призвана вызывать активные действия масс людей, мобилизовывать их на реализацию целей и задач, определенных в идеологических программах. Однако некоторые философы, сторонники структурно-функционального анализа социальных процессов признают социально действенную функцию идеологии единственно определяющей основой любой идеологической системы. Так, О. Лемберг отмечает: «Исходя из методологических

предпосылок, можно определить идеологию как: систему идей – представлений, истолковывающих мир и развиваемых из этого ценностей и норм, которая просто побуждает отдельные общественные группы или человеческое общество вообще действовать и, следовательно, жить. Идеологию можно определить как систему побуждений и управления человеческим обществом.... Как систему, стимулирующую и направляющую человеческое поведение»<sup>2</sup>.

Идеология – не только теоретическое учение, формирующее мировоззрение индивидов, не только регулятивы поведения и директивы действия, идеологии, это целая структура общества. Обычно выделяют государственную, экономическую, политическую, образовательную структуры и сферы общества, а идеологию считают только определенной стороной, аспектом духовной жизни общества, или, как определяли марксисты, теоретической частью общественного сознания. Но в действительности идеология – это сложнейшая структура общества, которая не просто является рядоположенной с экономикой, политикой, духовной, социальной структурами, а есть определяющая все перечисленные структуры и сферы жизнедеятельности общества.

Идеологическую структуру можно определить как конкретно-историческую интегральную систему философских, научных, эстетических, этических, правовых, политических, экономических, социологических знаний и ценностей о мире, обществе, человеке, о месте и роли индивида в мироздании, о смысле жизни личности. Идеологические знания и ценности организуют, регулируют, направляют, интегрируют деятельность личностей в духовной, государственной, экономической, социальной и семейно-бытовой структурах и сферах жизни общества, объединяют страны с однотипной идеологией в цивилизации, направляют взаимодействия между различными цивилизациями и обществами, обеспечивают целостность социосферы. Идеологическая власть повелевает и управляет идеологической деятельностью индивидов, а также координирует и направляет функционирование политических, экономических и иных социальных институтов общества. Идеологические организации разрабатывают и внедряют в сознание личностей идеологическое учение, контролируют деятельность социальных структур и различных ветвей и форм власти в государстве и обществе.

Помимо всего прочего, идеология связана с легитимностью власти. Идеи, находящие поддержку у населения страны, повышают легитимность, усиливают государственную власть и, соответственно, увеличивают эффективность общественно-политических и государственных преобразований. Государство выражает в концентрированной форме идею социальной легитимности своей

власти. История не раз доказывала, что идеология – это мощное объединяющее средство, обеспечивающая монолитность общества.

Идеология является «духовной» (идеологической) властью в обществе наряду с политической и экономической. Идеологическая власть – это высшая форма власти в обществе. Основу идеологической структуры общества образуют доктрины, учения и концепции, выражающие ценностные ориентиры общества. Именно в доктринах и концепциях обнаруживается сущность всякой идеологии, ее способность объяснять окружающий человека мир и давать регулятивы поведения личности. Идеология всегда направляет, интегрирует, упорядочивает развитие общества.

Между идеологическими знаниями и знаниями, полученными в различных сферах, в том числе и в дифференциальных науках, существует определенное взаиморазвитие. Так, идеологические интегральные знания развиваются за счет новых знаний, полученных в различных сферах и науках, а знания дифференциальных наук, в свою очередь, на основе целостных, интегральных знаний правящей идеологии. Поэтому в обществе существует определенный идеологический механизм прогрессивного взаиморазвития дифференциальных и интегральных знаний, являющийся важнейшим механизмом развития и функционирования общества. Кроме мировоззренческого познавательного и гносеологически систематизированного характера, идеология имеет и функциональный характер, можно сказать что «задача идеологии, – писал К. Гирц, – сделать возможной автономную политику, создав авторитетные концепты, которые бы придали ей смысла, и убедительные образы, которые бы сделали ее доступной для восприятия»<sup>3</sup>.

#### ПРИМЕЧАНИЯ

<sup>1</sup>Уледов, А.К. Структура общественного сознания. М.: Политиздат, 1968. С. 147–150.

<sup>2</sup>Lemberg, E. Ideologie und Gesellschaft. Stuttgart, 1974. S. 25.

<sup>3</sup>Гирц, К. Идеология как культурная система // Интерпретация культуры: Пер. с англ. М.: РОССПЭН, 2004. С. 225.

**ФИЛОСОФСКИЕ АСПЕКТЫ  
ИНФОРМАЦИОННОГО ОБЩЕСТВА**

Т.Н. Ятчева, аспирантка

*МГПИ им. М. Е. Евсевьева, г. Саранск*

Стремление выразить сущность нового информационного века вылилось в целый калейдоскоп определений. Дж. Лихтхайм говорит о постбуржуазном обществе, Р. Дарендорф – о посткапиталистическом, А. Этциони – о постмодернистском, К. Боулдинг – о постцивилизационном, Г. Кан – о постэкономическом, С. Алстром – о постпротестантском, Р. Сейденберг – о постисторическом. Р. Барнет, предлагая термин "постнефтяное общество", вносит в этот калейдоскоп прагматическую нотку. Перечисляя всевозможные названия, объединенные общей приставкой "пост", необходимо отметить, что в этой приставке сказывается некая ограниченность человеческого сознания, склонного отталкиваться от уже достигнутого, не обращая внимания на то, что новое общество строится на новых принципах. Определенная система правил в которых информация является основным элементом различных процессов, и которыми характеризуется информационное общество (информационный код), специализирует его [1, с. 23–35:]. Рассматривая исторические периоды становления информационного общества, необходимо выделить его структурированность и нелинейность развития. Первое К. Ясперс определил как смену цивилизаций между человеком и природой через логическое звено – технику (техницистская цивилизация). Г. Кан выделял отдельные периоды, руководствуясь принципом опосредованности взаимодействия человека и природы (через технику, технологию, информацию) с целью производства продукта потребления из продукта природы (супериндустриальной цивилизации).

Л. Белл охарактеризовал смену исторических этапов как трехстадийное прогрессирующее движение: становление основных экономических отраслей по производству и распределению информации; расширение номенклатуры информационных услуг; создание широкой сети информационных средств на потребительском уровне. О. Тоффлер видел в качестве движущей силы истории научно-технический прогресс, а историю человечества представлял как историю "трех волн" (механицистская цивилизация). Следовательно, перечисленные концепции позволяют выделить несколько этапов в развитии информационного общества. Модели – это выделение существенных сторон и взаимосвязей между объектами. Например, в материальном плане – это хозяйственная

деятельность, лимитирующим фактором которой является капитал. В информационной экономике хозяйственная деятельность – это главным образом производство и применение информации с целью сделать все другие формы производства более эффективными и тем самым создать больше материального богатства. Лимитирующий фактор здесь – наличное знание. Еще одна существенная сторона производства – это инвестиции как движение информационных потоков и способность использовать сложные системы информации и коммуникаций. В нематериальной сфере – это превращение новой "интеллектуальной технологии" в ключевой инструмент системного анализа и теории принятия решений.

Связующим звеном между производственной и непроизводственной сферами является использование новой технологии, переводящей "ресурсы" в ресурсы [2, с. 13–14]. В рамках структуры информационного общества, которая определяется как совокупность информационного потока, информационной деятельности и информационных технологий, действуют определенные правила, которые программируют, создают модели управления в различных сферах действия. Правила, или информационный код, определяются "поведением" информации в структуре данного общества. Это принципы О. Тэйлора, действующие в сфере материального производства. В социальной сфере – это соответствие информации и искусственного интеллекта, а в духовной – это модель новой эстетики. Принцип максимизации О. Тэйлора – дисбаланс между получаемой и потребляемой информацией (между производством и потреблением): принцип централизации – дисбаланс между концентрацией и распределением информации. В этой ситуации "проводником" информации является "просьюмер", стирающий границу между производителем и потребителем.

Итак, социализация информационного общества предполагает, что информация сама по себе, не одухотворенная человеческой эмоциональностью, не способна двигать вперед культуру, способствовать прогрессу духа. Понятие "интеллект" является более широким и специфическим, менее официальным и формальным, чем понятие "информация". Оно означает знание о событиях и людях, которое может быть предположительным, интуитивным, личным и/или полученным наугад, неофициально или тайно. Принцип, которого придерживается система при введении в нее понятия "интеллект", в меньшей степени определяется механическим или электронным программированием, а в большей степени – случайным (или запланированным) наличием нужных людей в нужном месте и в нужный час [3, с.23–25]. В духовной сфере формируется новый тип культуры, в которой все подчинено необходимости классификации, унификации с целью наибольшей компрессии и



повышения эффективности при передаче информации от человека к человеку лично или через средства массовой информации. Инструментализация культуры, формирование блиц-культуры повлекли создание новой модели реальности, слово заменено объявлениями, командами, обрывками новостей, информацией. Но одновременно с этим человек перестает быть стандартным, легко управляемым, появляются возможности для развития индивидуальности, демассификации личности и культуры.

#### ЛИТЕРАТУРА

1. Бек, У. Общество риска. На пути к другому модерну / У. Бек. М.: Прогресс-традиция, 2000. 384 с.
2. Белл, Д. Социальные рамки информационного общества / Д. Белл // Новая технократическая волна на Западе. М.: Прогресс, 1986. С. 330–342.
3. Тоффлер, Э. Шок будущего / Э. Тоффлер. – М.: АСТ, 2003. – 375 с.

УДК 37.013.43

### **НАУЧНО-ПЕДАГОГИЧЕСКИЕ ОСНОВЫ СОВЕРШЕНСТВОВАНИЯ КОРПОРАТИВНОЙ КУЛЬТУРЫ ОРГАНИЗАЦИИ**

**Е.И. Емельянова**, к.п.н., ст. преподаватель

*Российский университет кооперации (Новгородский филиал)*

Корпоративная культура на сегодняшний день является одним из самых перспективных направлений для исследований, так как экономика России находится в переходном состоянии, которое Э. Дюркгейм назвал социальной аномией, то есть старые нормы и ценности уже не работают, а новые еще не выработаны. В связи с активным вовлечением России в процессы глобализации и интеграции, созданием совместных предприятий, выходом на конкурентные рынки, уплотнением контактов, ускорением темпов общения, проблемы корпоративной культуры стали завоевывать все большее внимание.

Наличие в трудовых коллективах слабой корпоративной культуры вызывает появление депрессивных настроений, чувства беспомощности и даже бессмысленности своего существования, низкую оценку своей профессиональной компетентности, что, в конечном счете, сказывается на работоспособности человека, приводя к снижению продуктивности деятельности и, как следствие, потерям в заработной плате, низкой прибыльности, рентабельности и снижению других показателей эффективности деятельности. По-

мимо снижения экономических показателей профессиональной деятельности, синдром слабой корпоративной культуры провоцирует нарушения трудовой дисциплины и повышение степени заболеваемости профессионалов, приводит к иным негативным последствиям (злоупотребление алкоголем, другим попыткам компенсации стрессогенных влияний профессиональной среды). Сильная корпоративная культура несет в себе залог процветания и благополучия организации.

В современной учебной и научной литературе насчитывается около 50 понятий «корпоративной культуры». Мы разделяем точку зрения исследователей С.Г. Абрамовой, И.А. Костенчук в том, что корпоративная культура – это система материальных и духовных ценностей, проявлений, взаимодействующих между собой, присущих данной компании, отражающих ее индивидуальность и воспринятых себя и других в социальной и вещественной среде, проявляющаяся в поведении, взаимодействии, восприятии себя и окружающей среды.

Формирование корпоративной культуры осуществляется на основании ценностей и организационных норм. Под нормами понимаются управляющие поведением сотрудников обобщенные правила, которые приводят к достижению целей организации. Роли определяют вклад каждого в совместную деятельность, в зависимости от занимаемой им формальной или неформальной позиции в организации, а также взаимные ожидания и взаимный контроль сотрудников.

Сила организационной культуры определяется двумя важными факторами: степенью принятия членами организации основных ценностей компании и степенью их преданности этим ценностям. Индивидуальные личностные ценности сотрудников могут существенно поколебать сложившиеся культурные ценности внутри организации. Для поддержания сложившейся системы культурных ценностей организации, необходимо постоянно оказывать влияние на формирование ценностных ориентаций сотрудников для максимального сближения их с ценностями самой организации. Задача должностных лиц, ответственных за поддержание организационной культуры, должна, на наш взгляд, заключаться в том, чтобы четко различать тех сотрудников, которые только внешне декларируют солидарность с культурными ценностями организации и тех, кто внутренне глубоко разделяет и четко следует этим ценностям в своем поведении.

Интеграция. Организацию в ее внутренних функциях и проявлениях можно уподобить сложно структурированному организму. Основой интеграции людей в рамках производственного коллектива могут выступать совершенно разные факторы, как-то недо-

вольство руководством, низкая зарплата, социальные проблемы, а может выступить общая деятельность, единая цель, на достижении которой сотрудники концентрируют все свои силы. Какое направление примет процесс интеграции в компании, во многом зависит от руководителя, его умения управлять людьми, настраивать организационную культуру в соответствии с целями и задачами организации.

**Власть и статус:** определение правил получения, реализации и потери власти и статуса. В этом плане необходимо отметить проблему делегирования ответственности, которая напрямую связана с уровнем развития корпоративной культуры. В соответствии с правилами высокоразвитой корпоративной культуры предприятия с высокой включенностью персонала имеют минимальные различия в статусах сотрудников. Например, нам известен ряд предприятий, которые избегают конфликтов в течение достаточно большого срока из-за того, что установили следующий принцип определения оплаты. Существует условная единица оплаты труда сотрудников, количественное наполнение которой изменяется в зависимости от успешности деятельности всего предприятия. Все остальные оклады выводятся по отношению к этой базовой единице. При этом существует ряд правил оплаты, которые согласованы со всем коллективом. К примеру, руководитель не может получать сумму, превышающую «единицу» более чем в три раза.

**Награждение и наказание:** разработка системы поощрений за успешное поведение и наказание за неудовлетворительные действия. Конечно, наиболее распространенный механизм контроля этого параметра интеграции - это система оплаты. При этом сотруднику необходимо оплачивать тот объем производственных функций, которые он готов профессионально обеспечивать. Но опять же корпоративная культура может настраивать человека на расширение собственных умений в том числе вне рамок производственного времени, может заставлять его педантично выполнять только свое задание.

Отметим, что руководитель может диагностировать собственную корпоративную культуру, ответив на вопросы: каких людей привлекает организация, как они себя ведут, как общаются между собой, на какие ценности преимущественно ориентируются, какой стиль делового имиджа предпочитается, какие правила служат основой их профессиональных отношений, где границы дозволенного в профессиональном риске, какой стиль руководства, лидерства используется?

**Адаптация.** Профессиональное использование потенциала корпоративной культуры на предприятии видно уже тогда, когда менеджер по кадрам уделяет достаточно много времени рассказу о

том, что принято в компании, а что нет. Это может существенно облегчить жизнь человеку, дать ему почувствовать преимущества того, что значит быть «игроком этой команды». В продолжении оказания помощи новым сотрудникам в некоторых компаниях их обычно прикрепляют к кому-либо из опытного персонала. Именно на этом этапе начинается целенаправленное формирование установок человека, его погружение в культуру профессиональной деятельности в данной организации.

Кроме этого, по окончании первой рабочей недели новый сотрудник должен написать краткое эссе на тему «Мои впечатления от первой рабочей недели в компании». Мы отметили для себя несомненную важность подобных заданий, поскольку эти эссе позволяют взглянуть на себя глазами человека со стороны, что зачастую помогает скорректировать профессиональную позицию. Кроме того, выполнение таких заданий, в свою очередь, предоставляют дополнительную информацию о новичке, что позволяет облегчить процесс дифференциации его профессиональной роли в общей команде.

Адаптация как отлаженная функция корпоративной культуры обеспечивает два важнейших параметра выживания организации на рынке. Это, во-первых, стабильность выживания организации в изменяющихся условиях (наличие «внутреннего запаса плавучести»), а во-вторых, гибкость, способность к оперативному реагированию на изменения.

Залогом стабильности деятельности организации является четко отлаженная система внутрикорпоративных процессов, в первую очередь информационных и коммуникационных. Опыт работы перспективных компаний показывает, что технологизация информационно-коммуникативных технологий выполняет свою позитивную роль также только в том случае, когда становится элементом корпоративной культуры.

Таким образом, для того, чтобы добиться полной идентификации сотрудников с организацией, необходимо проводить целый комплекс последовательных мер, начиная с тщательного отбора кандидатов для присмотра на работу в организацию.

## ЛИТЕРАТУРА

1. Абрамова С.Г., Костенчук И.А. О понятии «корпоративная культура». М.: ЮНИТИ-ДАТА, 2006. 171 с.
2. Гайдаржи Е. С. Влияние корпоративной культуры на эффективность деятельности коллективных субъектов труда: дисс. ... канд. психологических наук. Москва, 2007. 221 с.
3. Спивак В.А. Корпоративная культура. СПб: Питер, 2004. 352 с.
4. Храброва И.А. Корпоративное управление: вопросы интеграции. М.: Издательский Дом «Альпина», 2005. 198 с.

УДК 343.25:316

## **СМЕРТНАЯ КАЗНЬ, КАК СОЦИАЛЬНАЯ ПРОБЛЕМА**

**И.П. Асанова**, к.ф.н., доцент

*Саранский кооперативный институт (филиал) РУК*

Проблематика смертной казни сложна и многогранна, поскольку затрагивает различные, в том числе политико-правовые и нравственно-религиозные, стороны общественной жизни.

Именно этими обстоятельствами продиктована необходимость проанализировать аргументы сторон «за» и «против» применения смертной казни [1].

Российский социум стал свидетелем (а некоторые возможно, и участниками) острых дискуссий по вопросу сохранения (отмены) исключительной меры наказания. Это в полной мере относится и к представителям юридического сообщества. За свою длительную историю проблематика смертной казни оказалась «окутана» множеством идеологем.

Начало XXI века, помимо всего прочего, характеризуется осознанием возрастающего влияния общественного мнения на экономические, политические, культурные и иные процессы, происходящие в обществе. При этом растущий уровень развития общества создает предпосылки для все более интенсивного формирования общественного мнения и расширения круга его субъектов.

Институт смертной казни - законодательство и, главное, практика применения и исполнения этой меры наказания – является одним из таких общезначимых фактов социальной действительности. Смертная казнь – это не только институт уголовного права, не только инструмент уголовной политики, это – феномен социокультурный. Поэтому как сторонники, так и противники смертной казни, подтверждая свои доводы, часто ссылаются на общественное мнение. Отношение к высшей мере наказания – вопрос нравственной доминанты каждого человека: отношение к ней общества – индикатор господствующих в нем нравов и умонастроений, показатель того, насколько оно прониклось идеями справедливости, гуманизма и цивилизованности [2].

Издавна известно, что представления людей о необходимости и справедливости карательных мер, формирующие ригоризм массового сознания, зависят от культурного и нравственного развития

общества, в том числе, от его образованности чем выше его уровень, тем, как правило, менее жесткой является принятая в этом обществе система наказания и практика его применения. Социологические исследования также подтверждают, что чем меньше образован, чем меньше обеспечен и чем меньше защищен человек, чем ниже стоит он на социальной лестнице, тем дешевле он ценит жизнь, тем чаще признает репрессию основным инструментом наведения «порядка», тем больше сторонников «твердой руки», тем больше сторонников смертной казни.

Профессор Роберт Бохм, специализирующийся на исследовании общественного мнения американцев в отношении смертной казни, систематизировал десять мифов, наиболее распространенных в сознании американцев. Их основная часть связана со специфическими особенностями системы назначения и исполнения смертных приговоров в США, но главный миф о том, что смертная казнь является единственным и самым надежным средством против преступлений, за совершение которых она предусмотрена, имеет всеобщий характер [3].

Психологически объяснимо, что в периоды относительной стабилизации, в рутинные моменты общественной жизни итоги опросов могут быть одни, а в период резкого обострения политической или криминальной ситуации, всегда связанного с сильными эмоциональными всплесками, характер общественных умонастроений может весьма существенно меняться. Это подтверждает и отечественный опыт, и опыт регулярных опросов общественного мнения в зарубежных странах.

На пороге XXI века репрессивные установки в массовом сознании россиян не только не поколеблены, но еще больше укрепились. Жестокость и озлобленность, на самом деле, доминирующие черты общественного сознания в стране, где по разным подсчетам, от 10 % до 20 % населения прошли через тюрьмы.

Практически все опросы, проведенные в России за последние 15 лет, показывают, что за сохранение и применение смертной казни выступают более 70 % опрошенных, причем указанный показатель до самого последнего времени оставался весьма устойчивым.

Все опросы общественного мнения в России, так или иначе, показывают, что в представлении большинства людей, поддерживающих сохранение смертной казни, необходимость этой меры связывается, как уже отмечалось, не только с мотивами возмездия и справедливости, но и с нестабильностью и неуверенностью в будущем, с низким уровнем жизни, с разгулом преступности и общей незащищенностью людей. Не менее важным является и тот факт, что абсолютное большинство респондентов, выступающих за сохранение высшей меры наказания, идентифицируя себя с обще-

ством в целом, одновременно отказывается взять на себя какую-нибудь ответственность за принимаемые решения, не знает и не хочет знать о процедурах и механизмах назначения и исполнения высшей меры наказания.

За смертную казнь чаще высказываются респонденты старше 40 лет, имеющие среднее специальное образование и средний достаток; противников этой меры наказания больше среди женщин, людей моложе 40 лет, с высшим образованием и доходами выше среднего уровня [4].

В России продолжают обсуждаться вопросы о применении в стране смертной казни. Так, 23-24 января 2010 г. был проведен инициативный всероссийский опрос ВЦИОМ. Опрошено 1600 человек в 140 населенных пунктах в 42 областях, краях и республиках России. Статистическая погрешность не превышает 3,4 %.

Наиболее этот вопрос волнует столичных жителей, что составляет 82 процента, а также этим заинтересованы малообеспеченные жители России (76 %). Однако также отметим, что каждый пятый россиянин проявляет нейтральность в данном вопросе, к такой категории людей в частности относятся жители малых городов и обеспеченные россияне. 44 % опрошенных отметили, что они выступают за применение в России смертной казни. Такую позицию, наиболее горячо отстаивают, представители пожилого поколения – 52 %, и сторонники КПРФ – 62 %. Почти 30 % россиян заявляют, что нынешнее положение дел их полностью устраивает, то есть они являются сторонниками введенного моратория на смертную казнь. В то время как малообеспеченные россияне склонны выступать за применение смертной казни (52 %), россияне с высокой самооценкой материального положения чаще поддерживают продление моратория на нее или полную отмену этой меры наказания (35 и 22 % соответственно).

Большинство опрошенных считают, что существуют злостные преступники, для которых возможно применение такой меры наказания (69 %), а также допускают существование таких преступлений, после совершения которых человек лишается морального права на жизнь (64 %). В то же время, наши сограждане склонны признавать вероятность судебной ошибки, влекущей за собой наказание невиновного человека (59 %). Кроме того, респонденты полагают, что никто не в праве лишать человека жизни (51 %) и что пожизненное заключение является более суровым наказанием, нежели смертная казнь (49 %). Спорную оценку получил тезис о том, что содержание в исправительных учреждениях большого количества преступников дорого обходится государству и поэтому смертную казнь можно применять к некоторым из них – 41 % согласны с этим утверждением, 43 % опровергают его.

Таким образом, чтобы отмена смертной казни не встала в ряд конфликтогенных в отношениях населения России и власти, нужна умелая информационная политика и разъяснительная работа, направленная на дальнейшую гуманизацию нравов и разрушение иммунитета от насилия, психологически подготавливающая людей к восприятию такого рода политических решений. Сегодня это тем более важно, ибо отмена смертной казни в России политически предпринята.

#### ЛИТЕРАТУРА

1. См.: Сауляк, О.И. Нужна ли России смертная казнь? // *Законопос.* 2009. № - С. 29–34.
2. См.: Нагорный, Р.С. Смертная казнь: принципы гуманизма и справедливости // *Российский следователь.* 2006. № 3. С. 24–27.
3. См.: Саидов, А.Х. Возможно ли общество без смертной казни // *Право и политика.* 2005. № 11. С.43–47.
4. См.: Симанович, А.А. Смертная казнь: за и против // *Уголовно-исполнительная система: право, экономика, управление.* 2009. № 2. С.2–4.

УДК 342.7

#### **ПРЕДЕЛЫ ОСУЩЕСТВЛЕНИЯ ТРЕБОВАНИЙ ЗАЩИТЫ ГРАЖДАНСКИХ ПРАВ**

**Т.Н. Громова**, ст. преподаватель

**О.Н. Ганин**, к.ф.н., профессор

*Саранский кооперативный институт (филиал) РУК*

Возможность обратиться к компетентным государственным органам за защитой материального субъективного права является важнейшей в содержании принадлежащего управомоченному лицу права на защиту. И хотя обеспечительную сторону права нельзя сводить только к применению мер государственного принуждения, следует признать, что подключение управомоченным лицом к реализации своего права аппарата государственного принуждения является важнейшим условием реальности и гарантированности прав граждан и юридических лиц.

Требование защиты права имеет две стороны: процессуально-правовую, связанную с порядком заявления и рассмотрения требования, и материально-правовую, связанную с его удовлетворением. Поэтому вопрос о пределах осуществления названного требования следует рассматривать с позиций как материально-правовых, так и процессуально-правовых. В связи с этим особенно важное значение приобретают три проблемы: во-первых, вопрос о

© Громова Т.Н., Ганин О.Н., 2011



пределах осуществления управомоченным лицом требования защиты права в связи с установлением определенной подведомственности гражданско-правовых споров; во-вторых, вопрос о пределах осуществления названного права во времени; в-третьих, вопрос об осуществлении требования защиты права в соответствии с его назначением.

Пределы осуществления требования защиты права и рассмотрение гражданских дел в административном порядке. Вопрос о подведомственности - это прежде всего вопрос о том, какой государственный орган правомочен рассматривать тот или иной гражданско-правовой спор, на ком именно лежит обязанность защитить нарушенное субъективное гражданское право заявителя. От правильного решения о подведомственности споров зависит обеспечение реальности и гарантированности прав граждан и организаций.

Особенно важное значение проблема подведомственности гражданско-правовых споров приобретает в связи с рассмотрением гражданских дел в административном порядке. Это объясняется прежде всего тем, что административный порядок рассмотрения споров, обладая некоторыми достоинствами, в частности возможностью значительно сократить сроки рассмотрения споров, тем не менее не обладает необходимым количеством правовых средств, обеспечивающих максимальную гарантию правильного разрешения дела. Административное разрешение гражданских дел имеет исключительный характер, т.е. применяется лишь в случаях, предусмотренных законом. Это не случайно, так как закономерностью развития права является соответствие материальному праву процессуальных форм его защиты. Практически это означает, что как материальное право, так и процессуальная форма его защиты должны базироваться на одних и тех же основополагающих принципах. Особенность гражданских правоотношений заключается прежде всего в равном положении их участников, в их независимом (в административном или имущественном отношении) положении по отношению друг к другу. Из этого следует, что процессуальная форма защиты гражданских прав должна отвечать по крайней мере следующим требованиям:

– ее применение должно быть рассчитано на возникновение спора между сторонами;

– она должна использоваться при возбуждении дела самими сторонами (или лицами, призванными действовать таким образом в интересах одной из сторон);

– она должна обеспечить равное положение сторон при рассмотрении спора;

– орган, рассматривающий спор, не должен быть заинтересован в разрешении дела в пользу одной из сторон:

– форма защиты должна обеспечить максимум гарантий правильного разрешения спора.

Всем этим требованиям в полной мере отвечает лишь исковая форма защиты гражданских прав, которая поэтому и является основной формой их защиты.

Административный порядок этим требованиям в значительной мере не отвечает. По своему характеру он соответствует таким отношениям, которые основаны на подчинении одного субъекта другому. Поэтому основная сфера его применения – это рассмотрение споров, возникающих из административно-правовых отношений.

Пределы осуществления требования защиты права во времени. Основной процессуальной формой защиты гражданских прав является исковая форма их защиты. Однако требование защиты права в исковой форме, обращенное к суду или арбитражу, не может быть безграничным во времени. Это обусловлено, во-первых, установлением в законе или договоре сроков существования самого субъективного права, с прекращением которого естественно отпадает и надобность в его защите; во-вторых, недопустимостью продолжительной неопределенности в существовании самой возможности применения мер принудительного воздействия к правонарушителю, действия которого, совершенные в прошлом, по истечении значительного времени могут утратить свой общественно опасный характер, и применение к нему мер принудительного воздействия может оказаться не только не нужным, но и противоречащим целям правового принуждения в обществе; в-третьих, необходимостью выяснения объективной истины при рассмотрении каждого гражданского дела, так как со временем могут быть утрачены или обесценены доказательства, без которых правильное решение дела станет невозможным; в-четвертых, необходимостью устранения медлительности и волокиты при защите прав граждан и юридических лиц.

Осуществление управомоченным лицом требования защиты права, обращенного к суду, ограничено сроками исковой давности. Это значит, что правовым последствием истечения срока исковой давности является утрата управомоченным лицом возможности осуществить принадлежащее ему материальное право в принудительном порядке.

Осуществление требования защиты права в соответствии с его назначением. Требование защиты права, т.е. обращение граждан и организаций к компетентным государственным или общественным органам за защитой нарушенного права, представляет собой, если так можно сказать, последний этап реализации субъективного

гражданского права. Особенностью этого этапа реализации материально-правовых требований является то, что в данном случае управомоченный субъект прибегает к помощи государства, требует обеспечения осуществления или защиты его права посредством подключения к этому аппарата государственного принуждения.

Обязанность лица осуществлять право в соответствии с его назначением действует на всех стадиях осуществления субъективного гражданского права. Управомоченный субъект обязан надлежащим образом осуществлять принадлежащее ему право как при реализации его своими собственными действиями, например, при осуществлении владения, пользования и распоряжения своим имуществом, так и при заявлении тех или иных требований к обязанному субъекту гражданского правоотношения. Лицо обязано соблюдать это правило также и при осуществлении права на защиту, в том числе и при заявлении требования о защите права компетентным государственным органом. Более того, именно в этом последнем случае обязанность осуществления субъективного права в соответствии с его назначением действует с особой силой, так как в данном случае речь идет не об обычном, а о принудительном осуществлении права с использованием в отношении правонарушителя мер государственно-принудительного характера. Злоупотребление правом в этом случае может не только привести к нарушению законности и ущемлению прав и интересов других граждан и организаций, но в известной мере может также нанести ущерб авторитету органа, рассматривающего спор.

Назначение требования защиты права состоит, прежде всего, в том, что оно имеет своей целью обеспечить принудительную реализацию нарушенного субъективного гражданского права. Это означает, что требование защиты права имеет достаточные основания материально-правового характера для применения мер принудительного порядка лишь при наличии нарушения права.

Из сказанного выше, конечно, не вытекает, что нарушение права является единственным материально-правовым основанием для применения заявленного требования. Для удовлетворения заявленного требования защиты права необходимы и иные условия, в частности противоправное поведение правонарушителя, наличие вреда или убытков, вина, и т.п., наличие которых в разных сочетаниях необходимо в зависимости от характера того или иного конкретного случая. Однако нарушение субъективного гражданского права является обязательным условием удовлетворения заявленного требования во всех без исключения случаях.

**ОСНОВАНИЯ И УСЛОВИЯ ОТКАЗА ПОДСУДИМОГО  
ОТ ЗАЩИТНИКА НА СТАДИИ СУДЕБНОГО  
РАЗБИРАТЕЛЬСТВА**

**Г.С. Девяткин**, аспирант

*ФГБОУ ВПО «МГУ им. Н.П. Огарёва»*

Право подсудимого на защиту в ходе судебного разбирательства реализуется благодаря законодательному закреплению обязанности суда обеспечивать подсудимому возможность защищаться всеми не запрещенными Уголовно-процессуальным кодексом Российской Федерации<sup>1</sup> способами и средствами как лично, так и с помощью защитника (ст. 16 УПК РФ). При этом закон предоставляет подсудимому право самому определять, в каком объеме и в какой момент он испытывает потребность в получении квалифицированной юридической помощи защитника, желает ли он, чтобы последний участвовал в судебном разбирательстве, либо намерен защищать свои права и законные интересы самостоятельно, а также принимать решение об отказе от защитника.

Возможность отказа подсудимого от защитника вытекает из ч. 1 ст. 52 УПК РФ, согласно которой подозреваемый, обвиняемый вправе в любой момент производства по уголовному делу отказаться от помощи защитника. Указанная норма распространяется и на подсудимого, поскольку, исходя из ч. 2 ст. 47 УПК РФ, подсудимым именуется обвиняемый, по уголовному делу которого назначено судебное разбирательство.

В соответствии с ч. 1 ст. 52 УПК РФ отказ от защитника допустим только по инициативе самого подсудимого, что означает исключительное волеизъявление последнего заявить о нежелании (несогласии) пользоваться квалифицированной юридической помощью указанного субъекта уголовного процесса<sup>2</sup>. В этой связи законодатель установил письменную форму заявления отказа от защитника<sup>3</sup>.

Иными словами «отказ от защитника» всегда представляет собой активное процессуальное действие, свидетельствующее о том, что подсудимый самостоятельно отказался от реализации предоставленного ему права защищаться от предъявленного ему обвинения с помощью защитника. Такое понимание «отказа от защитника» не позволяет расценивать в качестве него безразличное отношение подсудимого к тому, будет или нет участвовать защитник в уголовном деле.

Между тем обращает на себя внимание законодательная регламентация «отказа от защитника». Как следует из ч. 1 ст. 52 УПК

РФ, подсудимый вправе отказаться от «помощи» защитника. Под «помощью» в данной норме имеется ввиду квалифицированная юридическая помощь, оказываемая в уголовном процессе защитником своему подзащитному по конкретному уголовному делу<sup>4</sup>. Отсюда возникает вопрос: указанная законодательная возможность позволяет подсудимому отказаться от юридической помощи данного защитника полностью либо от любого исходящего от защитника вида юридической помощи при реализации своих прав и (или) законных интересов лично, или же возможно и первое, и второе? В первом случае участие защитника после заявления подсудимым отказа от него исключается; во втором же случае защитник продолжает участвовать в судебном разбирательстве по уголовному делу, однако при заявлении так называемого «отказа» временно «отсутствует».

Представляется, что норма ч. 1 ст. 52 УПК РФ предполагает, что право подсудимого отказаться от защитника исключает участие последнего в судебном разбирательстве полностью. «Отказ» же подсудимого от какого-либо исходящего от защитника вида юридической помощи при сохранении участия последнего практически встречается достаточно часто, однако именовать его «отказом» не вполне корректно с точки зрения толкования этого слова. В данной ситуации правильнее говорить о согласованном между подсудимым и его защитником процессуальном действии (заявлении о временном неучастии защитника), которое должно исходить от обоих и допустимо лишь при условии, что не нарушается право подсудимого на защиту. Так, практика указывает случаи, когда подсудимый заявляет о возможности оглашения промежуточного решения суда в отсутствие своего защитника, который по уважительной причине не может участвовать в этом процессуальном действии<sup>5</sup>. Весьма интересным представляется встретившийся при изучении судебной практики случай, когда подсудимый заявил о допуске к участию в уголовном деле нового защитника на период нетрудоспособности уже имеющегося у него защитника, тем самым не отказавшись от последнего. Намерение в дальнейшем продолжить осуществление защиты интересов подсудимого по окончании периода нетрудоспособности высказал и сам защитник<sup>6</sup>.

Необходимо обратить внимание на то, что право отказаться от помощи защитника и возможность осуществлять свою защиту лично без участия защитника – не одно и то же. Отказ от защитника – это определенного рода заявление (т.е. задокументированное волеизъявление о нежелании (несогласии) пользоваться квалифицированной юридической помощью защитника), а самостоятельное единоличное осуществление подсудимым защиты своих прав и законных интересов – это деятельность подсудимого, направ-

ленная на реализацию предоставленных ему уголовно-процессуальным законом возможностей. При этом отказ от защитника не всегда может влечь самостоятельное активное использование подсудимым способов и средств защиты своих прав и законных интересов.

Нельзя не учитывать, что уголовное судопроизводство – это чрезвычайно сложная сфера юридической деятельности, осуществление которой без участия защитника в ряде случаев повлияет или может повлиять на постановление законного, обоснованного и справедливого приговора путем лишения или ограничения гарантированных законом прав подсудимого.

С учетом этого Пленум Верховного Суда РФ в постановлении от 05 марта 2004 г. № 1 (в ред. от 23 декабря 2010 г. № 31)<sup>7</sup> отмечает, что «суду необходимо выяснить причину отказа от защитника и установить, не был ли такой отказ вынужденным, обусловленным, например, соображениями материального порядка. Отказ от защитника может быть принят судом, если будут выяснены причины отказа от защитника, а его участие в судебном заседании фактически обеспечено судом. При принятии отказа от защитника суду надлежит в определении (постановлении) мотивировать свое решение».

При реальной возможности участия защитника в уголовном процессе и при нежелании подсудимого пользоваться его помощью отказ от защитника нельзя признать вынужденным. Между тем на практике встречаются случаи, когда подсудимый заявляет об отказе от защитника ввиду отсутствия средств на оплату его труда<sup>8</sup>, по мотивам «некомпетентности и неопытности защитника»<sup>9</sup>, по причине неявки последнего в судебное заседание, с тем, чтобы не откладывать последнее<sup>10</sup>. Установив вынужденность отказа, суд обязан обеспечить участие защитника в уголовном процессе, принять меры к назначению подсудимому адвоката, который выступит в уголовном процессе в качестве его защитника, через адвокатское образование.

Подсудимый не наделен правом отказаться от помощи защитника лишь в случаях, когда участие последнего в уголовном процессе обязательно (п.п. 2-7 ч. 1 ст. 51 УПК РФ). Одновременно пп. 2-7 ч. 1 ст. 51 и ч. 2 ст. 52 УПК РФ суду предоставлено право (а также возложена обязанность) не удовлетворять заявленное подсудимым ходатайство тогда, когда участие в уголовном процессе защитника обязательно<sup>11</sup>. Это обусловлено необходимостью реального обеспечения подсудимому права на квалифицированную юридическую помощь для использования прав в состязательном уголовном судопроизводстве, что важно и для обеспечения правосудности принимаемых по уголовному делу судебных решений.

Вместе с тем, будучи гарантией права подсудимого на защиту, возможность отказа от защитника позволят подсудимому как самостоятельно осуществлять защиту своих прав и законных интересов, так и создает условия для участия в уголовном процессе именно того защитника, участие которого считает необходимым подсудимый.

#### ПРИМЕЧАНИЯ

<sup>1</sup>Далее – УПК РФ.

<sup>2</sup>«Отказаться» означает «выразить несогласие, не пожелать сделать» что-нибудь (См.: Ожегов С.И., Шведова Н.Ю. Толковый словарь русского языка. М., 1994. С.404).

<sup>3</sup>На судебных стадиях письменное заявление об отказе от защитника приобщается к уголовному делу, а устное – заносится в протокол судебного заседания.

<sup>4</sup>«Помощь» – «содействие» кому-нибудь в чем-нибудь, «участие» в чем-нибудь, «приносящее облегчение» кому-нибудь (Ожегов С.И., Шведова Н.Ю. Указ. соч. С. 484.)

<sup>5</sup>См.: уголовное дело № 1-236/10 // Архив Ковылкинского районного суда Республики Мордовия. 2010; уголовное дело № 1-113/10 // Архив Рузаевского районного суда Республики Мордовия. 2010.

<sup>6</sup>См.: уголовное дело № 1-34/11 // Архив Ковылкинского районного суда Республики Мордовия. 2011.

<sup>7</sup>О применении судами норм Уголовно-процессуального кодекса Российской Федерации: Постановление Пленума Верховного Суда РФ от 05 марта 2004 г. № 1 (в ред. от 23 декабря 2010 г. № 31) // Справочно-правовая система «Гарант».

<sup>8</sup>См.: уголовное дело № 1-21/07 // Архив Пролетарского районного суда г. Саранска Республики Мордовия. 2007.

<sup>9</sup>См.: уголовное дело № 1-311/07 // Архив Пролетарского районного суда г. Саранска Республики Мордовия. 2007.

<sup>10</sup>См.: уголовное дело № 1-78/10 // Архив Ковылкинского районного суда Республики Мордовия. 2010.

<sup>11</sup>«Обязательный» означает «безусловный для исполнения, непрременный», «такой, который должен быть сделан, выполнен при любых условиях» (См.: Ожегов С.И., Шведова Н.Ю. Указ. соч. С. 378.).

УДК 343.13.2

### РЕАЛИЗАЦИЯ ПРИНЦИПА ГЛАСНОСТИ ПРИ ОГЛАШЕНИИ РЕШЕНИЙ СУДОМ КАССАЦИОННОЙ ИНСТАНЦИИ

М.А. Жадяева, к.ю.н.

*Саранский кооперативный институт (филиал) РУК*

Согласно принципу гласности в уголовном судопроизводстве оглашению должны подлежать не только коллегиальные решения

суда кассационной инстанции (кассационное определение, частное определение), но и единоличные (особое мнение судьи суда кассационной инстанции).

Согласно ч. 2 ст. 378 УПК РФ решение суда кассационной инстанции выносится в форме определения, принятого в результате проверки по кассационным жалобам и (или) представлению законности, обоснованности и справедливости приговора и иного судебного решения. Кассационное определение подписывается всем составом суда и оглашается в зале судебного заседания после возвращения судей из совещательной комнаты.

Глава 45 УПК РФ не содержит упоминаний о возможности судьи иметь особое мнение при коллегиальном рассмотрении дела в суде второй инстанции. Лишь только норма ч. 5 ст. 301 УПК РФ предоставляет судье в суде первой инстанции такое право – письменное его изложение в совещательной комнате, с приобщением к приговору и запретом на оглашение в зале судебного заседания.

В практике Европейского Суда по правам человека встречаются несколько разновидностей особых мнений: отдельное совпадающее мнение, частично совпадающее и частично особое мнение, совместное особое мнение судей, отдельное особое мнение, частично несовпадающее, частично особое мнение судьи. В целом, институт особого мнения является тем элементом в уголовно-процессуальном праве, который не подлежит широкой огласке. Это объясняется, в частности, тем, что высказанное публично особое мнение судьи может подорвать авторитет решения высшей судебной инстанции, раскрыть тайну совещательной комнаты. Наличие по делу особого мнения судьи, на наш взгляд, отнюдь не подрывает авторитет и престиж судебной системы, а, наоборот, показывает ее гибкость, адекватность, независимость, в целом – демократичность. Особое мнение на практике приобщается к решению суда и оглашению в зале судебного заседания не подлежит. Возникает соответственно вопрос о необходимости регламентации данного института в уголовно-процессуальном праве.

Участники кассационного порядка рассмотрения уголовного дела, перечисленные в ч. 4 ст. 354 УПК РФ, в силу уголовно-процессуальных принципов законности при производстве по уголовному делу, состязательности, равенства сторон имеют равные возможности на ознакомление с особым мнением судьи. Тем более, если учесть, что ни в одной из статей УПК РФ не содержится запрет на это, соответственно, – нет препятствий для этого и участникам уголовного судопроизводства. Отсюда, с момента приобщения особого мнения к кассационному определению, оно становится его частью, доступной для изучения лицам, которые в последующем реализуют право на обжалование в порядке надзора.



Если участники уголовного судопроизводства в курсе мотивов вынесения особого мнения одним из судей, стоит ли его приобщать как секретный документ в запечатанном конверте? Необходимости в этом не имеется, тем более, если учесть и то, что стороны могут использовать, помимо своих, доводы, которые были оглашены в особом мнении судьи. Участникам уголовного судопроизводства должна быть обеспечена возможность ознакомиться с особым мнением судьи, причем не только с разрешения председательствующего. Проведенное анкетирование 105 практикующих работников Республики Мордовия (адвокатов, следователей, прокуроров) также показало, что большая часть опрошенных высказалась за необходимость оглашения особого мнения в суде кассационной инстанции (69 %).

Специальный порядок приобщения особого мнения к кассационному определению законодателем не урегулирован. Поэтому, вернее было бы говорить об открытом приобщении особого мнения к уголовному делу. Поскольку, когда мы говорим, о приобщении особого мнения к кассационному определению, оно становится его частью. В то время, говоря о приобщении особого мнения к уголовному делу, – в действительности, это отражает каждый из этих самостоятельных уголовно-процессуальных актов.

Часть 3 ст. 388 УПК РФ предусматривает, что кассационное определение подписывается всем составом суда и оглашается в зале судебного заседания после возвращения судей из совещательной комнаты. Но если один из судей имеет особое мнение, то может ли он воздержаться от подписания кассационного определения? Так, УПК Армении (ст. 393), УПК Республики Узбекистан (ст. 509) предусматривают, что судья, оставшийся при голосовании в меньшинстве, вправе, подписав определение, изложить в письменном виде свое особое мнение. Тем более, необходимо учитывать, во-первых, что кассационное определение – это не единоличное решение судьи, а коллегиальное, принимаемое большинством голосов. Во-вторых, в соответствии с ч. 1 ст. 409, п. 10 ч. 2 ст. 381 УПК РФ отсутствие подписи судьи или одного из судей, если уголовное дело рассматривалось судом коллегиально, признается основанием отмены или изменения судебного решения в любом случае. Поэтому, представляется необходимым, чтобы кассационное определение подписывалось всем составом суда, в том числе и судьей, оставшимся при особом мнении.

На законодательном уровне необходимо предусмотреть возможность судье иметь право на особое мнение, с закреплением структуры этого документа, порядка его приобщения к уголовному делу. Только в таком случае особое мнение судьи по уголовному делу в суде кассационной инстанции стало бы единолич-

ным, официальным, открытым уголовно-процессуальным актом, который показал бы мировому сообществу независимость судов кассационной инстанции в Российской Федерации. Кроме того, значение особого мнения может заключаться и в том, что судьи ознакомившись в условиях совещательной комнаты с особым мнением могут вынести иное решение, нежели то к которому склонялись ранее.

Суды первой, апелляционной, кассационной, надзорной инстанций, соблюдая уголовно-процессуальное законодательство, должны иметь право среагировать на нарушения, допущенные участниками процесса, нижестоящими судами при рассмотрении уголовных дел. Этому в значительной степени способствует институт частных определений. УПК РФ в гл. 45 не содержит нормы о возможности вынесения судом кассационной инстанцией частного определения. Для сравнения, УПК РСФСР 1960 г. в гл. 28 закреплял такое право. Гражданский процессуальный кодекс РФ, УПК ряда республик СНГ – Кыргызстана, Узбекистана, Украины предусматривают вынесение частного определения (постановления) при рассмотрении дела во второй инстанции. Применительно к кассационному порядку рассмотрения уголовного дела частное определение представляет собой процессуальный документ, вынесенный с целью выявления и устранения обстоятельств, способствовавших совершению преступления, нарушения прав и свобод граждан, нарушений, допущенных при производстве дознания, предварительного следствия, рассмотрении уголовного дела нижестоящим судом.

Частное определение принимается в условиях совещательной комнаты, содержит подписи всего состава суда и оглашается председательствующим в зале судебного заседания, после оглашения кассационного определения. Оглашение частного определения является вопросом, отнесенным к судейскому усмотрению. По проведенному анкетному опросу мнения практикующих работников разделились. На необходимость оглашения частного определения в полном объеме из 105 опрошенных указали 82 %, из них полностью солидарными в данном вопросе оказались адвокаты, мнения же судейских и прокурорских работников разделились поровну.

Изученная практика в Верховном Суде Республики Мордовия за 2005 – первое полугодие 2011 гг. по этой проблеме, свидетельствует о том, что частные определения, независимо от их характера, в судебном заседании не оглашались. Председательствующий при кассационном рассмотрении ограничивается краткой формулировкой о том, что по делу вынесено частное определение, тем самым всего лишь констатируя факт его вынесения, не сообщая его существа. Поэтому, представляется верным, когда частное

определение (постановление) суда оглашается полностью, с указанием того, кем оно вынесено, в отношении кого, какие нормы УПК РФ нарушены, правовые последствия нарушения.

Таким образом, в ч. 3 ст. 388 УПК РФ необходимо внести изменения, согласно которым особое мнение судьи, частное определение (постановление) подлежат оглашению в зале судебного заседания после оглашения кассационного определения.

УДК 347.73:338.366

## **ОСОБЕННОСТИ ФИНАНСОВЫХ ПРАВООТНОШЕНИЙ В СФЕРЕ ИНДИВИДУАЛЬНОГО ПРЕДПРИНИМАТЕЛЬСТВА**

**О.Н. Замотаева**, доцент кафедры административного и финансового права

*Саранский кооперативный институт (филиал) РУК*

В отечественной литературе под финансовыми правоотношениями понимаются отношения, возникающие в результате воздействия финансово-правовых норм на процессы, целью которых является формирование фондов денежных средств необходимых для реализации государственных задач. Особенностью данного вида правоотношений является то, что они возникают в процессе финансовой деятельности государства: одним из субъектов выступит орган государственной власти: в большинстве случаев они возникают по поводу денежного платежа в доход государства.

Индивидуальные предприниматели, являясь субъектами финансово-правовых отношений, представляют собой один из элементов, образующих финансово-правовую систему государства. Среди позитивных и перспективных направлений современного этапа развития экономики отмечается создание условий для развития предпринимательства. Как показывает опыт развитых стран, малое и среднее предпринимательство играет большую роль в экономике, – это основание для становления инновационного потенциала и прогрессивных тенденций в общественно-политической инфраструктуре всего общества.

В основе предпринимательства как общественно-значимого явления лежит основополагающий принцип права – принцип индивидуальной свободы. Согласно (ст. 2) ч.1. ГК РФ «Предпринимательской является самостоятельная, осуществляемая на свой риск деятельность, направленная на систематическое получение прибыли от использования имуществом, продажей товаров, выполне-

ния работ или оказания услуг лицами, зарегистрированными в этом качестве в установленном Законом порядке". Предприниматель участвует в различных социальных отношениях, включается в отношения на потребительском, финансовом рынках и рынке труда, а также отношения публично-правового характера.

Вопросы поддержки предпринимательства на государственном и местном уровнях, а также его налогообложения в условиях кризиса являются наиболее важными для субъектов малого предпринимательства России. Изучение вышеуказанных категорий является сферой научных интересов финансового права, поэтому представляет особый интерес изучение субъектов малого предпринимательства именно как участников финансовых правоотношений.

Субъекты малого предпринимательства участвуют как в создании государственных денежных фондов в результате уплаты налогов и сборов, так и в использовании бюджетных средств, при возможном получении бюджетных ссуд и кредитов через различные фонды поддержки малого предпринимательства. По своему материальному содержанию рассматриваемые отношения можно сгруппировать по следующим видам: налоговые; в области страхования; кредита; расчетов; правоотношения по поводу регулирования денежного обращения; отчетно-контрольные.

В современной отечественной литературе среди наиболее приоритетных задач в сфере развития индивидуального предпринимательства выделяют:

1. Необходимость поддержки индивидуального предпринимательства на этапе становления и создания основных фондов денежных средств;

2. Создание условий для расширения сфер предпринимательской деятельности;

3. Совершенствование законодательства по вопросам налогообложения (дифференцированный подход в зависимости от сферы деятельности, сроков осуществления предпринимательской деятельности)

4. Функционирование уполномоченного органа представляющего интересы индивидуальных предпринимателей на законодательном уровне.

Правительство Республики Мордовия предпринимает комплекс мер, способствующий более активному включению сектора индивидуального предпринимательства в развивающуюся систему финансовых правоотношений Российской Федерации.

Среди финансовых форм поддержки наиболее распространены:

– субсидии на возмещение затрат по оплате части процентов за пользование кредитами российских кредитных организаций,

направляемыми на реализацию социально значимых проектов республиканского значения:

- субсидии на возмещение затрат по оплате части лизинговых платежей, уплачиваемых российским лизинговым компаниям по договорам лизинга машин и оборудования, используемых для реализации инвестиционных проектов.

К основным нормативно-правовым документам, обеспечивающим правовое поле предпринимательской деятельности в Мордовии, относятся:

- Федеральный закон от 24 июля 2007 г. № 209-ФЗ "О развитии малого и среднего предпринимательства в Российской Федерации";

- Постановление Правительства РФ от 22 апреля 2005 г. № 249 "Об условиях и порядке предоставления средств федерального бюджета, предусмотренных на государственную поддержку малого предпринимательства, включая крестьянские (фермерские) хозяйства";

- Закон Республики Мордовия от 28 ноября 2005 г. № 75-З "О применении индивидуальными предпринимателями упрощенной системы налогообложения на основе патента на территории Республики Мордовия";

- Постановление Правительства Республики Мордовия от 9 февраля 2009 г. № 28 "Об утверждении Положения о ежегодном республиканском конкурсе "Предприниматель Республики Мордовия";

- Постановление Правительства Республики Мордовия от 30 ноября 2007 г. № 540 "О Комплексной программе развития и государственной поддержки малого предпринимательства в Республике Мордовия на 2008-2010 годы";

- Постановление Правительства Республики Мордовия от 14 декабря 2006 г. N 535 "Об утверждении Порядка предоставления субсидий на поддержку субъектов малого предпринимательства, производящих и реализующих товары (работы, услуги), предназначенные для экспорта";

- Постановление Правительства Республики Мордовия от 12 декабря 2006 г. N 531 "Об утверждении Порядка предоставления субсидий на развитие системы кредитования субъектов малого предпринимательства";

- Постановление Правительства Республики Мордовия от 6 апреля 2009 г. N 147 "Об утверждении Порядка предоставления финансовой поддержки безработным гражданам на реализацию дополнительного мероприятия, направленного на снижение напряженности на рынке труда Республики Мордовия, в 2009 году".

Несомненно важную роль на становлении данного вида финансовых правоотношений оказывает создание и функционирование развитого информационного поля, которое способствует формированию положительного имиджа индивидуального предпринимателя, знающего свои права и обязанности перед государством и обществом.

УДК 347.965

## **ОРГАНИЗАЦИЯ АДВОКАТУРЫ В РОССИИ**

**В.А. Круглов**, старший преподаватель

*Саранский кооперативный институт (филиал) РУК*

Федеральная палата адвокатов Российской Федерации (ФПА) была образована на первом Всероссийском съезде адвокатов, 31.01.2003 г. Съезд избрал Совет ФПА, на заседании которого был избран президент, Семеняко Е.В.

17.03.2003 г. была зарегистрирована «Общероссийская негосударственная некоммерческая организация «Федеральная палата адвокатов Российской Федерации», с юридическим адресом: г. Москва, пер. Сивцев Вражек, д. 43.

Высшим органом ФПА является Всероссийский съезд адвокатов, коллегиальным исполнительным органом - Совет ФПА.

Согласно ст. 38 Закона об адвокатуре имущество ФПА формируется за счет отчислений, осуществляемых адвокатскими палатами, грантов и благотворительной помощи (пожертвований), поступающих от юридических и физических лиц в порядке, установленном законодательством.

Высшим органом управления ФПА является Всероссийский съезд адвокатов, который созывается не реже одного раза в два года.

Всероссийский съезд адвокатов:

- принимает устав ФПА;
- принимает кодекс профессиональной этики адвоката;
- утверждает единую норму представительства от адвокатских палат на Всероссийский съезд адвокатов;
- формирует состав Совета ФПА и принимает решение о досрочном прекращении полномочий его членов;
- утверждает отчеты Совета ФПА и др.

Совет ФПА является коллегиальным исполнительным органом палаты.

Совет избирается Всероссийским съездом адвокатов тайным

голосованием в количестве 36 человек. Всероссийский съезд адвокатов обновляет состав Совета ФПА один раз в два года не менее чем на одну треть.

Совет ФПА:

- избирает из своего состава президента ФПА сроком на четыре года и трех вице-президентов ФПА сроком на два года;

- представляет ФПА в органах государственной власти и местного самоуправления, общественных объединениях и иных организациях в Российской Федерации и за рубежом;

- координирует деятельность адвокатских палат;

- защищает социальные и профессиональные права адвокатов;

- участвует в проведении экспертиз проектов федеральных законов по вопросам, относящимся к адвокатской деятельности и др.

Заседания Совета проводятся регулярно при необходимом количестве участия в них всех желающих президентов адвокатских палат. По результатам заседаний готовятся информационные письма, а также положения и решения Совета, которые направлялись в палаты субъектов.

Научно-методический центр (НМЦ) ФПА создается решением Совета Федеральной палаты адвокатов на основании ст. 37 п. 9 закона «Об адвокатской деятельности и адвокатуре в РФ» и ст. 32 Устава ФПА с целью изучения адвокатской практики, развития науки об адвокатуре, обеспечения адвокатов методической помощью.

К числу приоритетных направлений научных исследований, организуемых или либо курируемых НМЦ, относятся:

- проблемы правового статуса российской адвокатуры;

- адвокатура и государственная власть (проблемы взаимодействия с органами законодательной, исполнительной и судебной власти);

- независимость адвокатуры и адвоката (правовые и социальные аспекты);

- социальные гарантии адвоката;

- история российской адвокатуры и др.

Адвокатские палаты субъектов Российской Федерации (АПС) создаются в целях обеспечения оказания квалифицированной юридической помощи, ее доступности для населения на всей территории данного субъекта Российской Федерации, представительства и защиты интересов адвокатов в органах государственной власти и местного самоуправления, контроля за соблюдением адвокатами кодекса профессиональной этики адвоката.

АПС является юридическим лицом и подлежит государственной регистрации. На территории субъекта Российской Федерации

может быть образована только одна адвокатская палата, которая не вправе образовывать свои структурные подразделения, филиалы и представительства на территориях других субъектов. Образование межрегиональных и иных межтерриториальных адвокатских палат не допускается.

Высшим органом АПС является собрание (конференция) адвокатов. К компетенции собрания (конференции) адвокатов относятся:

- формирование совета адвокатской палаты;
- избрание членов ревизионной комиссии и избрание членов квалификационной комиссии из числа адвокатов;
- определение размера обязательных отчислений адвокатов на общие нужды адвокатской палаты;
- утверждение сметы расходов на содержание адвокатской палаты и др.

Согласно ст. 31 Закона об адвокатуре совет адвокатской палаты является коллегиальным исполнительным органом адвокатской палаты. Совет избирается собранием (конференцией) адвокатов тайным голосованием в количестве не более 15 человек из состава членов адвокатской палаты и подлежит обновлению (ротации) один раз в два года на одну треть.

Совет АПС:

– избирает из своего состава президента адвокатской палаты сроком на четыре года и вице-президентов сроком на два года; президентом адвокатской палаты Республика Мордовия избран Волков В.М.:

– определяет порядок оказания юридической помощи адвокатами, участвующими в качестве защитников в уголовном судопроизводстве по назначению органов расследования и суда, доводит этот порядок до сведения указанных органов, адвокатов и контролирует его исполнение адвокатами;

– представляет адвокатскую палату в органах государственной власти, органах местного самоуправления, общественных объединениях и иных организациях;

– рассматривает жалобы на действия (бездействие) адвокатов с учетом заключения квалификационной комиссии;

– защищает социальные и профессиональные права адвокатов;

– ведет реестр адвокатских образований и их филиалов на территории соответствующего субъекта и др.

Заседания совета созываются президентом АПС по мере необходимости, но не реже одного раза в месяц.

Квалификационная комиссия создается для приема квалификационных экзаменов у лиц, претендующих на присвоение статуса адвоката, а также для рассмотрения жалоб на действия (бездействие) адвокатов. Квалификационная комиссия формируется на



срок два года в количестве 13 членов комиссии по следующим нормам представительства:

– от адвокатской палаты – семь адвокатов, включая президента адвокатской палаты;

– от территориального органа юстиции – два представителя;

– от законодательного (представительного) органа государственной власти субъекта Российской Федерации – два представителя;

– от верховного суда республики, краевого, областного суда, суда города федерального значения, суда автономной области и суда автономного округа – один судья;

– от арбитражного суда субъекта Российской Федерации – один судья.

Председателем квалификационной комиссии является президент адвокатской палаты по должности.

Решения квалификационной комиссии по вопросу о приеме квалификационных экзаменов у лиц, претендующих на присвоение статуса адвоката, принимаются простым большинством голосов членов квалификационной комиссии, участвующих в ее заседании, путем голосования именными бюллетенями.

Квалификационная комиссия по результатам рассмотрения жалобы дает заключение о наличии или об отсутствии в действиях (бездействии) адвоката нарушения норм кодекса профессиональной этики адвоката, о неисполнении или ненадлежащем исполнении им своих обязанностей.

УДК 340.1

## **К ВОПРОСУ О НЕОБХОДИМОСТИ ЗАКОНОДАТЕЛЬНОГО ЗАКРЕПЛЕНИЯ ОПРЕДЕЛЕНИЯ О ПУБЛИЧНЫХ СЛУШАНИЯХ**

**А.П. Ларькина**, к.ю.н., доцент

*Саранский кооперативный институт (филиал) РГУК*

В юридической литературе последних лет публичные слушания как форма народовластия стали находить все больший интерес среди ученых юристов. В частности, в ряде научных работ анализируется понятие, правовое регулирование, механизм реализации публичных слушаний и другие не менее важные аспекты рассматриваемой формы непосредственной демократии в системе местного самоуправления<sup>1</sup>. Вместе с тем, приходится констатировать, что на настоящий момент пока еще нет фундаментальных научных

трудов, посвященных комплексному исследованию института публичных слушаний.

В настоящее время публичные слушания как форма непосредственной демократии в системе местного самоуправления закреплены федеральным законодательством, хотя первоначально они были предложены и апробированы на практике в регионах. Так например, еще в 2000 – 2002 гг. в Уставах муниципального образования (или специально принимаемых о них актах) ряда субъектов Российской Федерации, предусматривались публичные слушания как форма непосредственного участия жителей в обсуждении вопросов местного значения. Причем нередко их именovali общественными слушаниями или общественными публичными слушаниями<sup>3</sup>. Справедливости ради, следует констатировать появление на практике уже отдельных разновидностей публичных слушаний, таких как массовое обсуждение проектов нормативных правовых актов органов местного самоуправления муниципального образования<sup>4</sup>.

В статье 28 Федерального закона о местном самоуправлении закрепляется ряд важнейших признаков института публичных слушаний: форма проведения, предмет обсуждения, субъекты публичных слушаний, опубликование (обнародование) результатов. Вместе с тем, отсутствует четкое определение публичных слушаний как формы непосредственной демократии в системе местного самоуправления, что, безусловно, является правовым пробелом и может вызывать на практике определенные сложности.

Дело в том, что у отдельных форм непосредственной демократии, закрепленных в указанном законе много общего, особенно это касается опроса граждан и публичных слушаний. Во-первых, они обе являются формами выявления мнения населения муниципального образования по вопросам местного значения, затрагивающим интересы жителей. Во-вторых, порядок их организации и проведения определяется уставом муниципального образования и (или) нормативными правовыми актами представительного органа муниципального образования, федеральное законодательство очерчивает контуры такого акта. В-третьих, результаты, полученные в ходе их проведения, носят лишь рекомендательный характер и учитываются при принятии решений органами муниципального образования, должностными лицами местного самоуправления, а также органами государственной власти. Представляется, что все вышеизложенное обуславливает необходимость и целесообразность существования четкого определения понятия «публичные слушания» и, прежде всего, на законодательном уровне. Что каса-

стия правовой доктрины, то в юридической науке уже имеются определенные подходы к его понятию.

Так, например, по мнению С.С. Зенина «Публичные слушания – это форма участия жителей муниципального образования в обсуждении вопросов местного значения и иных вопросов, затрагивающих интересы и права жителей, с целью учета мнения физических и юридических лиц»<sup>4</sup>. Нам представляется, что данное определение имеет общий, не конкретизирующий характер, так как в нем получили отражение лишь самые общие черты и признаки публичных слушаний, не отождествляющие данную форму непосредственной демократии от других схожих форм, особенно, таких как опрос граждан и, в какой-то степени, собраний, конференций граждан (собраний делегатов).

Думается, если законодатель выделил публичные слушания в самостоятельный вид участия населения в осуществлении самоуправления, то для этого имеются соответствующие основания. Рассмотрим наиболее важные атрибуты публичных слушаний, среди которых следует указать: функциональное предназначение, инициаторы их проведения, предмет обсуждения, юридическая значимость результатов слушаний.

Функциональное назначение публичных слушаний состоит в том, что они призваны обеспечивать непосредственное участие жителей муниципального образования в обсуждении вопросов местного значения, в управлении территориями. Целью их проведения также является привлечение внимания жителей к важным, значительным или даже проблемным вопросам местного значения. К тому же, это своего рода способ информирования населения о деятельности муниципальных органов, обеспечения открытости и гласности их деятельности. А если учесть законодателем установленный перечень нормативных актов, решений, проекты по которым обязательно должны выноситься на публичные слушания, то речь может идти и о таком функциональном назначении как придание дополнительной легитимности подобным актам и решениям муниципальных органов. Эти черты в большей или меньшей степени присущи и опросу граждан.

Инициаторами проведения публичных слушаний в соответствии с п. 2 ст. 28 Федерального закона о местном самоуправлении могут выступать: население муниципального образования, представительный орган, муниципального образования, глава муниципального образования. Все перечисленные субъекты права инициирования публичных слушаний, как видно из нормы, являются субъектами муниципального образования. Опрос граждан, в соответствии с п. 2 ст. 31 указанного Закона также может проводиться по инициативе органов местного самоуправления. Единственное

отличие состоит в том, что по вопросам изменения целевого назначения земель муниципального образования для объектов регионального и межрегионального значения опрос может проводиться по инициативе органов государственной власти субъектов Федерации.

Предмет обсуждения публичных слушаний определен законодателем достаточно четко – обсуждение муниципальных правовых актов по вопросам местного значения. Перечень вопросов местного значения конкретизируется лишь относительно обязательных публичных слушаний, который, кстати, имеет закрытый характер (п. 3 ст. 28). Следовательно, население, представительный орган, глава самоуправляющейся территории вправе выступать инициаторами публичных слушаний по любым другим проектам муниципальных актов по вопросам местного значения.

Юридическая значимость результатов публичных слушаний законодателем прямо не оговаривается. В тоже время, используемая в п. 1 ст. 28 Федерального закона о местном самоуправлении формулировка «Для обсуждения проектов...могут проводиться публичные слушания» свидетельствует о необязательном характере результатов публичных слушаний. Это и понятно, если бы решение по проекту муниципального нормативного правового акта, принятого на публичных слушаниях, имело обязательную юридическую силу, то следовало говорить о местном референдуме, а не о публичных слушаниях. Таким образом, решения принятые в результате публичных слушаний имеют исключительно консультативный, рекомендательный характер, даже по проектам важнейших правовых актов муниципального образования. Это, безусловно, является единой чертой для публичных слушаний и опроса граждан.

Все выше изложенное свидетельствует о наличии множества общих признаков у этих двух, по действующему законодательству, самостоятельных форм непосредственной демократии в системе местного самоуправления. Таким образом, имеются все основания утверждать, что они дублируют друг друга.

В целях исключения такого дублирования, по нашему мнению законодателю следует скорректировать нормы Федерального закона о местном самоуправлении о публичных слушаниях и опросе граждан. Для этого необходимо сформулировать на законодательном уровне четкое понятие публичных слушаний, которое должно содержать все основополагающие признаки данной формы прямой демократии на уровне местного самоуправления.

Кроме того, нам представляется разумным в статье 28 Федерального закона о местном самоуправлении сохранить только п. 3, предусматривающий перечень вопросов подлежащих обязательному

вынесению на публичные слушания. Остальные же вопросы (по которым могут проводиться публичные слушания) включить в статью 31 указанного закона.

#### ПРИМЕЧАНИЯ

<sup>1</sup> Комарова В.В. Институт публичных слушаний – форма народовластия (понятие, виды, правовые основы // Конституционное и муниципальное право. 2006. № 9. С. 18–21; Курманов Э.Р. Формы участия населения в осуществлении местного самоуправления по уставному нормотворчеству // Государственная власть и местное самоуправление. 2006. № 10. С. 24–27.

<sup>2</sup> Решение городского Совета от 6 июня 2000 г. №24-265 «Об утверждении Положения «Об общественных слушаниях в городе Красноярске» // Городские новости. 2000. 26 июня; Решение Пензенской городской Думы от 26 сентября 2003 г. №529/39 «Об утверждении Положения «Об общественных слушаниях в городе Пензе» // Пензенские губернские ведомости. 2003. 14 окт.

<sup>3</sup> Устав городского округа города Сургута ХМАО – Югры // Информационный бюллетень Думы и Администрации города Сургута. 2005. № 2. (ч. 2).

<sup>4</sup> Зенин С.С. Публичные слушания: понятие и признаки // Государственная власть и местное самоуправление. 2008. № 2. С. 5.

УДК 316.75:130.2:323

### **ОСОБЕННОСТИ ТРАНСФОРМАЦИИ КУЛЬТУРНОЙ ПОЛИТИКИ И ИДЕОЛОГИИ В УСЛОВИЯХ ПОСТСОВЕТСКОЙ МОДЕРНИЗАЦИИ**

**И.Н. Минеева**, старший преподаватель кафедры гражданско-правовых дисциплин

*Саранский кооперативный институт (филиал) РГУ*

В последнее время, говоря о культурной политике в широком смысле, исследователи стали использовать термин «социокультурная политика». Это происходит в контексте целостного восприятия проблем, связанных с развитием науки, образования, здравоохранения, культуры (как отрасли).

В условиях российского федеративного государства отдельного внимания заслуживает проблема региональной культурной политики. В связи с децентрализацией системы управления культурой в последние годы именно на региональном уровне сложилась стратегия развития культуры с учетом социально-экономических особенностей территории, ее культурного потенциала, интересов и запросов различных категорий населения.

В конкретно-практическом смысле регион как субъект РФ представляет собой территориальную единицу политико-админи-

стративной, экономической и социально-культурной структуры страны: его правовой статус в целом определен Конституцией РФ, а более конкретно – законодательством конкретного субъекта РФ. Он ограничен рамками определенной территории и характеризуется своеобразием природных условий, этнорелигиозным составом населения, его бытовыми традициями, специализацией производства и обмена товаров и услуг, количеством и структурой рабочих мест, социальной инфраструктурой, дифференцированным уровнем, качеством жизни различных слоев населения, организацией политико-административного управления.

С середины 1990-х гг. федеральные власти возлагали на регионы все новые социальные и культурные функции, но при этом изымались источники средств, позволяющие осуществлять эти функции. Но возникли и противоположные тенденции: в последние годы увеличивается объем средств, направляемых из федерального бюджета в наиболее отстающие и низко развитые регионы: сверх того, с 2006 г. значительные средства направляются во все регионы для реализации приоритетных национальных проектов.

Регион представляет собой социокультурную среду, в которой в основном происходит социализация личности и которая ориентирует личность на тот или иной тип поведения, мотивирует ее поступки, трудовую деятельность.

Теоретики и практики сейчас вновь обращаются к разработке культурной политики на основе сочетания федерализма и региональности, определения ее приоритетов и механизмов реализации, духовной защиты населения страны.

Проблемная ситуация, сложившаяся за годы реформ в России, имеет федеральный и региональный вектор. Принципы «культурного федерализма», отражающие предпочтение развитию центра как способа скрепления целостности культуры, постепенно вытесняются политикой «нового регионализма», стратегия которой состоит в максимальной мобилизации внутренних ресурсов региона, возрождении национально-исторических традиций, многообразии культурной жизни локальных цивилизационных комплексов и этнокультурных групп.

Россия – грандиозный культурный ансамбль многих народов, и культурное пространство объединяет их. Прimitивный прагматизм нанес немалый вред культурному пространству. Разрушение храмов, осквернение исторических памятников, опрошение и заросение русского языка, беспорядочность городской и сельской застройки, захламленность территорий, уничтожение старинных жилых кварталов, бездумное подражание в оформлении городских улиц, безжалостное отношение к природе нанесли ущерб самосо-

знанию народа. Решение этих проблем должно стать основой компетентной региональной политики.

Перечисляя важнейшие направления культурной политики региональных властей, в качестве главных следует выделить следующие: регулирование занятости населения и снижения уровня безработицы; налаживание социального партнерства между разными субъектами культурно-досуговой деятельности; политика в области охраны семьи, материнства и детства; принятие мер по социальной защите населения; развитие системы культурно-досуговых учреждений; политика в области градостроительства, современной инфраструктуры, решение задач архитектурно-планировочного характера, постройка жилья, совершенствование дорожно-транспортных сетей, сетей связи, бытовое обслуживание, торговля, центр досуга; политика в области воспитания и общего образования детей, молодежи, профессиональной подготовки и переподготовки молодежи и взрослого населения; эстетическое воспитание подрастающего поколения, стимулирование художественно-творческих процессов; развитие инфраструктуры досуга; организация отдыха и свободного времени, проведение праздников, памятных дат; сохранность исторических памятников культурного наследия, поддержание культурной среды в целом<sup>1</sup>.

Вместе с тем существует перечень ряда проблем, которые решаются в тех регионах, где они особенно актуальны, или для этого существуют объективные предпосылки, зачастую создаваемые в рамках процесса самоорганизации, а также там, где проявляется политическая воля местных властей. К таким проблемам следует отнести проблемы миграционной политики, межнациональных отношений и сохранение традиционных культур ряда этносов (например, народностей Северного Кавказа), проблемы социоэкологической политики. Целый ряд региональных администраций в условиях социальной нестабильности особое внимание уделяет массовому настроению и социальному самочувствию населения. Помимо этого местные власти некоторых регионов задаются вопросом повышения доходов, уровня и безопасности жизни населения, а также разрабатывают меры по устройству переселенцев и иностранных граждан<sup>2</sup>. В регионах также идет широкий поиск направлений территориального развития, что стимулирует отработку новых целей, задач, методов культурной политики на местах.

Самостоятельность субъектов Российской Федерации позволяет региональным властям предлагать разнообразные решения актуальных проблем и включать их в концепции культурных политик, успешно реализуя их посредством социокультурных проектов, направленных на социокультурное развитие территорий. Расширяется спектр культурных услуг, которые осваиваются благодаря

новым принципам функционирования учреждений культуры на муниципальном уровне. Несмотря на то, что на этом уровне управления большая нагрузка падает на менеджеров культуры, сегодня уже мало кто сомневается в необходимости проведения локальной культурной политики. Проекты, реализуемые на местном уровне, приобретают особое значение, поскольку являются звеном, соединяющим цели культурных политик разных уровней с запросами и интересами конкретного человека.

Подводя итог анализу особенностей трансформации культурной политики и идеологии в условиях постсоветской модернизации на региональном уровне, можно выделить основные характерные черты и тенденции в данного процесса в Республике Мордовия.

Во-первых, исследуемый период можно разделить на два значительно отличающихся друг от друга исторических отрезка. В конце 1980-х – первой половине 1990-х гг. развивались два во многом противоположных процесса: с одной стороны, неуклонно падало государственное финансирование культурной сферы, разрушалась система региональной культурной инфраструктуры, происходил общий распад системы производства и потребления культурных ценностей. С другой стороны, параллельно происходила активизация творческой самодеятельности людей, развивались различного рода инициативы. Эти взаимосвязанные процессы были обусловлены, с одной стороны бедственным экономическим состоянием как Республики Мордовия, так и России в целом. С другой стороны исчезновения государственно-идеологического пресса дало возможность проявления различных инициатив.

Начиная со второй половины 1990-х гг. происходит фактически «возрождение» региональной культурной политики, что связано с нараставшими в то время в региональном социуме процессами экономической и политической стабилизации. Руководствуясь принципами «Согласие. Порядок. Созидание», государственные органы РМ активизируют политику в области культуры. Среди основных направлений региональной культурной политики в Республике Мордовия на современном этапе явно выделяются такие, как активизации этнического аспекта региональной культуры и воспитательно-патриотическая молодежная политика на фоне восстановления и развития региональной культурной инфраструктуры.

#### ПРИМЕЧАНИЯ

<sup>1</sup>Горлов И.И. Культурная политика в современной России: региональный аспект. Краснодар, 2002. С. 7 – 11.

<sup>2</sup>Павлович А.А. Культурная политика современной России // Отечественные записки. 2004. № 4. С. 35–36.



УДК 347.2/3

## **АКТУАЛЬНЫЕ ПРОБЛЕМЫ ПРИЗНАНИЯ ПРАВА СОБСТВЕННОСТИ НА САМОВОЛЬНУЮ ПОСТРОЙКУ**

**М.А. Панфилов**, к.п.н., доцент

**Г.Ф. Смелкова**, ст. преподаватель

*Саранский кооперативный институт (филиал) РУК*

Развитие института частной собственности привело к росту интереса юридического сообщества к практике признания права собственности на самовольную постройку. Полагаем, в этой связи будет полезно ознакомиться с позицией высших судебных инстанций по данному вопросу, изложенной в Постановлении Пленума Верховного Суда Российской Федерации и Высшего Арбитражного Суда Российской Федерации № 10/22 от 29 апреля 2010 г. «О некоторых вопросах, возникающих в судебной практике при разрешении споров, связанных с защитой права собственности и других вещных прав» (далее Постановление).

Право собственника земельного участка возводить на нем здания и сооружения, осуществлять их перестройку или снос, разрешать строительство на своем участке другим лицам вытекает из конституционных правомочий собственника по владению, пользованию и распоряжению своим имуществом (часть 2 статьи 35 Конституции Российской Федерации). Реализация указанных прав обусловлена конституционной обязанностью собственника земли не наносить ущерб окружающей среде и не нарушать права и законные интересы иных лиц (часть 2 статьи 36 Конституции Российской Федерации).

Согласно статье 222 Гражданского кодекса Российской Федерации самовольной постройкой признается жилой дом, другое строение, сооружение или иное недвижимое имущество, созданное на земельном участке, не отведенном для этих целей в порядке, установленном законом и иными правовыми актами, без получения на это необходимых разрешений, с существенным нарушением градостроительных и строительных норм и правил. В силу данной правовой нормы самовольная постройка не подлежит государственной регистрации, поскольку лицо, осуществившее самовольную постройку, не приобретает право собственности на нее.

Вместе с тем пункт 3 статьи 222 Гражданского кодекса Российской Федерации допускает возможность признания права собственности на самовольную постройку в судебном порядке. Однако судебная практика по данной категории дел складывается неод-

нозначно. Наиболее острые вопросы в отношении самовольных построек – критерии признания постройки таковой и условия признания права собственности на нее, что обусловлено недостаточным правовым регулированием.

Так, из содержания правовой нормы нельзя уяснить распространяются ли ее положения на дополнительные площади, возникшие при проведении самовольной реконструкции объекта (надстройка дополнительных этажей, пристройка к основному зданию и т.п.), на объекты незавершенного строительства.

Указанным Постановлением разъяснено, что поскольку в гражданском законодательстве установлен правовой режим объекта незавершенного строительства (статья 130 Гражданского кодекса Российской Федерации), а так же, учитывая, что статья 222 Гражданского кодекса Российской Федерации признает самовольной постройкой и инос недвижимое имущество, объект незавершенного строительства как недвижимое имущество также может признаваться самовольной постройкой.

Однако вопросы, связанные с самовольной реконструкцией объектов недвижимости, по нашему мнению, разъяснены не полно.

Не являясь тождественными понятиями, строительство и реконструкция не подпадают под одинаковый правовой режим. Правовая граница между понятиями «самовольная постройка» и «объект реконструкции и перепланировки» весьма существенна. Так, гражданское законодательство содержит нормы, регулирующие порядок возникновения права на созданную, построенную недвижимость. В то же время законодателем не определены последствия реконструкции, не установлено, как она влияет на право собственности.

В указанном Постановлении разъяснено, что положения статьи 222 Гражданского кодекса Российской Федерации распространяются на самовольную реконструкцию недвижимого имущества, в результате которой возник новый объект. При этом не ясно, что понимать под новым объектом? Ведь при реконструкции новый объект недвижимости не создается. Кроме того, следует учитывать, что реконструкции — это капитальные улучшения объекта, неотделимые от него без сноса самой постройки. Видимо, решение данного вопроса состоит в разграничении случаев, когда результаты реконструкции отделимы и когда это сделать невозможно. Примерно об этом и сказано в постановлении: суд обязывает лицо к сносу самовольно реконструированного недвижимого имущества только тогда, когда будет установлено, что объект не может быть приведен в состояние, существовавшее до проведения таких работ (пункт 28). Между тем, такая формулировка является недостаточ-

но дстальной, экспертов она не устраивает.

Наиболее проблемные ситуации на практике складываются при определении оснований возникновения права собственности за лицом, осуществившем самовольную постройку.

Статья 222 Гражданского кодекса Российской Федерации различает два случая признания права собственности на самовольную постройку судом: за лицом, осуществившим постройку на не принадлежащем ему земельном участке, при условии, что данный участок будет в установленном порядке предоставлен этому лицу под возведенную постройку; за лицом, в собственности, пожизненном наследуемом владении, постоянном (бессрочном) пользовании которого находится земельный участок, где осуществлена постройка, который обязан возместить лицу, осуществившему постройку, расходы на ее возведение в размере, определенном судом. В обоих случаях право собственности на самовольную постройку может быть признано судом лишь при условии, если ее сохранение не нарушает права и охраняемые законом интересы других лиц, не создает угрозы жизни и здоровью людей.

Как следует из указанного Постановления, круг обстоятельств, имеющих юридическое значение по делам данной категории, должен определяться, исходя из общих условий, соблюдение которых требуется при строительстве или реконструкции любого объекта недвижимости. Эти условия можно сгруппировать в общем виде следующим образом: наличие права на земельный участок, на котором ведется новое строительство либо разрешения собственника этого участка; соблюдение целевого назначения и разрешенного использования земельного участка, а также красных линий, установленных проектами планировки; наличие утвержденной в установленном порядке проектной документации, являющейся основанием для выдачи разрешения на строительство; разрешение на строительство; соблюдение градостроительных регламентов, строительных, экологических, санитарно-гигиенических, противопожарных и иных правил, нормативов; соблюдение прав и законных интересов собственников, землевладельцев и землепользователей сопредельных земельных участков и иных объектов недвижимости.

В процессе исследования обстоятельств, имеющих юридическое значение для признания права собственности на самовольные строения, как правило, возникают следующие вопросы: соответствует ли возведенное строение по размеру площади, этажности и другим данным утвержденному проекту, если такой проект имеется, и являются ли эти отступления существенными; как повлияли допущенные нарушения на планировку, застройку и благоустройство данной улицы, района, на удобства содержания смежных

участков и пользования находящимися на них объектами недвижимости: в чем выразились нарушения строительных и других обязательных норм и правил, являются ли эти нарушения грубыми и как они повлияли на прочность и безопасность конструкций дома и т. п.

Следует отметить, что на практике также часто имеют место случаи, когда земельный участок в установленном порядке предоставлен застройщику, а последний начал возводить строение без получения на это необходимых разрешений. При этом возникает вопрос: вправе ли владелец земельного участка обращаться с иском о признании права собственности на это строение, учитывая, что никто его прав на объект не оспаривает? Более того, согласно пункту 1 статьи 263 Гражданского кодекса Российской Федерации собственник земельного участка может возводить на нем здания и сооружения, перестраивать или сносить их, разрешать строительство на своем участке другим лицам, с безусловным соблюдением требований градостроительных и строительных норм и правил, а также требования о целевом назначении земельного участка. Данное положение закреплено и в подпункте 2 пункта 1 статьи 40 Земельного кодекса Российской Федерации.

Следовательно, не понятно, почему собственник земельного участка, который осуществил строительство с соблюдением градостроительных и строительных норм и правил, свое право собственности на строение должен доказывать в суде. В данном случае, судебный порядок признания права собственности владельца земельного участка, осуществившего самовольную постройку, приводит к тому, что суд вместо разрешения спора о праве подменяет собой органы, на которые возложены обязанности в выдаче разрешений на строительство и согласовании застройки. Анализ судебной практики свидетельствует о том, что лица, осуществившие самовольную постройку на принадлежащем им земельном участке, нередко используют судебный порядок признания права собственности на самовольную постройку с целью обойти установленный порядок получения разрешений на строительство.

В Высшем Арбитражном Суде Российской Федерации также склоняются к тому, что существующий порядок признания права собственности на самовольную постройку исключительно путем обращения с иском в суд требует изменений, данная позиция изложена в Информационном письме Президиума Высшего Арбитражного Суда Российской Федерации от 9 декабря 2010 г. № 143 «Обзор судебной практики по некоторым вопросам применения арбитражными судами статьи 222 Гражданского кодекса Российской Федерации».

По нашему мнению, с учетом действующих положений земель-

ного законодательства имеет смысл расширить права застройщика, которому принадлежит земельный участок, закрепив за ним автоматическое возникновение права собственности на самовольную постройку.

В настоящих же условиях следует ориентироваться на разъяснения указанного Постановления, в частности о том, что само по себе отсутствие разрешения на строительство не может быть основанием для отказа в иске о признании права собственности на самовольную постройку. При этом рекомендовано учитывать, предпринимало ли лицо, создавшее самовольную постройку, надлежащие меры к ее легализации, в том числе к получению разрешения на строительство и/или акта ввода объекта в эксплуатацию. При этом суд должен установить, правомерно ли отказал уполномоченный орган в выдаче такого разрешения или акта ввода объекта в эксплуатацию (пункт 26).

Соответственно, до обращения в суд с иском о признании права собственности лицо должно предпринять попытки легализовать самовольную постройку. Если этого не сделано, то суд, скорее всего, откажет в иске. В случае, когда обращение было, но результатов не принесло (лицу отказано в выдаче разрешения на строительство и/или акта ввода объекта в эксплуатацию), иск о признании права собственности на постройку должен быть удовлетворен, если отказ неправомерен.

Может быть признано право собственности и на жилой дом, возведенный гражданином без необходимых разрешений, на земельном участке, предоставленном ему в аренду для строительства жилья, если жилое строение создано без существенных нарушений градостроительных и строительных норм и правил (Обзор законодательства и судебной практики Верховного Суд Российской Федерации за II квартал 2007 г.).

Согласно пункту 22 совместного Постановления Пленумов высших судебных инстанций № 10/22 исковая давность не распространяется на требования о сносе самовольной постройки, создающей угрозу жизни и здоровью граждан. При этом данное Постановление не даст ответа на вопрос, распространяется ли исковая давность на требования о сносе самовольной постройки, если основанием этого требования является отсутствие необходимых строительных разрешений, в частности разрешения на строительство.

Следует иметь в виду, что как отметил Конституционный суд Российской Федерации в определении от 3 июля 2007 г. № 595-О-П «По запросу Сормовского районного суда города Нижнего Новгорода о проверке конституционности абзаца второго пункта 2 статьи 222 Гражданского кодекса Российской Федерации», самовольное строительство представляет собой правонарушение, кото-

рос состоит в нарушении норм земельного законодательства, регулирующего предоставление земельного участка под строительство, либо градостроительных норм, регулирующих проектирование и строительство; санкция за указанное нарушение в виде отказа в признании права собственности застройщика на самовольную постройку и сноса такой постройки осуществившим ее лицом либо за его счет, предусмотрена в статье 222 Гражданского кодекса Российской Федерации.

Санкция данной статьи может быть применена, если доказана вина гражданина в осуществлении самовольной постройки.

При этом, как следует из разъяснений указанного Постановления, ответчиком по иску о сносе самовольной постройки является лицо, осуществившее самовольное строительство. При создании самовольной постройки с привлечением подрядчиков ответчиком является заказчик как лицо, по заданию которого была осуществлена самовольная постройка.

В случае нахождения самовольной постройки во владении лица, не осуществлявшего самовольного строительства, ответчиком по иску о сносе самовольной постройки является лицо, которое стало бы собственником, если бы постройка не являлась самовольной. Например, в случае отчуждения самовольной постройки - ее приобретатель. Если ответчик, против которого принято решение о сносе самовольной постройки, не осуществлял ее строительство, он вправе обратиться в суд с иском о возмещении убытков к лицу, осуществившему самовольную постройку (пункт 24).

При этом наличие государственной регистрации права на недвижимое имущество, имеющее признаки самовольной постройки, не исключает возможности предъявления требования о его сносе. Решение суда об удовлетворении иска о сносе самовольной постройки в данном случае служит основанием для внесения записи в Единый государственный реестр прав на недвижимое имущество и сделок с ним о прекращении права собственности ответчика на самовольную постройку (пункт 23).

При применении статьи 222 Гражданского кодекса Российской Федерации следует помнить, что ее действие не распространяется на временные сооружения и сооружения из легковозводимых конструкций, поскольку по смыслу данной правовой нормы речь в ней идет о недвижимом имуществе.

Важно также обратить внимание на институт приобретательной давности (статья 234 Гражданского кодекса Российской Федерации) и применение его к самовольным постройкам. Ранее судебная практика исходила из того, что право собственности на самовольную постройку ни при каких обстоятельствах не может возникнуть в силу приобретательной давности. Одним из аргументов такого

подхода служило то, что примененные нормы о приобретательной давности означало бы освобождение лица, создавшего самовольную постройку, от обязанности соблюдения обязательных требований законов и иных правовых актов, строительных и градостроительных норм и правил. В настоящее время Высший Арбитражный Суд Российской Федерации исходит из того, что право собственности на самовольную постройку может быть приобретено в силу приобретательной давности лицом, добросовестно, открыто и непрерывно владеющим ею как своим собственным недвижимым имуществом в течение пятнадцати лет, если сохранение такой постройки не создаст угрозу жизни и здоровью граждан (пункт 12 указанного Информационного письма). Напомним, что данный срок для недвижимого имущества составляет 15 лет.

Таким образом, рассматриваемое нами совместное Постановление Пленума высших судебных инстанций № 10/22 недостаточно полно разъясняет положения статьи 222 Гражданского кодекса Российской Федерации, оставляя открытым ряд вопросов, возникающих при установлении права собственности на самовольную постройку.

УДК 338.46

**ОСОБЕННОСТИ ОТВЕТСТВЕННОСТИ ЗА ВРЕД,  
ПРИЧИНЕННЫЙ ВСЛЕДСТВИЕ НЕДОСТАТКОВ  
ТОВАРОВ, РАБОТ ИЛИ УСЛУГ**

**О.В. Ткачук, к.ю.н., доцент**

*Саранский кооперативный институт (филиал) РУК*

Возмещение вреда, причиненного жизни, здоровью или имуществу гражданина или имуществу потерпевшего вследствие конструктивных, рецептурных или иных недостатков товара, работы или услуги выделяются в специальный деликт. Закон РФ «О защите прав потребителей» от 9 января 1996 г., развил правила о данном деликте применительно к регулируемой им сфере отношений – защите прав граждан – потребителей и распространил их также на случай предоставления потерпевшему недостоверной или недостаточной информации о товаре (работе, услуге). ГК РФ расширяет область применения рассматриваемого деликта за счет того, что указывает – потерпевшими могут выступать не только граждане – потребители, но и юридические лица. Следует иметь в виду, что поскольку сферы применения правил, содержащихся в

ГК РФ и в указанном Законе, не вполне совпадают, нет полного совпадения и в их содержании.

Как и всякий другой деликт, причинение вреда вследствие недостатков товаров, работ или услуги порождает внедоговорное обязательство между причинителем вреда и потерпевшим. Внедоговорной характер возникающего обязательства не волнует и то обстоятельство, что причинитель вреда и потерпевший могут быть связаны друг с другом договорными отношениями. В этом случае необходимо четко различать те их права и обязанности, которые реализуются в рамках заключенного договора. Так, при продаже товара ненадлежащего качества у покупателя возникает ряд прав, в число которых входит и его право потребовать от продавца возмещения причиненных убытков. Данное право носит договорной характер и реализуется в рамках договора купли - продажи. Но если из-за недостатков причинен вред жизни, здоровью или имуществу покупателя, отношения сторон, возникающие по поводу возмещения такого вреда, квалифицируются как внедоговорные. Поэтому вопреки мнению некоторых авторов, никакой конкуренции между договорным и внедоговорным исками ГК РФ здесь не допускается, так как иск покупателя к продавцу (а не только к изготовителю товара) в данном случае также носит внедоговорной характер.

Право на возмещение вреда, причиненного вследствие недостатков товаров, работ или услуг либо вследствие недостоверной или недостаточной информации о товаре (работе, услуге), имеет всякий потерпевший, не зависимо от того, состоял ли он в договорных отношениях с продавцом (изготовителем товара, исполнителем работы или услуги) или нет. Иными словами, им может быть сам покупатель товара (заказчик работы, услуги), лицо, к которому перешел товар от покупателя по какому-либо правовому основанию, члены семьи покупателя, посторонние лица, например, соседи, имущество которых пострадало от пожара, возникшего из - за самовозгорания телевизора, и т. п. В роли потерпевшего могут выступать как граждане, так и юридические лица. Однако сфера применения правил о рассматриваемом деликте существенно сужена указанием тем, что они применяются лишь в случаях приобретения товара в потребительских целях, а не для использования в предпринимательской деятельности. Сказанное вовсе не означает, что вред, причиненный по аналогичным причинам при использовании товара в предпринимательской деятельности, вообще не подлежит возмещению. Такой вред должен быть возмещен, но на общих основаниях, в том числе при наличии вины причинителя вреда.



Ответственность за вред, причиненный вследствие недостатков товаров либо непредоставление о нем полной и достоверной информации, несут продавец или изготовитель. Причем право выбора, к кому из них предъявить соответствующие требования, принадлежит самому потерпевшему. По смыслу закона не исключается возможность одновременного обращения потерпевшего к каждому из них, в том числе привлечения их к делу в качестве ответчиков. Если потерпевших несколько, каждый из них сам решает, от кого – от продавца или изготовителя – требовать возмещения вреда. Если вред причинен вследствие недостатков работы или услуги, он должен быть возмещен лицом, выполнившим эту работу или услугу (исполнителем). Ответственность за вред, причиненный вследствие недостатков товара (работы, услуги), а также вследствие недостоверной или недостаточной информации о них, наступает при наличии ряда условий. Эти условия в основном совпадают с общими условиями ответственности за причинение вреда, хотя каждое из них приобретает в рассматриваемой области специфическое преломление. Прежде всего действия продавца (изготовителя товара, исполнителя услуги) должны быть противоправными. Противоправным в данном случае считается передача покупателю товара не просто с любыми недостатками, а с недостатками такого рода, которые способны причинить вред жизни, здоровью или имуществу, гражданина или имуществу юридического лица. Противоправность действий изготовителя товара состоит в том, что им произведен товар с такими недостатками. Непредоставление полной и достоверной информации о товаре противоправно во всех случаях, когда это может послужить причиной возникновения вреда как вследствие неправильного использования товара, так и из-за отсутствия у товара тех свойств, которые ему приписывались.

Как при продаже товара с указанными выше недостатками, так и при предоставлении недостаточной информации о товаре нарушается право потребителя на безопасность товара. Сущность указанного права состоит в том, что любой товар при обычных условиях его использования, хранения, транспортировки и утилизации должен быть безопасен для жизни и здоровья потребителя, окружающей среды, а также не причинять вреда имуществу потребителя. При этом требования, обеспечивающие безопасность товара являются обязательными и устанавливаются в порядке, определенном законом.

Вред как условие ответственности в рассматриваемой сфере особой специфики не имеет. Он может выражаться в порче или уничтожении имущества потерпевшего, в расходах на восстанов-

ленис здоровья, утрате заработка в связи со снижением (утратой) трудоспособности и т.п.

Если имущественные потери возникли у потерпевшего как следствие нарушения его личных неимущественных благ, в частности таких, как жизнь и здоровье, можно говорить о нанесении ему морального вреда, который также подлежит компенсации. Граждане-потребители имеют право на компенсацию морального вреда и тогда, когда он возник в результате нарушения их имущественных прав. Имущественный вред подлежит возмещению в полном объеме в натуре либо путем компенсации убытков.

Для возложения ответственности на продавца (изготовителя) товара или исполнителя работы необходимо, чтобы между вредом, возникшим у потерпевшего, и недостатками товара или отсутствием у потерпевшего полной и достоверной информации о товаре имелась юридически значимая причинно-следственная связь. Время доказывания этой связи, равно как и обоснование размера вреда, возлагается на самого потерпевшего.

Закон "О защите прав потребителей" дополнительно подчеркивает, что изготовитель несёт ответственность за вред, причинённый жизни, здоровью или имуществу потребителя в связи с использованием материалов, оборудования, инструментов и иных средств, необходимых для производства товаров, не зависимо от того, позволял ли уровень научных и технических знаний выявить их особые свойства или нет. Такой подход в значительной мере облегчает положение потерпевших.

Продавец (изготовитель) товара, исполнитель работы освобождается от ответственности за вред, причинённый потерпевшему, только в двух случаях.

Первый из них - возникновение вреда вследствие непреодолимой силы. Это означает, что если вред причинён хотя бы и недостатком товара, не под воздействием непреодолимой силы, ответственность не наступает.

Второй случай обусловлен нарушением потребителем установленных правил пользования товаром, результатами работы, услуги или их хранения. При этом имеется ввиду соблюдение как обычных правил пользования и хранения, так и специальных правил, характерных лишь для пользования или хранения данного конкретного товара. Если соблюдать обычные правила должны все, ибо предполагается, что они известны каждому здравомыслящему человеку, то соблюдать специальные правила могут только те лица, которые о них проинформированы. Согласно Закону РФ «О защите прав потребителей» если для безопасного использования товара, его хранения, транспортировки, утилизации необходимо соблюдать специальные правила, изготовитель обязан указать эти

правила в сопроводительной документации на товар, на этикетке, маркировкой или иным способом, а продавец обязан довести эти правила до сведения потребителя. В случае нарушения этой обязанности, в том числе тогда, когда соответствующая информация доведена до потребителя лишь на иностранном языке, ссылаться на нарушение правил пользования товаром продавец (изготовитель, исполнитель) не может. Оба эти основания освобождения от ответственности за причиненный вред должны быть доказаны продавцом (изготовителем) товара или исполнителем работы (услуги).

УДК 368.9.06:34

## **ПРОБЛЕМЫ МОДЕРНИЗАЦИИ ЗАКОНОДАТЕЛЬСТВА РОССИЙСКОЙ ФЕДЕРАЦИИ ОБ ОБЯЗАТЕЛЬНОМ МЕДИЦИНСКОМ СТРАХОВАНИИ**

**Н.Ю. Учайкина**, старший преподаватель кафедры гражданско-правовых дисциплин

*Саранский кооперативный институт (филиал) РГУК*

Реформа обязательного медицинского страхования (ОМС) назрела давно, различные законопроекты, инициированные в разное время сначала Минэкономразвития, затем депутатами, сменяли друг друга, не находя поддержки правительства. Тем не менее, идея нового законопроекта об ОМС оставалась в планах реформы здравоохранения, хотя сроки "сдачи" сдвигались неоднократно.

Радикальная реформа финансирования медицины переводом ее на страховые принципы позволит упорядочить систему, сделать ее прозрачной, подчинить экономическим стимулам.

Первые шаги в этом направлении уже сделаны. С 1 января 2011 года вступил в силу Федеральный закон от 29 ноября 2010 года № 326-ФЗ «Об обязательном медицинском страховании в Российской Федерации». Новый закон предусматривает новые правила обязательного медицинского страхования. Федеральным законом устанавливаются новые принципы осуществления обязательного медицинского страхования, полномочия фондов ОМС, их права, обязанности и ответственность, а также права, обязанности и ответственность страховых медицинских организаций, лечебно-профилактических учреждений, страхователей и застрахованных лиц. Законом урегулированы отношения, касающиеся финансового обеспечения обязательного медицинского страхования. По мне-

нию разработчиков, принятие закона – важный этап модернизации здравоохранения. В результате реформы страна переходит к конкурентной модели здравоохранения, где пациент и качество медицинской помощи выходят на передний план.

На первый взгляд закон вносит только прогрессивные моменты в ОМС. В медицинском законодательстве юридически определены базовые понятия медицинского страхования: в частности, в законе определяется, что такое ОМС, объект ОМС, страховой риск, страховой случай по ОМС, страховые взносы, застрахованное лицо, базовая и территориальная программа ОМС. Прописаны впервые в законе основополагающие начала ОМС.

Положительно, что в отличие от ранее действующего Закона о медицинском страховании, где в рамках единого законодательного акта регулировалось как обязательное, так и добровольное медицинское страхование новый закон посвящен исключительно обязательному страхованию. Если в то время, когда принимался закон о медицинском страховании, это было насущной необходимостью, ибо отсутствовал специальный Закон о страховании, то в настоящее время объединение правового регулирования отношений по добровольному и обязательному медицинскому страхованию в рамках единого закона не соответствует основным направлениям государственной политики в области страхования.

Однако закон не даст ответа на главный вопрос: какую роль Правительство видит приоритетной для обязательного медицинского страхования – института, борющегося за повышение качества медицинской помощи или инструмента экономии средств бюджета.

Фиксация набора услуг, покрываемых программой ОМС, может войти в противоречие с Конституцией, гарантирующей всеобщую бесплатную медицинскую помощь. Отказ от поддержки неэффективных медицинских учреждений больно ударит по гражданам. Да и сами страховые медицинские организации не совсем еще готовы к принципиальному повышению своей роли в системе ОМС, а это – получение функций оперативного планирования медицинской помощи, защита застрахованных, в том числе в судебном порядке, организация межтерриториальных взаиморасчетов. Для этого необходимы значительные капитальные вложения в создание соответствующей инфраструктуры, открытие офисов и представительств, пополнение штатов, внедрение информационных систем.

Реформа медицинского страхования назрела давно. Но прежде чем менять систему, надо понять какие составляющие должны быть у эффективного финансирования здравоохранения.

Во-первых, система ОМС должна быть единой — необходимо определить и законодательно установить четкий и однозначный

набор услуг, предоставляемых в рамках программы ОМС, единую сетку тарифов оплаты медицинских услуг, единые требования к страховым медицинским организациям.

Во-вторых, система финансирования здравоохранения должна быть настроена так, чтобы все ее основные субъекты были мотивированы на эффективное выполнение своих функций. Недостатком нынешней системы является не заинтересованность в ней субъектов. Представителями медицинских услуг выступают медицинские учреждения, а потребителями являются застрахованные граждане. Однако получение медицинских услуг не сопровождается обменом стоимостями между медицинским учреждением и застрахованными гражданами. Страховые же взносы перечисляются страхователями не непосредственно страховщику, а в фонды ОМС, которые уже финансируют страховщиков в зависимости от количества застрахованного населения и размера подушевого норматива. Страховые медицинские организации оплачивают услуги, полученные застрахованными в медицинском учреждении. Обмен услугами происходит между застрахованным и медицинским учреждением, а обмен стоимостями – между страхователями и фондами, фондами и страховщиками, страховщиками и медицинскими учреждениями. В результате оказывается, что на рынке медицинских услуг товарные потоки отделены от денежных и происходит разделение субъектов собственно рынка. Получатель медицинской помощи (застрахованный гражданин) не будучи для продавца услуги (медицинского учреждения) плательщиком, не представляет и «рыночной ценности», так как не оплачивает услугу. Непосредственный же плательщик взноса на ОМС (страхователь), не включен в рыночные отношения, поскольку сам не участвует в процессах обмена на рынке медицинских услуг.

Застрахованные должны осознавать себя клиентом страховой медицинской организации, приобретающим медицинские услуги. Страхователи должны нести ответственность за неуплату страховых взносов. Страховые медицинские организации должны контролировать качество, объем и обоснованность медицинской помощи, представлять интересы застрахованного, в том числе и в суде, и нести за это ответственность. Медицинские учреждения должны быть нацелены на предоставление качественной помощи в достаточном объеме и проведение профилактических мероприятий.

В-третьих, вся система ОМС и ее субъекты должны быть экономически самостоятельными. Страховые тарифы для работающего и неработающего населения должны определяться на основе актуарных расчетов исходя из заданной системы единых стандартов медицинского обслуживания и показателей уровня здоровья населения. Тарифы на оплату медицинских услуг должны расчи-

тываться исходя из реальных расходов медицинских учреждений, включая эксплуатационные и капитальные расходы ЛПУ.

В-четвертых, необходимо создать правовое поле для взаимного существования системы ОМС и платного здравоохранения, определить, какие услуги покрываются полисом ОМС, а какие – за счет средств граждан, создать условия для входа на рынок ОМС коммерческих лечебных учреждений.

В-пятых, нужно учитывать, что медицинское страхование – разновидность государственного социального страхования. С одной стороны, это означает, что классические принципы коммерческого страхования к ней неприменимы, а с другой, подразумевается, что по законодательству в роли страховщика может выступать организация, созданная правительством Российской Федерации.

В-шестых, в рыночной ситуации нужно создавать конкуренцию за конечного потребителя услуг среди страховых и медицинских организаций. Переход на полный тариф, включающий в себя все затраты, при расчете с медицинским учреждением позволит экономически решить проблему оказания медпомощи пациентам из других регионов – клиники будут заинтересованы их принимать, поскольку именно за пациентами в больницу пойдут деньги.

В-седьмых, Закон об ОМС определил основные контуры нововведений. Кардинальные изменения в системе ОМС должны сопровождаться масштабными шагами в сторону модернизации системы здравоохранения. Должны появиться законы – «Об основах охраны здоровья граждан», где будет четкое разграничение по платным и бесплатным медицинским услугам и «О страховании гражданской ответственности врачей при исполнении ими профессиональных обязанностей».

УДК 340.13:343.2/7

## **ПРИМЕНЕНИЕ ПРАВОВЫХ НОРМ ПО УГОЛОВНЫМ ДЕЛАМ ВО ВТОРОЙ ПОЛОВИНЕ XVII ВЕКА**

**Е.А. Чичеров**

*Саранский кооперативный институт (филиал) РУК*

Приступая к рассмотрению применения на практике законодательства XVII в. по уголовным делам необходимо обратиться к законодательной базе, которая использовалась при расследовании этих преступлений. И здесь наше внимание необходимо обратить на Соборное Уложение 1649 г., так как это был первый в истории России систематизированный закон, который заключал в себе материал, относящийся, пожалуй, ко всем отраслям права того времени.

© Чичеров Е.А., 2011

Однако Соборное Уложение 1649 г. не было лишено недостатков. Они стали базой для дальнейшей законодательной деятельности и устранялись в процессе развития законодательства во второй половине XVII в.

В это время происходила дальнейшая законодательная деятельность, направленная на редактирование, изменение и дополнение норм Соборного Уложения 1649 г. и в частности норм, касавшихся уголовного права. Крупнейшим сводом законов уголовного права и судопроизводства второй половины XVII в. являются Ново-указные статьи 1669 г. О татобных, разбойных и убийственных делах.

Данное исследование, несомненно, не претендует на исчерпывающее описание всех случившихся во второй половине XVII в. уголовных процессов. Общее их количество настолько велико, что описание каждого судебного дела привело бы к значительному увеличению настоящей работы. Поэтому рассмотрим применение правовых норм на практике на отдельных примерах.

Фактически судебная практика, применяя нормы Уложения, а затем и Новоуказных статей, не всегда следовала предписаниям законодательства, допуская от него отступления. Подобные отступления, как правило, были характерны смягчением наказания. Судьи стремились добиться наибольшей эффективности воздействия наказания, а для этой цели не всегда было необходимо применение наказания в полном объеме.

Так, в Калуге был задержан некий С. Богданов с товарищами за кражу с постоялого двора 6 лошадей греческого архимандрита Дионисия. Ранее этот же С. Богданов около трех лет сидел в тюрьме за совершение церковной кражи и был помилован по случаю рождения царского сына. Казалось бы, что к этому вору-рецидивисту должны были быть применены членовредительные меры наказания. Однако Богданов был наказан сравнительно легко. Было приговорено возместить ущерб архимандриту в 30 рублей и бить воров кнутом. Товарищи Богданова были сразу же освобождены, а Богданов был освобожден позже под поручительство 22-х калужан.

Летом 1675 г. рассматривалось дело о краже тремя черемисами скота у крестьян. Они также были приговорены к битью кнутом и денежному возмещению ущерба, о членовредительном наказании не было и речи.

В конце 70-х гг. XVII в. каширские дворяне Прохор и Лаврентий Кропотовы организовали из свой челяди разбойничью шайку, с которой совершали многочисленные разбои и грабежи. Желая избежать ответственности, братья Кропотовы попытались бежать в Литву, но были пойманы, осуждены и казнены в 1679 г. в Москве. Хотя в числе инкриминируемых братьям преступлений была из-

мона, поскольку они пытались скрыться в Литву, но фактически они были осуждены и казнены за совершение неоднократных преступлений против феодальной собственности<sup>1</sup>.

В январе 1686 г. в Сыском приказе рассматривалось дело об убийстве по приказу Василия Левашова его сыновьями Иваном и Афанасием с двумя крестьянами и двумя холопами Федула Пущина по подозрению в поджоге скирды сена на дуге Василия Левашова. В ходе следствия был допрошен Левашов, устроена очная ставка с холопами, которые показали, что Левашов послал их убить Пущина. Левашов это отрицал, говоря, что посылал только побить Пущина, а не убивать. Был произведен осмотр трупа Пущина и установлено, что у него пробита голова и переломаны руки. В вину поставлены были самоуправство и самосуд. Признано наличие умышленного убийства. Левашова приговорили к смертной казни отесчением головы, холопов к битью кнутом нещадно и отдаче на поруки. Поместья и вотчины Левашова и его сыновей отписывались на государя. Сбежавших сыновей Левашова и крестьян, участвовавших в убийстве, предписано разыскивать.

В 1686 г. Кунгурский воевода Гладышев по заявлению крестьянина Василия Святлоокова о совершении у последнего кражи дал указание десятнику провести обыск в деревне, чтобы найти похищенное имущество. Десятник привел к воеводе крестьянина Афоньку Коршунова, показав, что в его избе в присутствии понятых найден ряд похищенных вещей. Обвиняемый отрицал свою вину, утверждал, что десятник привел во время обыска как самого заявителя Светлоокова, так и его родных братьев, и дядю которых, и подбросили ему поличное, а понятые при его изъятии не присутствовали. Допрошенные понятые подтвердили, что в избу не ходили и не видели, как было изъято поличное.

При этих обстоятельствах, когда поличное не было добыто в присутствии понятых, обвиняемый, заявивший, что поличное ему подкинули, подлежал оправданию. Воевода Дмитрий Гладышев приговорил истцу отказать.

В 1664 г. кадашевец Иван Долгой был приговорен за убийство жены, которую он обвинил в нарушении супружеской верности, к наказанию кнутом и отдаче на поруки.

Мужеубийцы же подлежали смертной казни посредством окapyвания в землю. Несмотря на суровое предписание закона, за-прещавшее даже просить о пощаде мужеубийцы, на практике к осужденным за подобное преступление не всегда применялась смертная казнь.

В 1677 г. во Владимире была закопана некая Федюшка за убийство мужа. За нее вступились представители духовенства, и осужденная была выкопана из земли и отдана в монахини.



За попытку обращения в иную религию виновные предавались сожжению. Таким образом, закон стоял на страже интересов православной церкви. Так в 1689 г. был сожжен иноземец Квирино.

Изнасилование во второй половине XVII века еще не отделилось от растления, и оно, обычно, ограничивалось выплатой бесчестья. Если же это преступление совершал ратный человек, находившийся на государственной службе, он подвергался смертной казни.

В 1687 г. слушалось дело Степана Коробьина, по приказу которого некто Сережка Морев вместе с солдатской женой Катериной обманым путем увезли девушку из родного дома и привезли к Коробьину «Степан Коробьин над Марфуткою у себя в хоромах учинил блудное насиливание». Выполнявший волю Коробьина Морев был бит кнутом и сослан на вечное поселение в Сибирь с женой и детьми. Коробьин первоначально был осужден к телесным наказаниям, ссылке в Соловецкий монастырь и уплате штрафа 500 рублей за бесчестье. Однако вскоре он был помилован и отделался лишь штрафом<sup>2</sup>.

В 1685 г. по указу царя и боярскому приговору патриарший сын за растление дворовой девки Устюшки первоначально был приговорен к ссылке на поселение, замененной потом на службу в полку.

В 1684 г. стрелец Лучка и дьячок Борис были изобличены в том, что они скупали у ряда стрельцов столовое серебро, похищенное стрельцами в царском дворе. Основной скупщик краденого Лучка был бит кнутом и сослан в Сибирь вместе с семьей на вечное поселение "в пашню" с конфискацией имущества.

Таким образом, Лучка был наказан значительно тяжелее, чем это предусматривалось законом и даже более жестоко, чем предусматривалось наказывать воров, совершавших кражу с царского двора. По Уложению 1649 г. им устанавливалось наказание в виде битья кнутом (гл. III ст. 9).

Остальные скупщики краденного наказаны в соответствии с предписаниями ст. 115 Новоуказных статей, т.е. были обязаны возместить двойную стоимость похищенного имущества.

В 1692 г. расследовалось дело об убийстве бродяги Никишки Леонтьева. Расспрос по делу вел стольник, Кунгурский восвода Д.Е. Бахматьев. После тщательного допроса под пыткой свидетелей и обвиняемых восвода Бахматьев вынес приговор и постановил казнить крестьянина Фетьку Скальпина за ограбление и убийство бродяги Никишки Леонтьева. В конечном итоге смертный приговор был заменен членовредительным наказанием, отсечена левая рука<sup>3</sup>.

При расследовании уголовных дел и назначении наказания судебные органы руководствовались Соборным уложением 1649 г., Новоуказными статьями "О разбойных, татевных и убийственных

делах 1669 г." и царскими указами. Однако судьи не всегда следовали предписаниям законодательства и в некоторых случаях для достижения наибольшей эффективности наказания смягчали его, а в некоторых случаях и ужесточали.

#### ПРИМЕЧАНИЯ

<sup>1</sup>Памятники русского права. М., 1963. Вып. 7. С. 440, 441, 496.

<sup>2</sup>Там же. С. 475, 496, 495, 499, 500.

<sup>3</sup>Маньков А.Г. Законодательство и право России второй половины XVII века. Сиб.: Наука, 1988. С. 198.

УДК 347.919

### **ОБЖАЛОВАНИЕ В ВЫШЕСТОЯЩЮЮ ИНСТАНЦИЮ ПОСТАНОВЛЕНИЙ СУДОВ ОБЩЕЙ ЮРИСДИКЦИИ В РАМКАХ СУДЕБНОЙ РЕФОРМЫ**

**М.В. Ямашкина**, к. культурологи, доцент кафедры гражданско-правовых дисциплин

*Саранский кооперативный институт (филиал) РУК*

С 1 января 2012 года вступают в силу положения Гражданского процессуального кодекса РФ, относящиеся к производству в судах апелляционной, кассационной и надзорной инстанций. Эти формы обжалования постановлений в вышестоящий суд претерпели существенные изменения.

Сущность апелляции состоит в том, что требование, рассмотренное судом первой инстанции, рассматривается вновь судом апелляционной инстанции. Объектом апелляционного обжалования являются решения суда первой инстанции, не вступившие в законную силу.

Значительно изменится состав судов, рассматривающих апелляционные жалобы, представления. К ним будут относиться районные суды – на решения мировых судей; верховные суды республики, краевые, областные суды, суды города федерального значения, суды автономной области, суд автономного округа, окружной (флотский) военный суд – на решения районных судов, решения гарнизонных военных судов; Судебная коллегия по гражданским делам Верховного Суда Российской Федерации, Судебная коллегия по административным делам Верховного Суда Российской Федерации – на решения верховных судов республик, краевых, областных судов, судов городов федерального значения, суда ав-

тономной области, судов автономных округов, принятые ими по первой инстанции; Военной коллегией Верховного Суда Российской Федерации – на решения окружных (флотских) военных судов, принятые ими по первой инстанции; Апелляционная коллегия Верховного Суда Российской Федерации – на решения Верховного Суда Российской Федерации, принятые по первой инстанции.

Изменится и срок на принесение лицами, участвующими в деле, апелляционной жалобы, а прокурором – апелляционного представления. Он составит один месяц со дня принятия судом решения в окончательной форме.

Следующей формой обжалования судебных постановлений является кассационное производство.

Кассация – это форма обжалования лицами, участвующими в деле, и другими лицами, если их права и законные интересы нарушены судебными постановлениями судебных постановлений, вступивших в законную силу (за исключением судебных постановлений Верховного Суда Российской Федерации) в вышестоящий суд (кассационную инстанцию).

Сущность института обжалования состоит в том, что лица, участвующие в деле, имеют право в установленный законом срок подать жалобу, а прокурор – принести кассационное представление на постановление суда.

Объектом кассационного обжалования станут с 2012 года вступившие в законную силу судебные постановления (за исключением судебных постановлений Верховного Суда Российской Федерации).

Следующие суды будут рассматривать кассационные жалобы, представления: президиум верховного суда республики, краевого, областного суда, суда города федерального значения, суда автономной области, суда автономного округа - на апелляционные определения верховных судов республик, краевых, областных судов, судов городов федерального значения, суда автономной области, судов автономных округов; на апелляционные определения районных судов; на вступившие в законную силу судебные приказы, решения и определения районных судов и мировых судей; президиум окружного (флотского) военного суда - на апелляционные определения окружных (флотских) военных судов; на вступившие в законную силу решения и определения гарнизонных военных судов; Судебная коллегия по административным делам Верховного Суда Российской Федерации, Судебная коллегия по гражданским делам Верховного Суда Российской Федерации - на постановления президиумов верховных судов республик, краевых, областных судов, судов городов федерального значения, суда автономной области, судов автономных округов; на апелляционные

определения верховных судов республик, краевых, областных судов, судов городов федерального значения, суда автономной области, судов автономных округов, а также на вступившие в законную силу решения и определения районных судов, принятые ими по первой инстанции, если указанные решения и определения были обжалованы в президиум соответственно верховного суда республики, краевого, областного суда, суда города федерального значения, суда автономной области, суда автономного округа; Военная коллегия Верховного Суда Российской Федерации – на постановления президиумов окружных (флотских) военных судов; на апелляционные определения окружных (флотских) военных судов, а также на вступившие в законную силу решения и определения гарнизонных военных судов, если указанные судебные постановления были обжалованы в президиум окружного (флотского) военного суда.

Срок на обжалование решения в кассационном порядке установлен процессуальным законодательством. Он будет равен шести месяцам со дня вступления в законную силу постановлений суда при условии, что лицами, были исчерпаны иные установленные ГПК РФ способы обжалования судебного постановления до дня вступления его в законную силу.

Надзорное производство также является формой обжалования судебных постановлений.

Пересмотр в порядке надзора как стадия процесса представляет собой урегулированную нормами гражданского процессуального права совокупность тесно связанных между собой процессуальных отношений, возникающих в суде надзорной инстанции с целью проверки законности судебных постановлений Верховного Суда, вступивших в законную силу.

Предметом пересмотра в порядке надзора будут служить судебные постановления Верховного Суда, которые вступили в законную силу.

К ним относятся: вступившие в законную силу решения верховных судов республик, краевых, областных судов, судов городов федерального значения, суда автономной области, судов автономных округов, принятые ими по первой инстанции, если указанные решения были предметом апелляционного рассмотрения в Верховном Суде Российской Федерации; вступившие в законную силу решения окружных (флотских) военных судов, принятые ими по первой инстанции, если указанные решения были предметом апелляционного рассмотрения в Верховном Суде Российской Федерации; вступившие в законную силу решения и определения Верховного Суда Российской Федерации, принятые им по первой инстанции, если указанные решения и определения были предметом

апелляционного рассмотрения: определения Апелляционной коллегии Верховного Суда Российской Федерации; определения Судебной коллегии по административным делам Верховного Суда Российской Федерации, определения Судебной коллегии по гражданским делам Верховного Суда Российской Федерации и определения Военной коллегии Верховного Суда Российской Федерации, вынесенные ими в апелляционном порядке; определения Судебной коллегии по административным делам Верховного Суда Российской Федерации, определения Судебной коллегии по гражданским делам Верховного Суда Российской Федерации и определения Военной коллегии Верховного Суда Российской Федерации, вынесенные ими в кассационном порядке.

Срок на пересмотр судебных постановлений в порядке надзора – три месяца со дня их вступления в законную силу.

#### ЛИТЕРАТУРА

1. О судах общей юрисдикции в Российской Федерации: Федер. конституц. закон: [от 7 февр. 2011 г. № 1-ФКЗ] // Рос. газ. 2011. 11 февр.
2. О судебной системе Российской Федерации (с изменениями от 15 декабря 2001 г., 4 июля 2003 г., 5 апреля 2005 г.): Федер. конституц. закон: [от 31 дек. 1996 г. № 1-ФКЗ] // Собрание законодательства Российской Федерации. 1997. № 1. Ст. 1.
3. Гражданский процессуальный кодекс РФ: [14 нояб. 2002 г. № 138-ФЗ] // Там же. 2002. № 46. Ст. 4532.
4. О внесении изменений в Гражданский процессуальный кодекс Российской Федерации: Федер. закон: [от 9 дек. 2010 г. № 353-ФЗ] // Рос. газ. 2010. 13 дек.

УДК 94(470+571):336.74

#### **ПРИМИТИВНАЯ ФОРМА ДЕНЕГ ИЛИ К ВОПРОСУ О МЕРЕ ВЕСА, ЕДИНИЦЕ СЧЕТА, МАСШТАБЕ ЦЕН В ВЕТХОЗАВЕТНОЕ ВРЕМЯ**

**В.Ю. Заварюхин, к.и.н., доцент**

*Саранский кооперативный институт (филиал) РУК*

**Ключевые слова:** Примитивная форма денег, палеоденьги, функции денег: средство обмена, счетная единица, масштаб цен, библия, ветхий завет, мера веса «сикль». **Принятый**

**Аннотация:** в статье представлен опыт системного исследования примитивной формы, функций денег: средства обмена, счетной единицы, масштаба цен в ветхозаветное время по информа-

ции, содержащейся в Библии. Слово **сикль** здесь нашло употребление и как **мера веса**, и как **масштаб цен**, и **средство платежа**.

Ж.-М. Серве пишет: «...деньги – как выражение социальных отношений, предполагавших иерархию и господство одних над другими – не являются изобретением нового времени. Они возникли в еще более древние эпохи, чем цивилизации Средиземноморья, Ближнего и Дальнего Востока, Центральной Америки. Обращение ценных предметов внутри этих человеческих сообществ (и между ними) было явлением универсальным и в известном смысле предвещало **двойную функцию денег и как средства обмена**, и как **счётной единицы**». Экономические функции в них не были еще основными. Преобладали нормы обычного права: несли существовавшие в себе системы родственных отношений, уже имевшихся политических союзов, верований и культов, чем в первую очередь и определялись обеспечение рабочей силой, организация производства, порядок распределения богатств.

Ю. Александров отмечает, что **первыми деньгами были так называемые «священные» деньги**, появившиеся еще в каменном веке. Тогда для нашего предка добрые взаимоотношения с природными стихиями были куда важнее, чем со своими ближними. Он верил, что всё во власти богов и духов, и стремился заслужить их расположение. Как? Принесением в жертву всего лучшего, чем владел<sup>2</sup>. То есть их история началась тогда, когда ещё существовал обычай и действовали нормы обычного права.

Процесс эволюции **форм денег** заключается в переходе от «штучных денег» (скот, меха, украшения, например, раковины «каури») к «**весовым деньгам**», когда весовое количество определённого товара, например, соли, металла и т. д. становится **денежной единицей**. «Как только происходит обмен товарами, – описывает появление примитивных денег Ф. Бродель, – немедленно же раздаётся и лепет денег. Роль денег, эталона всех обменов, старается играть тот товар, на который есть наибольший спрос, или же тот, что есть в изобилии»<sup>3</sup>.

Примитивные деньги, или как их еще называют зарубежные авторы «**палеоденьги**», играли важную роль в обычном праве: они использовались при отправлении обрядов, связанных с рождением, браком, поминовением умерших, и церемониях, возмещавших объявление войны либо заключение мира. Ими возмещали нанесенный физический и моральный вред. Они же являлись средством, с помощью которого пытались умиловить богов плодородия и смерти. Но они еще не являлись средством погашения долгов, оплаты за купленный товар или работу.

«В то же время, – отмечает Ж.-М. Серве, – у них были и черты, типичные для денег наших дней: их было мало и, значит, хватало

далеко не всем и, кроме того, они, как и современные деньги, сами по себе не имели какой-либо действительной ценности. «Палеоденьги» также предвосхищали собой экономическую и политическую природу современных средств обращения: с одной стороны они устанавливали стоимость разных видов деятельности и материальных продуктов (и тем самым выступали как предшественники современных «стандартизированных» платёжных средств), а с другой – выражали и укрепляли иерархическую систему в отношении между отдельными людьми и их группами»<sup>4</sup>.

Слово «ур» в значении денежной единицы «копейка» указывает, что мордва промышляла белкой с давних пор и что у нее беличья шкурка выступает как деньги, по крайней мере, не позднее X – XI вв. Это подтверждается и описаниями арабских путешественников, например, Абу Хамида Ал-Гарнати, путешествовавшего в 1150 – 1153 гг. по районам Среднего Поволжья. Он же здесь указывает реальный курс мордовского «ура» к дирхему: «Они осуществляют торговые сделки между собой при помощи старых беличьих шкурок, на которых нет шерсти, когда из них нельзя извлечь никакой пользы и они абсолютно ни для чего не пригодны. И когда эти шкуры головы белки и ее двух лапок, то (эти шкуры) правильны. И каждые 18 штук в счете их идут за один серебряный дирхем... За каждую шкуру из этих шкур дают краюху превосходного хлеба, которого достаточно (для пропитания) сильного человека: за них можно купить все: невольниц, отроков, золото, серебро, шкурки бобра (куницы) и другие товары...»<sup>5</sup>. Таким образом, дирхем в мордовском крае имел определенную стоимость.

В Библии, в Книге Чисел из Ветхого завета или из Пятикнижия – Иудейской Торы изложено следующее: «И сказал Господь Моисею: по одному начальнику в день пусть приносят приношение свое для освящения жертвенника. И в первый день принес приношение свое Наасон, сын Аминодав, от колена Иудина: приношение его было: одно серебряное блюдо, весом в сто тридцать сиклей, одна серебряная чаша в семьдесят сиклей, по сиклю священному...<sup>6</sup> Во второй день принес Нафанаил, сын Цуара начальник [колена] Иссахарова: он принес от себя приношение: одно серебряное блюдо, весом в сто тридцать сиклей, одну серебряную чашу в семьдесят сиклей, по сиклю священному..., одну золотую кадильницу в десять сиклей<sup>7</sup>». В третий день начальник сынов Завулоновых Елиав, сын Хелона: приношение его: одно серебряное блюдо в сто тридцать сиклей, одна серебряная чаша в семьдесят сиклей, по сиклю священному...<sup>8</sup> Двенадцать дней шли приношения<sup>9</sup>: итак всего серебра в сих сосудах две тысячи четыреста сиклей, по сиклю священному;

золотых кадилаици наполненных курсеним, двенадцать, в каждой кадилаици по десяти сиклей, по сиклю священному: всего золота в кадилаицих сто двадцать сиклей;...<sup>10</sup>

Сикль был равен условленному количеству сухих бобовых зерен равного размера и формы. Так вавилонский сикль равнялся весу 20 таких зерен. В настоящее время этот вес равен небольшому количеству серебра. Но в древности его покупательная способность была очень высокой. Овца стояла всего один сикль, осел – 16, бык – 20 сиклей.

В Библии содержатся сведения о периоде царствования царя Соломона, правившим Израилем в начале X века до н. э., которого считают, и не без основания, прародителем денег в монетной их форме на Ближнем Востоке: «И сделал царь Соломон двести больших шитов из кованого золота: по шестисот сиклей пошло на каждый шит<sup>11</sup>; и триста меньших шитов из кованого золота, по три мины золота пошло на каждый шит<sup>12</sup>.

«Коней царю Соломону приводили из Египта и Кувы: царские купцы покупали их из Кувы за деньги. Колесница из Египта получаема и доставляема была за шестьсот сиклей серебра, а конь за сто пятьдесят»<sup>13</sup>. Слово сикль здесь нашло употребление и как мера веса, и как масштаб цен, и средство платежа.

Итак, рассматривая вопросы о единице веса, единице счета и денежному обращению в ветхозаветный период, необходимо отметить, что денежные знаки дают нам возможность с удивительной точностью определить тот или иной временной отрезок, изложенный в Библии, что позволяет более реально рассматривать события ветхозаветного времени.

## ПРИМЕЧАНИЯ

<sup>1</sup>Серве Ж.-М. Как рождались деньги // Курьер ЮНЕСКО. Деньги. Москва, 1990. Март. С. 10–12.

<sup>2</sup>См.: Александров Ю. Указ соч. – С. 1.

<sup>3</sup>Бродель Ф. Структуры повседневности: возможное и невозможное. Материальная цивилизация, экономика и капитализм, XV–XVIII вв. / Ф. Бродель / пер. с франц. Л.Е. Кубелля. Т. 1. М., 1986. С. 470.

<sup>4</sup>Серве Ж.-М. Указ соч. С. 12.

<sup>5</sup>Мошайт А.Л. Абу Хамид Ал-Гарнати и его путешествие в русские земли 1150 – 1153 гг. // История СССР. 1959. № 1. С. 176.

<sup>6</sup>Библия: книги священного писания ветхого и нового завета. – Хельсинки, 1991. Пятикнижие Моисея. Числа. Гл. 7. Пс. 11–13. С. 134.

<sup>7</sup>Там же. Гл. 7. Пс. 18–20. С. 134.

<sup>8</sup>Там же. Гл. 7. Пс. 24–26. С. 134–135.

<sup>9</sup>Там же. Гл. 7. Пс. 30–84. С. 134–136.

<sup>10</sup>Там же. Гл. 7. Пс. 85–86. С. 136.

<sup>11</sup>Там же. Третья Книга Царств. Гл. 10. Пс. 16. С. 330.

<sup>12</sup>Там же. Пс. 17. С. 330.

<sup>13</sup>Там же. Пс. 28–29. С. 331.



УДК 331.21(470+571)

## **НЕЛЕГАЛЬНЫЕ ЗАРПЛАТЫ В РОССИИ: ПРОБЛЕМЫ И ПЕРСПЕКТИВЫ**

**Е.В. Мильчехина**, к.ю.н., ст. преподаватель

*Саранский кооперативный институт (филиал) РГУК*

На сегодняшний день, в Росси, ситуация в области оплаты труда сложилась не самая благоприятная ситуация, т.к. многие фирмы, во избежание уплаты лишних платежей в различные фонды и бюджеты, либо не оформляет своих сотрудников вовсе, либо оформляют их, но заработную плату указывают в бухгалтерских документах гораздо меньшую, чем выплачивается работникам в действительности. И если еще недавно, начиная с 2003 г. по 2009 г. наблюдался спад выплат зарплат «в конвертах», то изменения в налоговом законодательстве за последние полтора года уже привели к ухудшению данной ситуации в стране. Ведь выплаты по обязательным платежам за работников ложатся на плечи работодателя. На сегодняшний день размер таких выплат составляет в среднем 34% (из них 26% работодатели платят в Пенсионный фонд Российской Федерации, 2,9% – в Фонд социального страхования Российской Федерации, 3,1% и 2% – в Федеральный и территориальные фонды обязательного медицинского страхования соответственно.) от фактически полученной зарплаты. Соответственно, работодателю, с такими отчислениями, даже без учета выплат по остальным налогам, становится не выгодно работать.

Основной проблемой роста нелегальных зарплат, как это уже отмечалось выше, является высокий процент отчислений в Пенсионный фонд (34%), который в последующем будет только возрастать. Данное возрастание объясняется руководством страны предстоящими реформами в пенсионной системе и здравоохранении, а именно предстоит повышение пенсий и расходов на здравоохранение – 460 млрд руб. за ближайшие два года<sup>1</sup>. Естественно, что оплата предстоящих реформ так же ляжет на плечи налогоплательщиков, в первую очередь на работодателей.

Помимо, указанной выше, основной проблемы выплат неле-

гальных зарплат, существуют так же и другие проблемы, также негативно сказывающиеся на данной ситуации.

Так, немаловажной проблемой является и возрастание теневой экономики в России, ведь не малый процент организаций осуществляет свою деятельность, в принципе, без регистрации, а если и имеют соответствующую регистрацию, то созданы зачастую для прикрытия какой-либо незаконной деятельности и показывать истинное число работников им небезопасно для их нелегальной деятельности.

Более того, проблема нелегальных зарплат кроется так же и в низком правосознании населения в этом вопросе. Население, часто само выступает за такой способ оплаты и при этом трудящихся не волнует, что именно от «белой» зарплаты рассчитываются и выплачиваются все социальные выплаты (пенсии, пособия, больничные, декретные).

Следует так же отметить, что немаловажной причиной роста, числа работников, согласных на черную/серую зарплату, помимо прочего, является незаинтересованность населения в своем пенсионном обеспечении из-за недоверия населения государству в этом вопросе. Недоверие основывается на событиях начала 90-х годов, которые оставили почти всех пенсионеров просто в нищете, причём вне зависимости от вида выполняемой ими работы и занимаемой должности. А проведённые позже пенсионные реформы, вычеркнувшие из стажа работников те сроки стажа, которые ранее гарантировались населению (обучение, больничные, декретные отпуска). Все это свело с доверие населения к государству в этой сфере к нулю.

До начала кризиса, во время бума потребительского кредитования, население активнее начало «ратовать» за белые зарплаты, т. к. без официальной заработной платы было проблематично получить необходимый кредит. Однако, с началом кризиса рост зарплат «в конвертах» увеличился и банки, чтобы не терять клиентов, на сегодняшний день, уже начинают подстраиваться под эти «серые» выплаты населению. Многие банки просто изменили условия выдачи кредита. В частности, в графе доходов, при заполнении анкеты на кредит спрашивается: имеются ли дополнительные доходы, которые не подтверждены документально...

Естественно, сто это еще больше усложнит и без того непростую ситуацию, решение которой является первостепенной задачей для экспертов данной области и сотрудников Министерства Финансов. Ясно одно, что переведение работодателем зарплатного фонда из категории «черного» / «серого» в «белый» возможно только при соответствующей налоговой политике со стороны государства, причем политика эта должна быть стимулирующей.

Например, можно снизить размер НДС или ставку налога на прибыль предприятия в зависимости от размера заработной фонда. Или наоборот увеличение других федеральных налогов, но, при этом, снизить ставки по страховым выплатам (на данный момент подобных изменений, в налоговом законодательстве, не предвидится).

Если же ужесточать ответственность за нелегальные зарплаты, то схем ухода от налогообложения не станет меньше, а наоборот, приведет еще к более плачевной ситуации, чем есть на данный момент.

Так среди самых ожидаемых схем ухода от налогообложения, будут такие стандартные схемы как:

- 100% размера зарплаты в «конверте»;

- показ по документам бухгалтерской отчетности только минимально установленного законом размера оплаты труда;

- составление нового штатного расписания, в котором сотрудники, работавшие на ставку, будут переведены на 0,5 ставки с сохранением прежнего объема полномочий;

- перевод сотрудников на следующий вид оплаты - оклад плюс премия (100+100=200). При этом, по документам, сотрудников будут регулярно лишать премии на сумму от 50 до 100%, в целях уменьшения налогового бремени;

- предоставление права сотрудникам самим выбирать вид оплаты – «серый» или «белый». Как уже отмечалось выше, немалый процент работающего населения предпочитает оплату в «конвертах»;

- прием на работу не по ТК РФ, а по гражданско-правовым договорам. В этом случае работодатель не перечисляет за работника взносы в Пенсионный фонд, фонд социального и медицинского страхования. Сотрудник, работающий по такому договору, не может претендовать на оплачиваемые больничный и отпуск или же, на отчисления на накопительную часть пенсии.

К более сложным нелегальным схемам оплаты труда можно отнести следующие:

- сотрудники могут получать свою зарплату на банковские счета как доходы от депозитов, а предприятие перечислять банку деньги на это как проценты за использование кредита;

- зарплаты маскируются как выплаты по наступившему страховому случаю по регулярно перезаключаемому договору страхования.

При этом «поймать за руку» работодателей в большинстве из описанных случаев очень сложно, т.к. каждая из выше приведённых схем характерна для своей отрасли экономики и для определенного уровня развития бизнеса.

По оценкам экспертов, процент числа «черных»/«серых» зарплат, из-за проводимой налоговой политики государства, возрастет на 20–30 %<sup>2</sup>, что приведёт к ещё большему снижению поступлений в Пенсионный фонд (так с начала реформы количество граждан в системе соцстрахования уже сократилось более чем на 5 млн. человек<sup>3</sup>).

Более того, по мнению Минфина, фискальный эффект от повышения страховых взносов составит 1,8% ВВП, однако, как подсчитали в Институте Гайдара, в реальности он может достигнуть лишь 1,17%–1,44% ВВП, поскольку при росте взносов сократятся поступления от налога на прибыль. При этом повышение взносов, в том числе и для госкомпаний, сократит этот показатель еще на 0,4% ВВП, а постепенный переход работодателей на серые схемы при выплате зарплат через некоторое время сократит эффект еще на 1,5–2 % ВВП<sup>4</sup>.

Таким образом, если не предпринять срочные меры по исправлению существующей проблемы будет только хуже, потому как государству необходимо в первую очередь решать задачу по снижению расходов бюджета, но только не за счёт увеличения налогового бремени. Ведь, если уже сложившаяся тенденция возрастания числа серых из-за роста страховых взносов не изменится, то эффекта от повышения указанных взносов просто не будет.

#### ПРИМЕЧАНИЯ

<sup>1</sup>Дмитрий Казьмин, Алена Чечель. Синтезируют из бизнеса // URL: [http://www.vedomosti.ru/newspaper/article/251967/sinteziruyut\\_iz\\_biznesa](http://www.vedomosti.ru/newspaper/article/251967/sinteziruyut_iz_biznesa)

<sup>2</sup>Андрей Курьев; Ольга Кувшинова. Повышение страховых взносов заберет 1,5% ВВП // URL: <http://www.rb.ru/topstory/business/2010/12/29/100002.html>

<sup>3</sup>Реформа страховой системы: назад к "серым" зарплатам? // URL: <http://www.711.ru/news?rid=21177&nm=86668&oo=1&fid=68&newWin=0>

<sup>4</sup>Там же.

УДК 324:342.52(470.345)

### **СИСТЕМА ВЫБОРОВ ДЕПУТАТОВ ЗАКОНОДАТЕЛЬНОГО (ПРЕДСТАВИТЕЛЬНОГО) ОРГАНА РЕСПУБЛИКИ МОРДОВИЯ**

**Т.Ю. Пяткина**, ст. преподаватель кафедры государственно-правовых дисциплин

*Саранский кооперативный институт (филиал) РУК*

Принятый 12 июня 2002 г. Федеральный закон № 67-ФЗ «Об

© Пяткина Т.Ю., 2011

основных гарантиях избирательных прав и права на участие в референдуме граждан Российской Федерации»<sup>1</sup> в качестве обязательного компонента региональной избирательной системы предусмотрел пропорциональную модель распределения депутатских мандатов. Вследствие этого, организация выборов депутатов законодательных (представительных) органов государственной власти субъектов Российской Федерации стала осуществляться в рамках мажоритарно-пропорциональной системы. Причем замещение половины депутатских мандатов должно проводиться именно по модели пропорционального представительства (п. 16 ст. 35 указанного закона).

Вслед за принятием нового Федерального закона «Об основных гарантиях избирательных прав и права на участие в референдуме граждан Российской Федерации» были внесены соответствующие изменения в Федеральный закон от 6 октября 1999 г. № 184-ФЗ «Об общих принципах организации законодательных (представительных) и исполнительных органов государственной власти субъектов Российской Федерации»<sup>2</sup>. При этом последний закон содержит важное дополнение по сравнению с законом об основных гарантиях избирательных прав: в нем сказано, что выборы по пропорциональной системе должны проходить по единому избирательному округу.

Федеральные законы не устанавливают жестких рамок для пропорциональной системы на региональных выборах. Единственные ограничения касаются заградительного барьера (не может быть более 7 процентов от числа голосов избирателей, принявших участие в голосовании) а также минимального числа списков, допущенных к распределению депутатских мандатов (не менее двух списков, получивших в совокупности более 50% голосов избирателей).

В Республике Мордовия Законом от 27 июня 2006 г. № 41-З «О выборах депутатов Государственного Собрания Республики Мордовия»<sup>3</sup> установлено, что в Государственное Собрание избирается 48 депутатов по смешанной мажоритарно-пропорциональной избирательной системе: 24 депутата избираются по одномандатным избирательным округам (один избирательный округ – один депутат), 24 депутата – по республиканскому избирательному округу пропорционально числу голосов, поданных за республиканские списки кандидатов, выдвинутые избирательными объединениями.

Порядок составления единых списков кандидатов, выдвигаемых политическими партиями, и порядок распределения мандатов внутри них являются принципиально важным вопросом. В 2002 г. Центральная избирательная комиссия Российской Федерации рекомендовала всем субъектам заменить широко распространенную

на тот момент систему закрытых списков<sup>4</sup>. Она имела существенные недостатки, главными из которых, по мнению Л.А. Нудненко, являются «невозможность для рядового избирателя повлиять на распределение мандатов внутри списка кандидатов и как результат – слабую связь депутатов, избранных по спискам, с избирателями. Система закрытых списков способствует прохождению в представительный орган кандидатов, неизвестных избирателям, за счет авторитета кандидатов, стоящих в начале списка»<sup>5</sup>.

ЦИК России было предложено применять систему открытых списков. Основным ее достоинством принято считать демократичность, которая обеспечивает повышение интереса к выборам, рост активности избирателей. Избиратель, голосующий за партийный список кандидатов, получает право указать в нем наиболее предпочтительных кандидатов. К сожалению, в настоящее время она не получила широкого распространения, в большей степени из-за отсутствия у субъектов опыта выборов по открытым спискам, опасения технических трудностей при подсчете голосов и определении результатов голосования.

Установлению непосредственной связи кандидатов с избирателями, усилению заинтересованности всех кандидатов из списка в активной работе с населением способствует так называемая регионализация списков. Партийные списки делится полностью или частично на региональные части, соответствующие одному или нескольким одномандатным избирательным округам. Как правило, в общесубъектовую часть списка включается не более трех кандидатов, а число региональных частей устанавливается на уровне не менее трети от числа одномандатных избирательных округов. Эта альтернатива системе закрытых списков была также рекомендована ЦИК России для использования в субъектах на выборах депутатов законодательных (представительных) органов.

Республикой Мордовия был избран второй вариант. Так, согласно ст. 33 Закона Республики Мордовия от 27 июня 2006 г. № 41-З «О выборах депутатов Государственного Собрания Республики Мордовия»: избирательное объединение, определяя порядок размещения кандидатов в республиканском списке кандидатов, полностью разбивает его на 24 региональные группы кандидатов, каждая из которых соответствует территории одного одномандатного избирательного округа. При этом должно быть указано, каким одномандатным избирательным округам соответствует каждая из региональных групп республиканского списка кандидатов. Каждая из региональных групп республиканского списка кандидатов должна включать не менее трех и не более пяти кандидатов.

Указанным Законом Республики Мордовия подробно регламентирован и порядок определения результатов выборов и распреде-

ления депутатских мандатов внутри списка кандидатов. На выборах по одномандатным избирательным округам применяется мажоритарная избирательная система относительного большинства: избранным считается зарегистрированный кандидат, получивший наибольшее число голосов избирателей, принявших участие в голосовании.

По республиканскому избирательному округу к распределению депутатских мандатов допускаются не менее двух зарегистрированных республиканских списков кандидатов, набравших не менее 7 процентов голосов избирателей. Однако заградительный барьер может быть снижен, в том случае если списки кандидатов, преодолевшие его получили в совокупности 50 или менее процентов голосов избирателей (к распределению депутатских мандатов допускаются последовательно в порядке убывания числа поданных голосов избирателей республиканские списки кандидатов, получившие менее 7 процентов голосов избирателей, до того, как общее число голосов избирателей, не превысит в совокупности 50 процентов голосов) или если за один республиканский список кандидатов подано более 50 процентов голосов избирателей, а остальные республиканские списки кандидатов получили менее 7 процентов голосов избирателей (к распределению депутатских мандатов допускается следующий по количеству поданных голосов республиканский список кандидатов).

Избирательная квота, используемая для распределения мандатов между республиканскими списками кандидатов, определяется путем деления общего числа голосов поданных за республиканские списки кандидатов, допущенные к распределению депутатских мандатов на 24. Депутатские мандаты, причитающиеся соответствующему республиканскому списку кандидатов, распределяются внутри него между региональными группами исходя из числа полученных ими голосов. Региональные группы получают поочередно по одному мандату. При этом депутатский мандат распределяется кандидату, стоящему первым в региональной группе кандидатов республиканского списка кандидатов.

Таким образом, на сегодняшний день, в Республике Мордовия действует мажоритарно-пропорциональная избирательная система, что в полной мере соответствует требованиям, установленным на федеральном уровне, и нашло свое отражение в действующем региональном законодательстве.

#### **ПРИМЕЧАНИЯ**

<sup>1</sup>Собрание законодательства РФ. 2002. № 24. Ст. 2253.

<sup>2</sup>Федеральный закон от 24 июля 2002 года № 107-ФЗ «О внесении дополнения и изменений в статью 4 Федерального закона «Об общих принципах организации законодательных (представительных) и исполнительных органов государственной власти субъектов Российской Федерации» // Собрание законодательства РФ, 2002. № 30. Ст. 3024.

<sup>3</sup>Известия Мордовии. 28 июня. 2006. № 92-19.

<sup>4</sup>«Методические рекомендации по выбору вида пропорциональной избирательной системы при подготовке проекта закона субъекта Российской Федерации о выборах депутатов законодательных (представительных) органов государственной власти субъекта Российской Федерации» утвержденные Постановлением ЦИК России от 25 декабря 2002 г. № 167/1419-3 // Вестник ЦИК РФ, 2002. № 11. С. 162.

<sup>5</sup>Нудненко Л.А. Новеллы Федерального закона «О выборах депутатов Государственной Думы Федерального Собрания Российской Федерации» // Государственная власть и местное самоуправление. 2006. № 6. С. 16.

УДК 340.6

## **О ПРОБЛЕМАХ НАЗНАЧЕНИЯ АЛЬТЕРНАТИВНОЙ СУДЕБНОЙ ЭКСПЕРТИЗЫ**

**С.М. Плешаков**, к.ю.н., доцент, декан юридического факультета  
*Саранский кооперативный институт (филиал) РГУ*

Изменения, проводимые в уголовно-процессуальном законодательстве для совершенствования одних процедур, нередко порождает новые проблемы и противоречия в реализации тех же самых предписаний. Правовой институт судебной экспертизы в уголовном судопроизводстве один из примеров подобного казуса. При этом наибольший интерес среди юристов до настоящего времени вызывает проблема реализации принципа состязательности сторон при проведении судебной экспертизы.

Часть вторая ст. 195 Уголовно-процессуального кодекса Российской Федерации (далее УПК РФ) предусматривает возможность производства судебной экспертизы государственными судебными экспертами и иными экспертами из числа лиц, обладающих специальными знаниями, а часть первая ст. 198 УПК РФ даст право подозреваемому, обвиняемому, потерпевшему, свидетелю ходатайствовать о привлечении в качестве экспертов указанных ими лиц для производства судебной экспертизы. Содержание указанных норм подразумевает производство экспертных исследований в любом государственном судебно-экспертном учреждении, негосударственных организациях экспертного профиля и частнопрактикующими экспертами.

Этим самым законодатель ввел реальную возможность для реализации важнейшего принципа современного судопроизводства –



принципа состязательности сторон при назначении и производстве судебной экспертизы. Казалось бы, альтернативная экспертиза имеет большие перспективы в судебно-следственной практике. Вместе с тем, на практике возможность привлечения частных экспертов для производства судебной экспертизы ограничена или практически невозможна не только из-за недоверия к частнопрактикующим экспертам уже потому, что экспертиза проводится на платной основе, но и ввиду отсутствия полноценной нормативно-правовой ее регламентации. При этом представляет интерес один из вопросов, связанный с правомочностью поручения частнопрактикующему эксперту производство судебной экспертизы при отсутствии у него соответствующей лицензии.

Подобный вопрос ставит в тупик юристов, но главное и самих судей. В перечне Федерального закона Российской Федерации «О лицензировании отдельных видов деятельности» (№ 128-ФЗ от 08.08.2001 года) судебно-экспертная деятельность отсутствует, следовательно, в лицензировании не нуждается. Только основная проблема заключается не в лицензировании деятельности иных (негосударственных) экспертных учреждений, а в том, что какому специалисту приходится поручать проведение судебной экспертизы. Следовательно или же суду сложно определить его уровень профессиональной подготовки, а так же возможные основания для его отвода в соответствии со ст. 70 УПК РФ. К примеру, компетентность лица в этой сфере деятельности можно подтвердить дипломом о соответствующем образовании, стажем экспертной работы. В случае если ранее он работал в должности эксперта государственного экспертного учреждения, информацию о профессиональных качествах можно получить по месту предыдущей деятельности, также следует уточнить мотивы его увольнения.

Вполне очевидно, что должностные лица, уполномоченные назначать судебные экспертизы, отдают предпочтение специалистам своего ведомства не только из-за того, что они владеют информацией о возможностях экспертного учреждения. Они полагаются на руководителей этого учреждения, который определяет эксперта с учетом специфики экспертного исследования объектов, загруженности экспертов и т.д. Кроме этого анализ судебно-следственной и экспертной практики свидетельствует, что качество производимых экспертных исследований в таких учреждениях выше. Это обеспечивается систематической профессиональной подготовкой и повышением квалификации экспертов, в отличие от единичных случаев привлечения в судопроизводстве лиц, компетентность которых нельзя проверить таким же образом как государственных экспертов.

Допустим вариант при котором компетентность частнопрактикующего эксперта не вызывает сомнений, основания для его отвода не установлены и ходатайство о назначении судебной экспертизы удовлетворено. В подобной ситуации обычно возникают затруднения в оценке заключения эксперта. Вполне очевидно, что ни следователь, ни судья не могут обладать соответствующими знаниями и навыками, чтобы в полной мере оценить экспертное заключение. В лучшем случае они могут проверить соблюдение процессуального порядка подготовки, назначения и проведения судебной экспертизы и оценить последствия их нарушения. Поэтому получится им проще отклонить ходатайство, чем создавать себе трудности или вопросы, решение которых нельзя найти в действующем законодательстве. Следователи из тактических соображений так же сознательно идут на нарушения уголовного процессуального законодательства, несвоевременно ознакомив подозреваемого, обвиняемого или его защитника с постановлением о назначении экспертизы и этим они лишаются возможности реализации всех тех прав, предусмотренных частью первой ст.198 УПК РФ. Они получают такую возможность одновременно в процессе их ознакомления с полученными результатами исследования. Заявленные стороной защиты ходатайства об исключении такой судебной экспертизы, как проведенной с нарушением требований УПК РФ суды, как правило, отклоняют. Обычно суды мотивируют свое отклонение отсутствием связи допущенных следователем нарушений закона с ущемлением прав стороны защиты.

Реалии сегодняшней практики таковы, что со временем она стала знать многочисленные случаи, когда сторона защиты, если выводы эксперта свидетельствуют не в ее пользу, приглашает на судебное заседание специалиста в области судебной экспертизы, в том числе из бывших сотрудников экспертных учреждений для оказания помощи в оценке заключения эксперта по уголовному делу. Как правило, по собственной инициативе суд вызывает для допроса и того эксперта, давшего заключение в ходе предварительного расследования для разъяснения возникающих у сторон вопросов по поводу проводимых исследований, обоснования выбора методики и полученных результатов. Подобная форма привлечения сведущего лица в качестве «оценщика» или так называемого «рецензента» представляется наиболее реальной при судебном рассмотрении уголовных дел и допустима в некоторых случаях не только в процессе судебного разбирательства, но и на более ранних стадиях. Например, на этапе ознакомления с заключением эксперта. Подобное рецензирование при выявлении в заключении эксперта существенного нарушения методики исследования или других фактов, влияющих на выводы экспертизы вполне право-

мерно могло бы быть использовано для обоснования ходатайства о проведении повторной экспертизы. Для объективности полученных результатов при невозможности повторного исследования объектов, в исключительных случаях, было бы целесообразным проведение судебной экспертизы в государственном экспертном учреждении совместно с экспертом, заявленным со стороны защиты.

Законодатель по этому поводу комментарии не дает, однако проведение судебной экспертизы подобным образом возможна по аналогии с производством комиссионной экспертизы, а на стороннего эксперта будут распространяться требования ряда статей Федерального закона №73-ФЗ от 31.05.2001 года «О государственной судебно-экспертной деятельности в Российской Федерации» (далее ФЗ «ГСЭД»). К сожалению, законодатель эту проблему оставляет пока без внимания, а возможность реализации искусственно натянутого в законе принципа состязательности сторон при проведении судебной экспертизы в любом случае связана не только с проработкой вопроса о внесении изменений и дополнений в УПК РФ и ФЗ «ГСЭД», но и решением многих организационно-правовых вопросов.

УДК 338.242:330.143

## **КРИТЕРИИ ПРИНЯТИЯ ЭКОНОМИЧЕСКИХ РЕШЕНИЙ ПО ОПТИМИЗАЦИИ ПРИБЫЛИ И РЕНТАБЕЛЬНОСТИ**

**Л.А. Абелова**, к.э.н., ст. преподаватель

*Саранский кооперативный институт (филиал) РУК*

Нестабильность рыночных отношений, жесткая кредитная политика, несовершенство налоговой системы, постоянно меняющиеся нормативные акты – те условия, которые в настоящее время характеризуют экономическую ситуацию в стране. И, совершенно очевидно, что эти факторы крайне неблагоприятно влияют на промышленно-производственные предприятия, так как любое предприятие – это долгосрочная программа, рассчитанная на определенные капиталовложения. Все вышеуказанное можно смело отнести к прибыли и рентабельности.

На каждом предприятии должны предусматриваться плановые мероприятия по увеличению прибыли. В общем плане эти мероприятия могут быть следующего характера:

– продажа излишнего оборудования и другого имущества или сдача его в аренду;

– снижение себестоимости продукции за счет более рационального использования материальных ресурсов, производственных мощностей и площадей, рабочей силы и рабочего времени;

– диверсификация производства;

– расширение рынка продаж и др.

Из этого перечня мероприятий вытекает, что они тесно связаны с другими мероприятиями на предприятии, направленными на снижение издержек.

В условиях рыночных отношений предприятие должно стремиться не только к получению максимальной прибыли, но и к рациональному, оптимальному использованию уже полученной прибыли. Это позволит не только удерживать свои позиции на рынке, но и обеспечить динамичное развитие его производства в условиях конкуренции.

При стабильных экономических условиях хозяйствования основной путь увеличения прибыли от реализации продукции состо-

ит в снижении себестоимости в части материальных расходов. Особенно важно это для предприятий обрабатывающих отраслей (машиностроение и металлообработка, металлургическая, нефтехимическая и др.), на которых удельный вес стоимости сырья в себестоимости существенно выше, чем на аналогичных предприятиях развитых стран, значителен вес отходов.

Резервом увеличения балансовой прибыли, может быть, прибыль, полученная от реализации основных фондов и иного имущества предприятия.

Если раньше операции, связанные с выбытием основных фондов, не оказывали заметного влияния на финансовые результаты, но теперь, когда предприятия вправе распоряжаться своим имуществом, имеет смысл освободиться от излишнего и неустановленного оборудования, предварительно взвесив, что выгоднее – продать или сдать в аренду.

Прибыль может быть получена от реализации нематериальных активов, имеющих спрос на рынке. Их продажная цена определяется способностью приносить доход. Для исчисления прибыли из продажной цены исключаются расходы, связанные с созданием или покупкой нематериальных активов с учетом расходов по их доведению до состояния, в котором они способны приносить доход.

Признание того факта, что в настоящее время у большинства российских предприятий существуют проблемы по управлению, формированию, распределению прибыли, требует рассмотрения определенных методов разрешения данных вопросов.

В современных условиях хозяйствования прибыль становится основным источником социально-экономического развития предприятий. Это явление сопровождается резким повышением заинтересованности последних в росте денежных доходов.

Механизм распределения прибыли на предприятиях должен строиться таким образом, чтобы способствовать созданию условий по наиболее рациональному использованию средств на развитие предприятия, принимая во внимание показатели уровней фондо- и энерговооруженности, оборачиваемости оборотных средств, производительности труда и т.д.

Эффективное использование прибыли, возможно, лишь при согласованности действий системы экономических рычагов. При этом первостепенное значение имеет реализация продукции. Во-первых, потому, что в процессе продажи товаром на рынке происходит возмещение израсходованных средств производства.

Во-вторых, реализация продукции – это тот момент, когда произведенный продукт получает признание на рынке. Любая заминка в реализации вызывает нарушение ритмичности производства, а

значит, ведет к снижению эффективности деятельности предприятия.

Так как прибыль отражает результаты всех видов деятельности предприятия – производственной, непроизводственной и финансовой, это значит, что на размерах прибыли отражаются все стороны деятельности предприятия. Так, рост производительности труда означает снижение его затрат на единицу продукции, соответственно при нормальных условиях работы должны относительно снижаться расходы на оплату труда в расчете на единицу продукции. Улучшение использования основных производственных фондов означает, что относительно сокращаются затраты на их содержание и эксплуатацию, уменьшаются амортизационные отчисления в себестоимости отдельных изделий. Это, как и экономия материальных затрат, увеличивает прибыль и эффективность ее использования.

Руководству предприятий необходимо овладеть новыми методами распределения прибыли. Здесь должны учитываться интересы сразу нескольких сторон.

Во-первых, государство заинтересовано как в создании условий, стимулирующих развитие производства, так и в реализации своих экономических функций, что обуславливает необходимость налогообложения, уменьшающего показатель прибыли на величину соответствующих налоговых отчислений.

Во-вторых, трудовой коллектив заинтересован в получении больших доходов, что требует увеличения расходов по статьям, касающимся оплаты труда.

В-третьих, кредиторы и акционеры должны быть уверены в платежеспособности фирмы, возвратности предоставленных ссуд.

К числу мер, направленных на повышение прибыли, следует также отнести:

1) формирование специальных инновационных фондов из части доходов предприятий, не облагаемых налогами;

2) заключение между Правительством и ведущими коммерческими банками соглашений, в соответствии с которыми эти банки обязуются кредитовать развитие предприятий. При этом предприятия-заказчики уплачивают до одной четверти рыночной процентной ставки за кредит, а остальная часть компенсируется из бюджета;

3) внесение коррективов в таможенную политику – введение экспортных ограничений на вывоз сырья, материалов с невысокой степенью обработки; применение экспортных льгот на вывоз продукции высоко технологичных обрабатывающих производств, введение ограничений на импорт машин и потребительских товаров, качественные аналоги которых производят или могут произ-

водиться на отечественных предприятиях; снижение ставок или даже освобождение от ввозных пошлин на высокотехнологичное, не производимое в нашей стране оборудование, необходимое для технического перевооружения или реконструкции отечественных предприятий, налаживающих выпуск высококачественных и конкурентоспособных на мировом рынке товаров;

4) увеличение инвестиций – бюджетных ассигнований на возвратной и возмездной основе, инвестиционного налогового кредита; предоставления государственных гарантий; предоставления акционерным обществам бюджетных средств на капитальные вложения на условиях закрепления в государственной собственности дополнительного пакета акций акционерных обществ;

5) применение к убыточным предприятиям в течение длительного времени (с учетом отраслевой специфики, результатов деятельности в предыдущие периоды и др.) обязательной процедуры банкротства.

Реализация этих и других мер приведет к росту рентабельности, прибыльности предприятий и их продукции.

УДК 336.146(470.345)

## **ОРГАНИЗАЦИОННО-ПРАВОВЫЕ ОСОБЕННОСТИ ИСПОЛНЕНИЯ БЮДЖЕТА РЕСПУБЛИКИ МОРДОВИЯ**

**О.Е. Артемова**, ст. преподаватель

*Саранский кооперативный институт (филиал) РУК*

Исполнение бюджета любого уровня в бюджетной системе Российской Федерации имеет целью решение двух основных задач. Во-первых, полно и своевременно собрать запланированные в бюджете доходы в целом и по каждому конкретному источнику и все возможные поступления от источников погашения дефицита бюджета. Во-вторых, обеспечить финансирование установленных в бюджете направлений расходов и запланированных мероприятий в пределах показателей и в течение того финансового года, на который утверждён бюджет. Обеспечение и организация исполнения и непосредственное исполнение бюджетов возложена на органы исполнительной власти соответствующего уровня.

Бюджетный кодекс РФ содержит основные положения порядка исполнения для бюджетов всех уровней бюджетной системы Российской Федерации. Детальный же порядок исполнения региональных бюджетов определяется в бюджетном законодательстве субъекта федерации.

© Артемова О.Е., 2011

Вместе с тем в региональных законах, регламентирующих бюджетный процесс, стадия исполнения, как правило, ограничивается одной статьёй со ссылкой на то, что порядок исполнения проводится в соответствии с Бюджетным кодексом РФ. В Законе Республике Мордовия «О бюджетном процессе» стадия исполнения не получила своего закрепления.[1]

Организация исполнения и само исполнение территориальных бюджетов является исключительным полномочием исполнительных органов субъектов Российской Федерации, непосредственное исполнение возлагается на финансовые органы субъектов федерации. Статья 215.1 БК РФ устанавливает правило кассового обслуживания для бюджетов всех уровней бюджетной системы Российской Федерации. Исполнение всех бюджетов для бюджетной системы Российской Федерации обеспечивается соответственно Правительством РФ, исполнительным органом государственной власти субъекта РФ. Организация исполнения бюджета возлагается на соответствующий финансовый орган. А кассовое обслуживание исполнения бюджетов всех уровней в Российской Федерации осуществляется Федеральным казначейством.[2]

По соглашению с исполнительным органом региональной власти полномочия Федерального казначейства по кассовому обслуживанию исполнения регионального бюджета могут быть переданы исполнительным органам власти субъекта федерации. Но все это при условии финансового обеспечения указанных полномочий за счет собственных доходов регионального бюджета и наличия в собственности (пользовании, управлении) субъекта Российской Федерации необходимого для их осуществления имущества.

Статья 215.1 Бюджетного кодекса Российской Федерации определило роль в бюджетном процессе финансовых органов субъектов Российской Федерации и муниципальных образований – органов организующих исполнение соответствующего бюджета и органов Федерального казначейства – органов осуществляющих кассовое обслуживание исполнения бюджетов всех уровней. Через разграничение бюджетных полномочий, установленное настоящей статьёй Бюджетного кодекса, реализуется принцип, в соответствии с которым полномочия органов организующих исполнение бюджета по распоряжению бюджетными средствами отделены от полномочий органов Федерального казначейства по их владению.

Взаимодействие органов Федерального казначейства и финансовых органов субъектов Российской Федерации в процессе организации исполнения соответствующего бюджета с одной стороны и кассового обслуживания исполнения бюджета с другой стороны, регулируется Порядком кассового обслуживания исполнения



бюджетов субъектов РФ и местных бюджетов, утвержденным приказом Федерального казначейства от 10 октября 2008 № 1н. [3]

В соответствии с Порядком кассового обслуживания исполнения бюджетов Правительство Республики Мордовия обратилось в региональное Управление Федерального казначейства с предложением о смене варианта кассового обслуживания исполнения республиканского бюджета. Минфином республики совместно с УФК по РМ была проведена необходимая организационная работа: разработаны план-график мероприятий, обеспечивающих переход на новый вариант кассового обслуживания исполнения бюджета, Регламент о порядке и условиях обмена информацией между УФК по Республике Мордовия и Минфином Мордовии в условиях открытия лицевого счета Минфину Мордовии, а также проект Соглашения между Правительством Республики Мордовия и УФК по Республике Мордовия о частичном прекращении действия Соглашения об осуществлении территориальными органами Федерального казначейства отдельных функций по исполнению республиканского бюджета.

В соответствии с утвержденным Планом-графиком в УФК по РМ был открыт единый лицевой счет республиканского бюджета, лицевые счета распорядителей и получателей средств республиканского бюджета были закрыты в органах Федерального казначейства и открыты в Минфине республики. Таким образом, переход на новый вариант кассового обслуживания исполнения республиканского бюджета был успешно завершён в июле 2008 года.[4]

Результатом этих новаций стало создание системы четко отлаженных внутренних организационных процедур, которая позволила увеличить степень сохранности бюджетных средств, обеспечить прозрачность операций, реализуемых при исполнении республиканского бюджета, улучшить контроль за целевой направленностью бюджетных расходов, повысить оперативность представления бюджетной отчетности и ее достоверность.

На современном этапе реформирования бюджетного процесса воплощается в жизнь Программа Правительства РФ по повышению эффективности бюджетных расходов на период до 2012 года.[5] В данном акте обозначена необходимость развития электронного бюджета, или интегрированной информационной системы управления общественными финансами. Основное новшество, предусматриваемое электронным бюджетом, заключается в формировании единого электронного цикла бюджетного процесса, который обязательно должен обеспечивать взаимосвязь стратегического бюджетного планирования с процессом бюджетного планирования, единый процесс исполнения бюджета, встроенные

средства мониторинга достигнутых результатов по объему и качеству оказанных государственных и муниципальных услуг. Электронный бюджет должен включать специальные подсистемы для полной взаимосвязи с процессом государственных закупок, включая процедуры планирования закупок и исполнения государственных (муниципальных) контрактов. Все процессы, представленные в электронном бюджете, должны покрываться подсистемой автоматизированного государственного (муниципального) финансового контроля.

Таким образом, основной вектор развития регионального бюджетного развития обозначен. Субъекты РФ будут переходить к формированию программного формата бюджета с использованием современных информационных технологий.

#### ЛИТЕРАТУРА

1. Известия Мордовии. 2008. 16 июля.
2. Российская газета. 2007. 28 апреля.
3. Бюллетень нормативных актов федеральных органов исполнительной власти. 2008. № 51.
4. Бюджет. 2009. № 8. С. 26.
5. Собрание законодательства. 2010. № 28. Ст. 3720.

УДК 336:339.564

#### **МЕТОДИКА АНАЛИЗА ФИНАНСОВЫХ РЕЗУЛЬТАТОВ ОТ ЭКСПОРТНЫХ ОПЕРАЦИЙ**

**А.Р. Богданова**, к.э.н., доцент

*Саранский кооперативный институт (филиал) РУК*

В условиях ускоряющейся динамики международного товарооборота, усложнения и расширения ассортимента продукции, представленной на мировом рынке, сокращения жизненного цикла товаров и, следовательно, усиления конкурентной борьбы для российских предприятий особую актуальность приобретают вопросы, посвященные завоеванию и удержанию в долгосрочной перспективе устойчивых и надежных позиций на мировом рынке.

Так, по данным Федеральной таможенной службы экспорт России в 2010 году составил \$396,4 млрд и по сравнению с 2009 годом увеличился на 31,4%, в том числе в страны дальнего зарубежья – \$336,7 млрд (рост на 32,1%), в страны СНГ – \$59,7 млрд (рост на 27,4%).

Республика Мордовия в 2010 г. экспортировала товаров на

сумму 174,6 млн. долл. США (117,2% к 2009 году), в том числе, в страны дальнего зарубежья – 106,3 млн. долл. США (170,4%), в страны СНГ – 68,3 млн. долл. США (78,9 %).

Внешнеторговую деятельность осуществляли 109 предприятия республики Мордовия и организации различных форм собственности, торговые партнеры которых находились в 60 странах дальнего и ближнего зарубежья.

Основными экспортерами в 2010 г. стали: ООО «Мордоввторсырье», ОАО «Рузхиммаш», ЗАО «Плайгерра», ЗАО «Вторцветмет», ОАО Саранский завод «Резинотехника», ГУП РМ «Лисма», ОАО «Электровыпрямитель», ЗАО «Рузаевский стекольный завод», ОАО «Биохимик».

В современных рыночных условиях одним из ключевых вопросов внешнеэкономической деятельности российских предприятий становится прибыльность и стабильность операций на внешнем рынке. В связи с этим для организации различных форм собственности необходим регулярный анализ финансовых результатов от внешнеэкономической деятельности и в частности от экспортных операций.

Финансовый результат торговой организации, осуществляющей экспортные операции, представляет собой конечный экономический итог хозяйственной деятельности и выражается в форме прибыли или убытка, который определяется как разница между доходами и расходами от экспорта.

В процессе анализа финансовых результатов проверяют степень выполнения планов по доходам, прибыли, рентабельности, изучают их динамику, определяют и измеряют влияние факторов на финансовые результаты, полученные от экспортных операций, выявляют и мобилизуют резервы их роста, особенно прогнозные.

Расчет величины финансовых результатов от экспорта может быть проведен по следующей формуле:

$$ФРэ = ВРэ - СБэ - ИОэ,$$

где ФРэ – финансовый результат, полученный от экспорта; ВРэ – выручка (доход) от реализации экспортной продукции; СБэ – себестоимость экспортной продукции; ИОэ – издержки предприятия по проведению данной экспортной операции с учетом вывозной пошлины.

Учитывая, что приведенная аналитическая модель является аддитивной, влияние каждого из перечисленных факторов определяется как изменение соответствующего фактора.

Кроме указанных факторов на величину экспортной прибыли (убытка) оказывают влияние факторы второго порядка, такие как изменение объема и структуры экспортной прибыли (убытка) по группам изделий, которая может изменяться в зависимости от:

– числа экспортируемых изделий по отдельным группам товаров;

– цены реализации отдельных групп экспортной продукции;

– издержек по экспорту по различным группам продукции и т.д.

Качественная и количественная оценки влияния конкретных факторов на динамику финансовых результатов от экспортных операций проводятся одним из методов факторного анализа.

Относительными показателями, характеризующими уровень эффективности экспортных операций, выступают показатели рентабельности (убыточности). Одним из наиболее популярных является рентабельность (убыточность) продаж (Рпрэ), отражающий эффективность деятельности торговых предприятий, осуществляющих экспортные операции:

$$Рпрэ = \Phi Pэ / ВРэ,$$

где ВРэ - выручка от продаж по экспортным операциям.

Используя приемы моделирования, преобразуем приведенную выше модель:

$$Рпрэ = \Phi Pэ / ВРэ = (ВРэ - СБэ - ИОэ) / ВРэ.$$

Оценку влияния рассмотренных факторов можно осуществить с помощью приема цепных подстановок:

$$Рпрэ_0 = (ВРэ_0 - СБэ_0 - ИОэ_0) / ВРэ_0,$$

$$Рпрэ (ВРэ) = (ВРэ_1 - СБэ_0 - ИОэ_0) / ВРэ_1,$$

$$Рпрэ (СБэ) = (ВРэ_1 - СБэ_1 - ИОэ_0) / ВРэ_1,$$

$$Рпрэ (ИОэ) = (ВРэ_1 - СБэ_1 - ИОэ_1) / ВРэ_1,$$

$$\Delta Рпрэ (ВРэ) = Рпрэ (ВРэ) - Рпрэ_0,$$

$$\Delta Рпрэ (СБэ) = Рпрэ (СБэ) - Рпрэ (ВРэ),$$

$$\Delta Рпрэ (ИОэ) = Рпрэ (ИОэ) - Рпрэ (СБэ),$$

$$\Delta Рпрэ = \Delta Рпр (ВРэ) + \Delta Рпрэ (СБэ) + \Delta Рпрэ (ИОэ).$$

Эффективность экспортных операций можно оценить с помощью уровня рентабельности (убыточности) экспорта (Рэ), который измеряет отношение прибыли (убытка) от экспорта к затратам на экспорт:

$$Рэ = \Phi Pэ / Зэ,$$

где Зэ- совокупные затраты по экспортным операциям.

Этот показатель может рассчитываться по каждому изделию, группе изделий, по странам и в целом для всего экспорта предприятия. Он является типичным показателем прямого эффекта от экспорта.

Анализ рентабельности (убыточности) позволяет определить высокорентабельные, низкорентабельные и убыточные товары и принять меры к расширению закупки и реализации товаров с высокой рентабельностью. Уровень рентабельности (убыточности) по отдельным товарным группам и товарам неодинаков. В связи с

этим определяется также рентабельность (убыточность) экспорта по группе изделий и стране.

Средняя рентабельность (убыточность) экспорта для группы изделий:

$$P_{\Sigma} = \frac{\sum_{i=1}^n P_{\Sigma_i} \times a_i}{\sum_{i=1}^n a_i},$$

где  $P_{\Sigma_i}$  – рентабельность экспортных операций по  $i$ -му товару;  $a_i$  – объем экспорта каждого изделия;  $n$  – число номенклатурных групп.

Получаемый в результате сравнения с планом или прошлым периодом показатель рентабельности экспорта по группам изделий является также средним индексом, который может быть разложен на частный индекс с постоянной структурой и на структурный индекс. Соотношение, динамика, а также влияние этих индексов на общий показатель могут быть проанализированы с помощью указанных ранее методов. Изменение структуры экспортного товарооборота ведет к повышению или к снижению уровня рентабельности продаж предприятия.

Таким образом, анализ финансовых результатов от экспортных операций является важной составляющей общего анализа внешнеэкономической деятельности предприятия. На его основе руководство может видеть насколько эффективно продвижение продукции на зарубежные рынки; оценивать целесообразность своего присутствия на них или разрабатывать дальнейшие мероприятия по расширению рынков сбыта.

УДК 657.6:005.7

## **РОЛЬ УЧЕТА В СИСТЕМЕ СТРАТЕГИЧЕСКОГО УПРАВЛЕНИЯ ОРГАНИЗАЦИЕЙ**

**Т.В. Бульчева**, к.э.н., старший преподаватель кафедры бухгалтерского учета и контроля

*Саранский кооперативный институт (филиал) РУК*

Многие функции бухгалтерского учета присутствуют как в финансовом, так и в управленческом учете. В условиях обострения конкуренции возникает необходимость ведения управленческого учета. Это связано с тем, что менеджер должен не только оценить, как управленческое решение повлияет на финансовое состояние предприятия в целом и соответствует ли это решение стратегии предприятия, но и какое влияние оказывают результаты деятель-

© Бульчева Т.В., 2011

ности отдельных единиц бизнеса (центров ответственности) на процесс реализации стратегии. Центры ответственности являются объектами управленческого учета. При этом анализ затрат рассматривается как процесс оценки финансового влияния альтернативных управленческих решений на внутреннюю эффективность организации.

Под стратегическим управлением затратами понимается аналитическая система для соотнесения значимой бухгалтерской информации со стратегией фирмы. Данные о затратах используются для разработки стратегии, направленной на создание и реализацию устойчивого конкурентного преимущества. А современный бухгалтерский учет выступает как информационная система, обслуживающая процесс принятия управленческих решений.

Бухгалтерский учет обеспечивает количественной информацией процесс принятия и реализации управленческих решений. Информационная связь между финансовым и управленческим учетом никакими законодательными нормами и стандартами не регламентируется. Тем не менее, информация управленческого учета должна быть согласована и сопоставима с информацией финансового учета. Для обеспечения такой сопоставимости следует внимательно относиться к процессу разработки учетной политики предприятия, которая должна формироваться совместными усилиями главного бухгалтера и финансового директора. В противном случае сбором и обработкой учетной информации, используемой для принятия управленческих решений, придется заниматься специальной учетной службе, что в условиях обострения ценовой конкуренции не будет способствовать уменьшению или оптимизации затрат [1].

В современных условиях предприятию для нормальной производственно-хозяйственной деятельности необходимо иметь общую систему учета, имеющую стратегическую ориентацию. Учетная информация, обеспечивающая процесс стратегического управления организацией, используется на трех этапах: стратегическое планирование, стратегическая организация, стратегический контроль. На этапе стратегического планирования осуществляется финансовый анализ по данным бухгалтерской отчетности. Стратегическая организация в процессе управления состоит из распространения информации о выбранной стратегии на основе бухгалтерских отчетов, в форме, понятной для всех внутренних пользователей, и разработки и осуществлении тактических шагов для реализации стратегии с использованием финансового анализа на основе прогнозной бухгалтерской отчетности. На этапе стратегического контроля используются сметы расходов и стратегические бюджеты. В этом случае учетная информация будет содействовать

процессу разработки и реализации деловой стратегии организации, а инструменты бухгалтерского учета будут вписаны в процесс стратегического управления. Переход от управленческого анализа затрат к стратегическому управлению затратами является основной задачей на будущее. Успех этого перехода будет способствовать росту значения управленческого учета. Оценка же системы учета будет происходить по ее влиянию на реализацию разработанной стратегии.

В процессе стратегического планирования определяются стратегии организации путем установления ее миссии и целей, анализа стратегических позиций, исследования факторов внешней и внутренней среды, которые могут привести к достижению, удержанию, развитию и капитализации конкурентных преимуществ. На этой стадии бухгалтерская информация является основой для финансового анализа, который, с одной стороны, предоставляет данные о финансовой составляющей стратегического потенциала, а, с другой, позволяет оценить стратегические альтернативы. Стратегии, которые не являются финансово обоснованными или которые не приведут к адекватной финансовой отдаче, не могут считаться успешными. На этой же стадии в процессе анализа внутренней среды организации проводится стратегический анализ издержек. Внимание концентрируется на процедурах, обеспечивающих сопоставление издержек фирмы и ее конкурентов.

Прежде всего, объектом анализа в этом случае выступает стоимостная цепочка, определяющая деятельность, функции и процессы по разработке, производству, маркетингу, доставке и поддержке продукта или услуги. В бухгалтерском учете издержки традиционно подсчитываются на основе широкого спектра затрат. Определение издержек в данном контексте подразумевает их соотношение с конкретными видами выполняемой деятельности. Для этого требуется преобразовать бухгалтерские данные об издержках фирмы в затраты на выполнение определенных операций, осуществляемых в стоимостных цепочках фирмы, ее поставщиков и потребителей. Эффективное управление стоимостной цепочкой даст возможность создать и реализовать конкурентные преимущества. Последние определяются в процессе стратегического позиционирования, которое в зависимости от положения компании на рынке и подходов к управлению бизнесом, предполагает выбор и реализацию той или иной конкурентной стратегии [2]:

– стратегия лидерства по издержкам предусматривает снижение полных издержек производства товара или услуги, что привлекает большое количество покупателей.

– стратегия дифференциации направлена на придание товарам специфических черт, отличающих их от товаров фирм-конкурентов, и повышение их ценности для потребителей.

– сфокусированная стратегия низких издержек ориентирована на узкий сегмент покупателей, где фирма опережает своих конкурентов за счет более низких издержек производства.

– сфокусированная стратегия дифференциации ставит своей целью обеспечение представителей выбранного сегмента товарами или услугами, наиболее полно отвечающими их вкусам и требованиям.

– стратегии оптимальных издержек даст возможность покупателям получить за свои деньги большую ценность за счет сочетания низких издержек и широкой дифференциации продукции.

Принимаемые стратегические решения требуют различных взглядов на общую систему учета, которая должна содействовать достижению поставленной цели и реализации выбранной стратегии.

Для того чтобы компания была конкурентоспособной, ее издержки должны примерно соответствовать издержкам конкурентов. В то же время некоторая разница в издержках может существовать, если товары конкурентов существенно дифференцированы. Позиция фирм с высокими издержками уязвима тем больше, чем выше ее издержки по сравнению с издержками непосредственных конкурентов. Поэтому управление затратами должно осуществляться при реализации любой из вышеперечисленных конкурентных стратегий. Фирмы, использующие стратегию лидерства по издержкам и сфокусированную стратегию низких издержек, добиваются успеха в конкурентной борьбе за счет снижения затрат по всей стоимостной цепочке. В условиях ценовой конкуренции эти стратегии наиболее успешны. Стратегия дифференциации и сфокусированная стратегия дифференциации нацелены на достижение конкурентного преимущества за счет обеспечения потребителей уникальной и большей ценностью в виде нового качества, которое связано с повышенными издержками и влечет за собой повышение цены товара. Однако, если отличительное качество достигается на основе применения новой технологии, то появляется возможность для снижения издержек. Конкурентное преимущество, основанное одновременно на дифференциации и низких издержках, фирмы получают при реализации стратегии оптимальных издержек.

Затем выполняется анализ затратообразующих факторов. В процессе, которого рассматривается влияние не только традиционно учитываемых в бухгалтерском учете факторов (цена на сырье, энергию, заработная плата работников и т.д.), но анализируют-



ся воздействие и структурных факторов, определяемых природой бизнеса (масштаб, диапазон, опыт), и функциональных, зависящих от деятельности внутри самой фирмы (качество, дизайн, технология).

Использование перечисленных процедур может помочь в понимании структуры затрат организации и значительно продвинуть ее в поиске путей достижения устойчивого конкурентного преимущества.

Таким образом, руководству предприятия в современных условиях следует изменить традиционный подход к системе учета, сделать ее инструментом стратегического управления.

#### ЛИТЕРАТУРА

1. Орлов И.О. Менеджмент. М.: изд-во Изумруд, 2005. 340с.:
2. Портер М.Э. Конкурентная стратегия: методика анализа отраслей и конкурентов. М.: Альпина Бизнес Букс, 2007. 453с.

УДК 336:005.5

### **ОПЕРАТИВНЫЙ УЧЕТ ФИНАНСОВЫХ РЕЗУЛЬТАТОВ ДЛЯ ПРИНЯТИЯ УПРАВЛЕНЧЕСКИХ РЕШЕНИЙ**

**А.Ю. Бушева**, к.э.н., доцент

*Саранский кооперативный институт (филиал) РУК*

Для увеличения и роста прибыли предприятиям необходимо разрабатывать мероприятия текущего и перспективного характера по улучшению использования финансовых ресурсов, укреплению режима экономии расходования средств, усилению роли механизма формирования и распределения прибыли как экономического рычага интенсификации производства.

Процесс выработки и принятия управленческого решения относится к ответственной и трудосложной части управленческого труда. Как показывает практика, принимаемые руководством решения по развитию и организации производства носят интуитивный характер, не обоснованны соответствующими расчетами.

В современных условиях для выработки эффективных и оперативных решений необходима достоверная информация о производственном и финансовом положении предприятия. Бухгалтерский (финансовый) учет как основная часть информационной системы предприятия содержит в основном информацию в стоимостном выражении, в целом по предприятию, по итогам года (по-квартально). Такая информация полезна для акционеров, кредито-

ров, фискальных органов, но для разработки стратегии и тактики внутреннего управления деятельностью предприятия ее недостаточно. Информация для оперативного управления предприятием, содержится в системе управленческого учета.

Директора предприятий, руководители структурных подразделений довольно часто ведут оперативную регистрацию важнейших хозяйственных процессов и операций, делают примерные расчеты, прикидки, намечают неотложные мероприятия, тем самым осуществляют оперативный учет. Но чаще всего руководители полагаются на свой производственный и организаторский опыт.

Оперативный учет является важнейшим элементом хозяйственного учета. В бухгалтерском словаре понятие «оперативного учета» трактуется как «система регистрации определенных хозяйственных операций непосредственно на месте и в момент их совершения с целью получения систематической информации о ходе выполнения плана на отдельных участках хозяйственной деятельности». Оперативный, или оперативно-технический учет используется для повседневного руководства финансово-хозяйственной деятельностью предприятия. Поэтому основным требованием, предъявляемым к оперативному учету, является быстрота получения сведений.

Сведения оперативного учета собираются на определенную дату устно, по телефону, по телеграфу, телефаксу или путем непосредственного наблюдения за хозяйственными операциями. Объекты оперативного учета не всегда оформляются документами. При этом широко используются графики, таблицы и т.д. Сведения о хозяйственных операциях могут отражаться в специальных регистрах оперативного учета (книгах движения деталей и плавильные журналы на промышленных предприятиях, бракеражные журналы в детских учреждениях и больницах и т.п.). Записи в регистрах оперативного учета делаются на основе первичных документов или по данным технических приборов. При этом используются различные натуральные (килограмм, метр, лист), денежные и качественные (сорт, удельный вес, процент выработки и т. п.) измерители. Оперативный учет может прерываться во времени и надобность в нем появляется по мере необходимости.

Оперативный учет осуществляется, как правило, не счетными работниками. Наиболее широко применяется этот вид учета производственно-диспетчерским отделом (ПДО) предприятия и его цеховыми службами – планово-диспетчерским бюро (ПДБ). С помощью оперативного учета отражаются и контролируются загрузка и использование оборудования на производстве, режим технологического процесса, ход выполнения договорных обязательств,

ежесдневная выработка цехов и бригад, выполнение норм выработки, соблюдение графика производства.

На предприятиях каждому цеховому подразделению выдается оперативный план производства продукции за отдельный месяц. В цехах каждая смена получает ежесуточное сменное задание с разбивкой по каждой единице оборудования. Выполнение задания фиксируется в раппортах. В целях контроля за ритмичностью работы цехов диспетчерские службы ведут оперативный учет выполнения графиков. Графики должны увязываться со сроками отгрузки готовой продукции, что позволяет контролировать выполнение договорных обязательств перед покупателями.

При надлежащей организации учета оперативный учет должен быть органически увязан со стоимостным бухгалтерским учетом за сохранностью и внутрив заводским движением материалов (сырья, деталей, полуфабрикатов) по операциям технологического процесса, их передачи из цеха в цех и на склад, включая исчисление себестоимости готовой продукции.

В современных условиях возрастает значение оперативного учета реализации продукции и получения прибыли. На предприятиях необходимо внедрение оперативного учета и контроля выполнения плана поставок в соответствии с договорами и прибыли.

Соблюдение договорных обязательств по поставкам продукции по количеству, качеству, ассортименту и срокам контролирует отдел сбыта предприятия в специальных книгах. В целом по предприятию в разрезе видов продукции и покупателей в натуральном и денежном выражении ведется ежесдневный учет отгрузки и реализации готовой продукции.

С помощью оперативного учета управленческому персоналу поступает информация об объемах выпущенной продукции, ее отгрузке и реализации, о наличии производственных запасов и т.д. Было бы целесообразным представление этих сведений ежедневно, с обязательным просчетом прибыли.

Прибыль от реализации продукции определяет как разность между фактически поступившей суммой по продажным ценам (с учетом доплат, скидок, надбавок и за вычетом налогов) и полной себестоимостью реализованной продукции. Реализованная продукция в натуральном выражении используется для определения прибыли прямым счетом. Это не единственные методы подсчета прибыли.

При стабильных отпускных ценах фактически полученная прибыль от реализации исчисляется умножением фактически сложившегося в предыдущем месяце процентного отношения прибыли к выручке от реализации на стоимость фактически реализованной за день (пятдневку, декаду) продукции. Процентное отноше-

ние прибыли к выручке от реализации – это модифицированный показатель рентабельности продукции, т.е. рентабельность продаж. Определение прибыли от реализации конкретных видов продукции, возможно лишь при условии аналитического учета затрат по видам продукции. При этом возможно объединение регистров бухгалтерского и оперативного учета.

В структуре реализации на основе данных расчетов будут выявляться изделия (продукция), по которой наблюдается падение спроса. Управленческий персонал предприятия может принять решение о снижении доли в реализации менее рентабельных изделий и повышении доли изделий (продукции) с высокой рентабельностью.

Оперативный учет является важнейшей частью управленческого бухгалтерского учета. Одним из наиболее эффективных методов планирования и прогнозирования деятельности предприятия является анализ изучения зависимостей финансовых результатов от затрат, объема производства и реализации. Его называют анализом соотношения «затраты – объем – прибыль» или «CVP – анализ». Он позволяет руководству предприятия выявить оптимальные пропорции между переменными и постоянными затратами, ценой и объемом реализации, минимизировать предпринимательский риск.

Используя «CVP – анализ» можно дать более глубокую оценку финансовых результатов и точнее обосновать рекомендации для улучшения работы предприятия. Руководство предприятия может сделать вывод о нецелесообразности выпуска конкретного изделия или уменьшить затраты по его производству, чтобы его продажа давала прибыль.

Подобное решение – одно из самых принципиальных в управлении деятельностью предприятия. С позиций «CVP – анализа» следует, что реализация изделия покрывает все затраты на производство этого изделия. Постоянные затраты не зависят от изменения выпуска изделия, поэтому они не уменьшаются в случае отказа от производства изделия, прибавляются к сумме затрат побочного изделия и сделают ее убыточной. Это связано с тем, что существующие производственные мощности, требующие постоянных расходов, в случае отказа от производства одного из этих изделий будут использоваться неэффективно.

Таким образом, анализ взаимосвязи затрат, выручки (дохода), объема производства и прибыли оказывает существенную помощь в принятии управленческих решений, повышает оперативность информации и отдельного определения финансовых результатов.

УДК 658.115.31(470+571)

**ОСОБЕННОСТИ И ПРОБЛЕМЫ РАЗВИТИЯ  
НЕКОММЕРЧЕСКОГО СЕКТОРА  
В РОССИЙСКОЙ ФЕДЕРАЦИИ**

**Е.Г.Воробьева**, к.э.н. доцент

*Саранский кооперативный институт (филиал) РУК*

На современном этапе развития российской экономики, в целях становления социально ориентированного государства в России необходимо развитие некоммерческого сектора (далее – НКС), представляющего собой совокупность некоммерческих организаций (далее – НКО), которых в соответствии с российским законодательством сегодня насчитывается около 70 разновидностей[1]. Становление российского некоммерческого сектора требует учета его особенностей и преодоления многих проблем.

Некоммерческие организации в Российской Федерации могут создаваться и функционировать в соответствии с развитой законодательной базой. Основы развития НКС заложены, прежде всего, в Конституции РФ (ст.7), где закреплено, что Россия – социальное государство. ФЗ РФ «О некоммерческих организациях»[2 ст.1 п.1] определяет «правовое положение, порядок создания, деятельности, реорганизации и ликвидации некоммерческих организаций как юридических лиц, формирования и использования имущества некоммерческих организаций, права и обязанности их учредителей (участников), основы управления некоммерческими организациями и возможные формы их поддержки органами государственной власти и органами местного самоуправления».

Данный закон регулирует создание, функционирование (и т. д.) нескольких основных форм НКО (около 10 видов). Однако, настоящий Федеральный закон или действие отдельных его статей не распространяется на другие виды НКО. Особенности их правового положения и всех остальных форм (около 60 разновидностей) регулируются более 15 только федеральными законами, а также др. нормативными актами. Например, деятельность сельскохозяйственных кооперативов регулируется ФЗ РФ «О сельскохозяйственной кооперации», адвокатских бюро и коллегий адвокатов – ФЗРФ «Об адвокатской деятельности и адвокатуре», религиозных организаций – ФЗРФ «О свободе совести и религиозных объединениях». Таким образом, законодательство, регулирующее некоммерческий сектор носит многоуровневый характер, является сложным и требует дальнейшего совершенствования.

© Воробьева Е.Г., 2011

Все эти формы объединяет то, что они «не имеют извлечения прибыли в качестве основной цели своей деятельности и не распределяют полученную прибыль между участниками» [2 ст.2 п.1], а также то, что создаются они «для достижения социальных, благотворительных, культурных, образовательных, научных и управленческих целей, в целях охраны здоровья граждан, развития физической культуры и спорта, удовлетворения духовных и иных нематериальных потребностей граждан, защиты прав, законных интересов граждан и организаций, разрешения споров и конфликтов, оказания юридической помощи, а также в иных целях, направленных на достижение общественных благ» [2 ст.2 п.2].

Не смотря на многообразие форм, в которых могут создаваться НКО, и их огромное значение для экономики, активного роста некоммерческого сектора, который можно характеризовать, прежде всего, ростом численности некоммерческих организаций, не происходит. Так, по данным Росстата, общая численность НКО (без учета органов государственной и муниципальной власти) в РФ за период с 1 января 2008 г. по 1 января 2009 г. увеличилась с 655,4 тыс. до 669,9 тыс., или всего на 2 % [3]. Опережающими темпами росло число ТСЖ (на 77%), садоводческих и дачных товариществ (почти на 5%), некоммерческих партнерств (на 6,5%), потребительских кооперативов (на 2,2%). Наибольшее абсолютное сокращение числа наблюдалось среди общественных и религиозных организаций (их число сократилось почти на 8,5 тыс., т.е. на 5,5%), фондов (их число сократилось на 1 тыс., т.е. на 3,5%).

Таким образом, видно, что развиваются лишь отдельные организационно-правовые формы. Так, в структуре современного НКС в Российской Федерации преобладают общественные и религиозные организации (объединения) (44%) [3], на садоводческие, огороднические или дачные некоммерческие товарищества приходится 14 %, на товарищества собственников жилья – 13%. На фонды приходится 9%, на некоммерческие партнерства – 8%, на автономные некоммерческие организации – 6%. Меньшая доля приходится на объединения юридических лиц (ассоциаций и союзы) – 3%, на прочие некоммерческие организации приходится 2%, на общественные движения – 1%.

На первый взгляд, может показаться, что проблем в развитии некоммерческого сектора уже не существует. Но это не так. Дело даже не в отсутствии быстрого роста численности, – нет отдачи некоммерческого сектора экономике страны, которую можно оценить при помощи показателя его доли в ВВП. Вклад в ВВП некоммерческих организаций в Нидерландах составляет 15%. При этом, нормальным считается 6,5%, а в России этот показатель отстал до 1%.

Считается, что некоммерческие организации не могут развиваться без государственной поддержки. В настоящее время в государственной поддержке НКО приоритет сделан на так называемые «социально ориентированные некоммерческие организации», под которыми в соответствии с законом следует понимать «некоммерческие организации, созданные в предусмотренных настоящим Федеральным законом формах (за исключением государственных корпораций, государственных компаний, общественных объединений, являющихся политическими партиями) и осуществляющие деятельность, направленную на решение социальных проблем, развитие гражданского общества в Российской Федерации, а также виды деятельности, предусмотренные статьей 31.1 настоящего Федерального закона» [2 ст.2 п.2.1].

В соответствии с Постановлением Правительства РФ от 23.08.11 № 713 г. Москва «О предоставлении поддержки социально ориентированным некоммерческим организациям» на развитие социально ориентированных организаций выделяется 880 млн. руб. [4]. При этом приоритетными направлениями становятся: профилактика социального сиротства, поддержка материнства и детства, повышение качества жизни инвалидов и их семей; и т.д.

Значение и роль развития НКС, необходимость решения накопившихся проблем, подчеркивает также принятый на федеральном уровне ФЗ РФ от 18.07.11 №235-ФЗ «О внесении изменений в часть вторую Налогового кодекса РФ в части совершенствования налогообложения некоммерческих организаций и благотворительной деятельности» [5].

Очень важными и актуальными являются меры, или позитивный курс, взятый правительством страны на развитие НКС. Здесь надо отметить, что в 2011г. активно велась работа по преодолению имеющихся проблем. Так, в плане совершенствования законодательной базы, налогообложения, были внесены изменения в ФЗ РФ «О некоммерческих организациях», Налоговый кодекс РФ. Увеличилось финансирование, предусмотрены налоговые льготы и субсидии для НКО.

Однако, и впредь необходимо учитывать особенности развития некоммерческого сектора в России, к которым можно отнести: многообразие организационно-правовых форм юридических лиц; разнообразие деятельности организаций его образующих; кадровые особенности, когда требуется персонал с высшим образованием, а оплата труда небольшая; наличие предпринимательской деятельности, имеющей существенные ограничения; сложная и многоступенчатая законодательная база; непосредственная связь с людьми; роль посредника между предприятиями и государством;

законодательно закреплённая поддержка государства; некоторые льготы по налогообложению; отставание в развитии, и др.

Необходимо будет преодолеть, так и остающиеся пока до конца не решёнными, проблемы в плане развития некоммерческого сектора в РФ: несовершенство законодательства; несовершенство налогообложения; отставание от коммерческого сектора; функционирование на бумаге (62% от числа регистрируемых); непонимание его значимости для экономики, и т.д.

Таким образом, сегодня некоммерческий сектор в России - это наиболее эффективная основа осуществления социальной политики государства, мощный потенциал которого пока не используется. Необходимо не только финансовая поддержка, но и создание условий для развития, таких как совершенствование законодательства, информационная поддержка, правовое стимулирование участия бизнеса; формирование социальной ответственности у граждан, и продолжать изучать опыт других стран.

#### ЛИТЕРАТУРА

1. Чаппин, А.Н., Некоммерческие организации: правовое регулирование, 2010 г.

2. ФЗ РФ «О некоммерческих организациях» № 7-ФЗ от 1996г. (в новой редакции от 18.07.2011).

3. <http://www.opec.ru/1320628.html>.

4. Постановление Правительства РФ от 23.08.11 № 713 г. Москва «О предоставлении поддержки социально ориентированным некоммерческим организациям».

5. ФЗ РФ от 18.07.11 №235-ФЗ «О внесении изменений в часть вторую Налогового кодекса РФ в части совершенствования налогообложения некоммерческих организаций и благотворительной деятельности».

УДК 631.162

### **ОРГАНИЗАЦИЯ БУХГАЛТЕРСКОГО УЧЕТА ДОХОДОВ И РАСХОДОВ СЕЛЬСКОХОЗЯЙСТВЕННЫХ ОРГАНИЗАЦИЙ**

**Е.В. Гудожникова**, к.э.н., доцент кафедры бухгалтерского учета и контроля

*Саранский кооперативный институт (филиал) РУК*

Информация, формируемая в системе бухгалтерского учета и его подсистемах, призвана уменьшить степень неопределённости, свойственную рыночным условиям хозяйствования. Соотношение бухгалтерского, производственного и управленческого учета



определяется целями их создания. Учет включает в себя несколько компонентов: производственный учет, предназначенный для управления производством и сбытом продукции, управленческий и финансовый учет, которые служат для управления финансовой и хозяйственной деятельностью в целом по организации.

Это не означает, что при организации учета нужно обязательно объединить обе функции. Они существуют и обособленно: производственная бухгалтерия ведет учет затрат и результатов производства и сбыта, а финансовая – кроме ведения бухгалтерского учета, составления баланса и других форм отчетности, участвует в управлении финансовыми операциями и потоками платежных средств и соответствующей деятельностью.

В небольших сельскохозяйственных организациях функции управленческой и финансовой бухгалтерии целесообразно объединить в единой службе. Между финансовым и управленческим учетом много общего, поскольку оба они используют информацию учетной системы предприятия. Одним из участков этой системы является учет доходов и расходов, необходимый как в финансовом, так и в управленческом учете. Общепринятые принципы финансового учета могут действовать также и в управленческом учете, поскольку руководители предприятий в своей деятельности не могут руководствоваться исключительно непроверенными, субъективными оценками и мнениями.

Управленческий учет, являясь составной частью системы управления предприятием, призван обеспечить формирование информации, необходимой для:

- контроля за экономической текущей деятельностью организации в целом и в разрезе ее отдельных подразделений, видов деятельности по секторам организации;

- планирование будущей стратегии и тактики осуществления коммерческой деятельности в целом и отдельных хозяйственных операций, оптимизации использования материальных, трудовых и финансовых ресурсов организации;

- измерения и оценки эффективности хозяйствования в целом и в разрезе подразделений организации, выявления степени рентабельности отдельных видов продукции, работ, услуг секторов и сегментов деятельности;

- корректировки управляющих воздействия на ход производства и реализации продукции, товаров и услуг, уменьшение субъективности в процессе принятия решений на всех уровнях управления.

Исходя из этого к основным задачам организации управленческого учета можно отнести обеспечение альтернативных вариантов решения поставленной задачи, подготовку обоснования опти-

мального варианта на основании расчетов нормативных параметров его исполнения, выявление отклонений от заданных параметров исполнения, подготовку информации для интерпретации выявленных отклонений и их анализа.

При организации управленческого учета должны быть реализованы общие принципы формирования информации для управления: принцип опережения данных для принятия управленческого решения и принцип ответственности за его последствия. Правильная оценка предстоящих расходов и доходов гораздо важнее, чем констатация упущенных возможностей. В то же время, если нет ответственности за результаты хозяйствования на всех уровнях управления, вести управленческий учет не имеет смысла.

Осуществление учета без его последующего контроля нецелесообразно. Контроль, являясь функцией системы управления финансово-хозяйственной деятельностью организации, должен также осуществляться в соответствии с установленными принципами. Прежде всего, он должен быть всеохватывающим, т.е. держать включать все основные сферы деятельности организации и процессы, протекающие в ней. Здесь нужен разумный, обоснованный подход, позволяющий получить достаточно полную и объективную картину ситуации. Контроль должен иметь четкую стратегическую направленность, задаваемую основными приоритетами развития организации. Второстепенные сферы ее деятельности тщательно проверять целесообразно далеко не всегда, а некоторые и вовсе не имеет смысла, так как отвлекает много сил и средств. Так как контроль направлен не на исправление, а на предотвращение ошибок, он представляет собой неотъемлемый элемент процесса планирования на всех его стадиях.

Вместе с тем управленческий учет и контроль немыслимо внедрить и использовать без внесения существенных изменений в организационную структуру, структуру управления организацией и его методах.

Для повышения эффективности сельскохозяйственного производства, улучшения финансовых результатов деятельности сельскохозяйственных организаций необходимо проведение в хозяйствующих субъектах реструктуризации и создание центров финансовой ответственности: затрат, прибыли, инвестиций. Эти центры могут эффективно функционировать на принципах самоконтроля, самофинансирования, самоуправления, на полном хозяйственном расчете. Поэтому возникает объективная необходимость более широкого использования экономических методов управления и децентрализации части его функций, в том числе управленческого учета по модели «затраты-выпуск-результат» (рисунок).

Практическое внедрение данной модели позволяет учитывать, анализировать и контролировать объемы производства продукции, ее себестоимость и финансовые результаты непосредственно по подразделениям (центрам ответственности) в оперативном порядке. Для этого необходимо менять постановку производственного управленческого учета затрат, методику оценки произведенной продукции (работ, услуг) центров ответственности и оценки их деятельности. Для организации управленческого учета затрат и оценки финансовых результатов центров ответственности необходимо: затраты сельскохозяйственных организаций сгруппировать по отношению к объему производства продукции на переменные, условно-переменные и постоянные затраты; разработать методику трансфертного ценообразования как инструмента оценки эффективности деятельности и определения конечного результата (прибыли и убытка) каждого центра ответственности.



Р и с. Модель организации центров ответственности

При этом трансфертная цена на производственную продукцию должна быть больше переменной ( бригадной, цеховой ) себестоимости продукции и ниже рыночной цены ее реализации на сторо-

ну. Данные аспекты учета затрат позволяют контролировать и анализировать затраты, маржинальный доход и прибыль подразделения по отношению к бюджету производства данного центра ответственности.

Данная методика показателей центров ответственности позволяет контролировать финансовые результаты оперативным путем уже на стадии производства, а также судить, в какой степени повлияли управленческие решения менеджеров по размещению и использованию ресурсов на окупаемость затрат в организации. Это позволяет управленческому персоналу корректировать бюджеты производства продукции и ее реализации с целью получения максимальной прибыли.

УДК 366.7:684

**ЭКСПЕРТИЗА БЫТОВОЙ МЕБЕЛИ ПРИ ЗАЩИТЕ  
ПРАВ ПОТРЕБИТЕЛЕЙ. НА ПРИМЕРЕ  
ООО «ЭКСПЕРТНО-ОЦЕНОЧНОЕ БЮРО»**

**С.Н. Деветаева**, доцент кафедры товаров. и технологии торговых процессов

**И.И. Горбачев**, эксперт-товаровед ООО «Экспертно-оценочное бюро»

*Саранский кооперативный институт (филиал) РУК*

Общий рост доходов населения России, расширение сферы банковских услуг и реализация государственных программ в сфере строительства приводит к тому, что все большему кругу населения становится возможным улучшать свои жилищные условия. По статистическим данным, в Республике Мордовия в 2009 году было введено в действие 276603 квадратных метров жилой площади, что соответствует 3964 квартирам средней площадью 69,8 кв.м. Обстановка новых квартир и обновление интерьера уже существующего жилого фонда стимулирует спрос покупателей на мебель различного назначения. Объем розничной продажи мебели в Республике в фактически действующих ценах в 2009 году составила 764400 тыс. рублей, что составило 1,7% от общего объема розничных продаж. Эти данные подтверждают важное значение этой товарной группы для потребителей. Вместе с тем, анализ качества поступивших на рынок в 2009 году товаров показал, что из всего числа проинспектированных товаров было забраковано и изъято из оборота 30,9%. По этому показателю мебель стоит на

третьем месте после обуви и трикотажных товаров. Учитывая значимость этой товарной группы и высокую стоимость отдельных видов, считаем, что защита прав потребителей на рынке мебели является актуальной проблемой.

Анализируя опыт работы экспертной организации за последние пять лет авторы установили следующее:

– всего по вопросам качества мебели было выполнено 68 экспертиз, большая часть из них (42) выполнена по установлению утраты товарной стоимости мебели при повреждении её водой и огнем, при заливах помещений и при пожарах; проведение таких экспертиз связано с установлением нормального эксплуатационного износа, и экстремального износа после непредвиденных обстоятельствах:

– 26 экспертиз выполнены непосредственно при урегулировании претензий к качеству между изготовителем, продавцом и покупателем мебели: претензии возникали как к дорогостоящей мебели (например диван стоимостью 54000 рублей), так и сравнительно недорогим предметам, стоимостью до 1000 рублей:

– претензии покупателей возникали по следующим вопросам: комплектность мебели, соответствие размеров поставленной мебели указанным в заказе, соответствие качества материалов требованиям нормативных документов, выявление скрытых производственных дефектов в течение гарантийного срока эксплуатации, причины появления дефектов и соблюдение правил эксплуатации потребителем:

– 44 экспертизы выполнены в порядке досудебного урегулирования вопросов между продавцом и потребителем и 24 экспертизы выполнены в процессе судебного рассмотрения претензий по качеству мебели: в большинстве случаев инициаторами проведения экспертиз являлись потребители мебели, продавцы и изготовители крайне редко обращаются по вопросам проведения экспертизы, что не соответствует существующему законодательству:

– изготовителями мебели, которая была предъявлена для экспертизы в половине случаев были производители, зарегистрированные на территории Республики Мордовия, другая половина представлена изготовителями и продавцами из Пензенской области, Нижегородской, Воронежской, Республики Беларусь и другими поставщиками из ближнего и дальнего зарубежья:

– большинство вопросов, назначенных экспертам для разрешения, было возможно разрешить с помощью экспертных методов и инструментальных, т.е. применение лабораторных методов случилось редко и касалось качества материалов, из которых мебель изготовлена, соответствие их сертификату и нормативным требованиям.

Современная бытовая мебель поступает на рынок из нескольких источников: в первую очередь крупные предприятия комбинаты, изготавливающие корпусную и мягкую мебель. В Саранске это фирма «МИРТА», имеются крупные фабрики мебели в Нижнем Новгороде, Пензе, Рязани. Эти предприятия продают мебель как в готовом виде, так и на заказ. Кроме крупных мебельных предприятий в Мордовии имеется большое количество мелких предприятий, занимающихся изготовлением корпусной мебели на заказ по каталогам или эскизам. Крупные торговые предприятия, такие как мебельный центр «Находка», мебельные центры «Азбука мебели», «Ривьера» предлагают покупателям мебель известных производителей отечественных и зарубежных.

Чаще всего проблемы с качеством мебели возникают как раз у небольших предприятий, производящих корпусную мебель в Мордовии и Пензенской области. Привлекая покупателей невысокими ценами на предлагаемую по фотографиям мебель, они затем поставляют изделия, очень отличающиеся по качеству от тех, которые предлагались. Предметы мебели имеют отклонение по размерам, часто не комплектны, изготовление крайне небрежное. Были случаи неисполнения уже оплаченных заказов. Так в городе Саранск в 2008-09г.г. на рынке мебели активно рекламировал свои услуги центр мебели «Эволюция». Мебель реализовывалась под заказ по каталогам. Эксперты ООО «Экспертно-Оценочное Бюро» проводили несколько экспертиз корпусной мебели для прихожей и для кухни, изготовленной этим мебельным центром и установили большие расхождения в размерах, комплектности, наличие производственных дефектов. Долго на рынке такой производитель не продержался. В отношении директора даже было возбуждено уголовное дело.

На формирование качества мебели оказывают влияние многие факторы: в первую очередь это качество исходных материалов: у изготовителей и продавцов должны быть сертификаты соответствия на используемые материалы. Отсутствие таких сертификатов должно настораживать покупателя. Второй фактор это применяемое оборудование. Хорошее качество обработки и подгонки элементов мебели возможны лишь при наличии профессионального оборудования. И третий фактор это квалификация персонала. Специалисты высокого класса чаще всего имеются на крупных предприятиях. Особенно важно наличие в штате конструкторов мебели с инженерным образованием. Неквалифицированные работники принимая заказ покупателя не всегда могут оценить качество конструкции будущего изделия, что в последствии может привести к серьезным последствиям. Было несколько случаев, когда купленная корпусная мебель, в том числе и для детской комна-

ты, не выдерживала нормальных нагрузок и полки обрушивались вниз. Хорошо, что это происходило в отсутствие поблизости людей, иначе травм было не избежать. Исследование причин таких обрушений позволило установить наличие дефектов конструкции: не были учтены особенности взаимодействия элементов мебели и распределение нагрузки. Несоблюдение хотя бы одного из указанных условий может привести к ухудшению качества изготавливаемой продукции.

Приемку товаров по качеству на торговых предприятиях должны проводить товароведы по качеству. В розничных торговых предприятиях эту работу наряду с товароведами по качеству должны осуществлять заведующие секциями (или менеджеры), их заместители из числа продавцов. Эти лица должны располагать всей необходимой правовой и нормативно-технической документацией. Соблюдение особых условий продажи мебели в интересах самих продавцов. В этом случае можно точно установить место и причины возникновения дефекта. Кроме того, это один из способов защитить себя от такого негативного явления как потребительский экстремизм. Это когда потребитель, с целью расторжения договора купли-продажи, пытается выдать эксплуатационный дефект за производственный, и некомпетентность продавца позволяет ему это сделать.

Проведенное нами исследование также выявило необходимость наличия в штате торговых организаций специалистов с товароведческим образованием. Имеем на данный момент специалистам с узкопрофильной подготовкой зачастую не хватает того кругозора, эрудированности и компетентности которой обладали и обладают товароведы.

УДК 314.172

## **СОЦИАЛЬНО-ЭКОНОМИЧЕСКИЕ ПРИЧИНЫ РОССИЙСКОГО ДЕМОГРАФИЧЕСКОГО КРИЗИСА**

**В.В. Дорожкина**, ассистент

*Саранский кооперативный институт (филиал) РУК*

Сегодняшнюю демографическую ситуацию в Российской Федерации можно смело охарактеризовать одним словом – катастрофа.

Проблема численности населения для России имеет особое значение, как ни для какой державы мира. Плотность населения в России очень мала- 8,5 человека на квадратный километр, в общем, и 2,5 в азиатской части. Это в 14 раз ниже, чем в Китае, и в

© Дорожкина В.В., 2011

38 раз ниже, чем в Японии. Низкая плотность населения делает нашу страну притягательной для захвата соседями. При этом не обязательно, что захват произойдет в результате войны. Скорее всего, он произойдет тихо и незаметно, в результате постепенного замещения вымирающего этноса иммигрантами. По мнению ряда исследователей, этот процесс активно идет уже сейчас.

Поскольку изменение уровня смертности в России было наиболее драматичным и было широко исследовано, то существует несколько различных гипотез на это счёт.

Наиболее частыми причинами смерти исследователи считают:

- потребление алкоголя;
- экологические проблемы;
- бедность и плохое питание;
- развал системы здравоохранения;
- реакция на сильные изменения социальных условий, стресс;
- компенсация после периода низкой смертности во второй половине восьмидесятых.

Рассмотрим некоторые из них. Исследования показали, что система здравоохранения играет достаточно важную роль, но всё же не решающую. Это объясняется тем, что большинство причин смерти в наше время определяются не качеством системы здравоохранения, а самосохранительным поведением.

Экологические проблемы можно исключить сразу – спад производства вызвал только улучшение экологической ситуации.

Потребление алкоголя как причина смерти достаточно распространённое явление, так как процент смертей от отравления алкоголем, а также его употребление, увеличились во время реформ. Однако пьянство нельзя рассматривать как причину – это лишь следствие других факторов, в основном духовных. Кроме того, повышение смертности может быть вызвано эффектом компенсации после антиалкогольной кампании – то есть те, кто должен был умереть от отравления алкоголем во второй половине восьмидесятых, стали умирать только сейчас, после отмены антиалкогольных мер того времени.

Доминирует точка зрения, что одна из главных причин наших бед – ухудшение экономической ситуации: чтобы нация поздоровела необходимо повысить уровень жизни. Однако, проанализировав динамику смертности за 25 лет (с середины 80-х годов), можно обнаружить, что ни один из экономических показателей не объясняет её траекторию.

Проведённые в середине 90-х годов на территории России исследования показали, что с медицинской точки зрения люди стали вести более здоровый образ жизни, в то время, как смертность только увеличилась. По утверждению демографов, разрыв между



смертностью и рождаемостью в большей мере обусловлен низкой рождаемостью, чем высокой смертностью. В нашем обществе бытует внушительное мнение, что причина низкой рождаемости кроется в тяжелом экономическом положении. Создается якобы тупиковая ситуация: до тех пор, пока не повысится уровень доходов и размер пособий на детей, рождаемость не увеличится, но без увеличения рождаемости невозможен рост доходов и пособий.

В своей книге «Демографическая катастрофа в России: причины, механизм, пути преодоления» доктор медицинских наук И. Гундаров представил результаты исследований причин повышения смертности в России.

Например, И. Гундаров проанализировал влияние каждого из 25 социальных параметров, таких как обеспеченность населения врачами, уровень производства и другие на динамику здоровья. Исследование показало, что динамика здоровья населения на 84% зависит от духовного состояния общества (параметры агрессивности, безысходности), и лишь на 16 % от всех остальных факторов.

Основной вывод, к которому пришел И. Гундаров состоит в том, что главной причиной повышения смертности является стресс, вызванный реформами в нашей стране. А причиной стресса является не какой-то один фактор, а группа социальных, психологических, экономических и других факторов. Это и объясняет всплеск сердечно-сосудистых заболеваний, составляющих почти половину причин смертности. Следовательно, физическая жизнеспособность населения в основном зависит не от материальных факторов, а от нравственной атмосферы и эмоционального состояния общества.

Выделенный Гундаровым «закон социально-демографической детерминации» гласит: при прочих равных условиях улучшение (ухудшение) духовного состояния общества сопровождается снижением (ростом) заболеваемости и смертности.

В обществе широко распространено мнение о том, что падение уровня доходов населения в результате реформ - основная причина падения рождаемости, и, считается, что экономический фактор имеет решающее значение. К сожалению, это мнение разделяют даже в высших кругах власти. Однако результаты исследований, проведенных как в России, так и в ряде европейских столиц, показали обратную зависимость между рождаемостью и уровнем благополучия, то есть в бедных семьях рождаемость была выше, чем в богатых. Более того, исследования показали, что не только фактически, но и планируемое число детей в бедных семьях было больше. Таким образом, можно сделать вывод, что совсем не падение уровня доходов вызвало кризис рождаемости в России.

Между тем не стоит вообще сбрасывать экономический фактор со счетов, так как он несомненно имеет определенное значение. Известно, что экономическими мерами - повышением пособий можно поднять рождаемость, но, к сожалению, только до уровня желаемого числа детей в семье которых, например, сегодня в России составляет 1,9 ребенка на семью, то есть ниже уровня простого воспроизводства населения. Поэтому вопрос состоит в том, чтобы повысить именно уровень желаемого числа детей в семье, а здесь экономические меры бессильны.

Следует сразу отметить, что реальный уровень жизни в России выше, чем официально заявляемый. Приводимые в статистических сводках цифры уровня дохода не соответствуют реальному уровню потребления. Скрытие доходов и "левые" заработки носят массовый характер. Фактически почти все жители России имеют не декларированные доходы в прямой или скрытой форме.

Говорить о связи демографического кризиса с экономической значит идти вопреки очевидности. Низкая рождаемость никогда или почти никогда не связана с экономическими причинами, что подтверждают и специалисты, профессионально занимающиеся вопросами демографии.

В заключении хотелось бы отметить, что любые меры, которые помогут России выйти из создавшегося кризиса, носящего затяжной характер, не могут в корне изменить демографическую ситуацию в стране, однако в силах улучшить бедственную ситуацию в России. Преодоление демографического кризиса - задача, решение которой вполне осуществимо в течение нескольких лет, что в свою очередь, требует проведения целого ряда последовательных, комплексных мероприятий, направленных на улучшение воспроизводства населения: повышение уровня здоровья и качества жизни населения, обеспечение государственных гарантий гражданам на бесплатную медицинскую помощь, объемы и условия его получения; формирование в обществе идеологии и практики жизнесохранительного поведения, здоровой и продолжительной жизни.

УДК 658.532:355.415.6

## **ОСОБЕННОСТИ УЧЕТА МАТЕРИАЛЬНЫХ ЗАПАСОВ В ВОЕННЫХ ГОСПИТАЛЯХ**

**О.В. Елисеева**, к.э.н., доцент

*Саранский кооперативный институт (филиал) РУК*

Деятельность военных госпиталей направлена на реализацию

основных задач здравоохранения: сохранение и укрепление физического и психического здоровья военнослужащих и их семей и оказание им медицинской помощи.

Одним из решающих условий эффективной работы бюджетных учреждений является их полное обеспечение материальными запасами и рациональное их использование. В связи с этим, организация материального учета – один из наиболее сложных участков учетной работы бюджетных учреждений.

Под материальными запасами медицинских учреждений понимают вещественные элементы, используемые в процессе хозяйственной деятельности в качестве предметов труда: медикаменты и перевязочные средства, продукты питания, горюче-смазочные материалы, строительные материалы, мягкий инвентарь и др. Они целиком потребляются в каждом хозяйственном и производственном цикле и полностью переносят свою стоимость на расходы медицинских учреждений и стоимость оказываемых медицинских услуг. Особенностью функционирования материальных запасов в непроизводственной сфере является то, что по мере их расходования они полностью вы-бывают из оборота. Кроме того, доля потребления материальных запасов в непроизводственной сфере в общем объеме затрат значительно ниже, чем в производстве.

Хотя деятельность медицинских учреждений носит объективный характер и развивается по определенным законам, она нуждается в управлении со стороны государства. Чтобы быть эффективным, такое управление, во-первых, должно основываться на познании и использовании механизмов действия законов экономического развития, проявляемых на уровне отдельных субъектов хозяйствования, и, во-вторых, реализовываться посредством определенного набора функций, к числу которых относятся учет и контроль.

Доля материалопотребления в общей величине текущих затрат в непроизводственной сфере значительно меньше, чем в сфере материального производства, но его темпы роста в непроизводственной сфере значительно выше, чем в сфере материального производства. Затраты на медикаменты и перевязочные средства, как и затраты на продукты питания, относятся к затратам, которые оказывают прямое воздействие на качественную сторону деятельности медицинского учреждения. В связи с этим соблюдение режима экономии при использовании продуктов питания, медикаментов, а также перевязочных средств должно быть только в случаях устранения бесхозяйственности и предотвращения потерь.

Все операции, связанные с поступлением, перемещением и отпуском материальных ценностей, должны оформляться первичными документами, формы которых унифицированы. Первичные документы являются основой ведения бюджетного учета.

Учет материальных ценностей, за исключением документов библиотечного фонда, наркотических средств и психотропных веществ, лекарственных средств и изделий медицинского назначения, подлежащих предметно-количественному учету, материально-ответственными лицами ведется в следующих регистрах учета:

Материальных запасов – в книге (карточке) учета материальных ценностей (формы ОКУД 0504042, 0504043).

Учет разбитой посуды ведется материально ответственными лицами в книге регистрации боя посуды (форма по ОКУД 0504044).

По материальным ценностям, состоящим на балансе других воинских частей и организаций, материально ответственными лицами ведутся отдельно инвентарные списки нефинансовых активов и книги (карточки) учета материальных ценностей.

Вместе с формулярами (паспортами) в подразделении (на складе) воинской части ведутся и хранятся карточки комплектности материальных ценностей (форма по ОКУД 6002220), в которых учитываются состояние и полнота индивидуальных комплектов ЗИП вооружения, военной техники и др.

На складе воинской части на каждую партию поступивших материальных ценностей оформляется стеллажный (штабельный) ярлык (форма по ОКУД 6002226), в котором дается краткая характеристика материальных ценностей соответствующей партии, времени поступления, сроков хранения с указанием срока очередного осмотра и другие необходимые сведения.

Выдача со склада воинской части горючего водителю топливозаправщика (автоцистерны) для заправки техники производится под расписку в книге учета материальных ценностей, выданных во временное пользование (форма по ОКУД 600 2215). Одновременно начальник склада передаст водителю топливозаправщика раздаточную ведомость материальных ценностей (форма по ОКУД 6002203) на заправку техники.

Выдача продовольствия в столовую производится на основании раскладки продуктов (форма ОКУД 6002228) по требованию-накладной (форма по ОКУД 0315006). Выдаваемые в подразделении материальные ценности во временное пользование для выполнения определенных работ на срок не более одного месяца учитываются в книге учета материальных ценностей, выданных во временное пользование (форма по ОКУД 6002215).

В каждом помещении подразделения вывешивается опись находящихся в нем материальных ценностей (форма по ОКУД 6002227). Опись подписывается материально ответственным лицом.

Учет лекарственных средств и изделий медицинского назначения ведется в аптеке и медицинском складе воинской части старшей медсестрой и начальником аптеки. Учет наркотических средств и психотропных веществ, лекарственных средств и изделий медицинского назначения, подлежащих предметно-количественному учету, в медицинских подразделениях ведется в книге учета лекарственных средств и изделий медицинского назначения (форма по ОКУД 6002221), а учет лекарственных средств и изделий медицинского назначения, не подлежащих предметно-количественному учету, - в книге учета материальных ценностей (формы по ОКУД 0504042, 0504043).

Учет наркотических средств и психотропных веществ ведется отдельно от других лекарственных средств. Для их учета заводится отдельная книга учета лекарственных средств и изделий медицинского назначения.

Выдача лекарственных средств и изделий медицинского назначения материально ответственным лицам медицинских подразделений производится на основании требований на получение лекарственных средств и изделий медицинского назначения (форма по ОКУД 6002222) по требованиям – накладным (форма по ОКУД 0315006). Требования на получение лекарственных средств и изделий медицинского назначения и требования – накладные на наркотические средства и психотропные вещества должны выписываться отдельно от требований на получение лекарственных средств и изделий медицинского назначения и требований – накладных на другие лекарственные средства и изделия медицинского назначения.

В требованиях – накладных отдельно указывается полное наименование лекарственных средств и изделий медицинского назначения, форма выпуска, дозировка, упаковка для лекарственных средств, размер перевязочных средств, количество и другие необходимые данные для ведения учета.

Приходные документы составляются в день поступления материалов.

Обособленно хранятся на складах материалы, подлежащие лабораторному анализу и техническому осмотру, а также материалы, принятые на ответственное хранение. Приходные ордера на них не выписываются, расходовать их не разрешается до выявления результатов анализа. Их учет организуется в специальной книге. Вначале регистрируют поступившие матери-

алы, находящиеся на лабораторном исследовании, а затем материалы, принятые на ответственное хранение. Ведение этой книги обеспечивает контроль за сохранностью любых видов собственности.

В настоящее время наблюдается рост потребности медицинских учреждений в материальных ресурсах, которая может быть удовлетворена экстенсивным (приобретением большего количества материалов) или интенсивным путем (более экономным использованием имеющихся ресурсов). Наиболее приемлемым и эффективным, особенно в условиях дефицита бюджетных ресурсов, является второй путь. Но при этом следует учитывать, что все издержки отраслей непроизводственной сферы можно разделить на две группы:

- затраты материалов, которые используются в процессе оказания услуг и которые можно сократить без ущерба для удовлетворения потребности в них и повышения качества обслуживания, например, канцелярские принадлежности);

- затраты, которые оказывают прямое воздействие на какую-либо сторону деятельности учреждения (продукты питания, медикаменты).

С учетом этого соблюдение режима экономии по большинству материальных ценностей, используемых в учреждении, должно быть ограничено целесообразностью, рациональностью их распределения и использования без ущерба качества лечения и питания больных.

УДК 339.14

## **ЭКОЛОГИЧЕСКИЙ АСПЕКТ ТОВАРОВЕДЕНИЯ**

**В.И. Жидкин**, к.б.н., профессор

*Саранский кооперативный институт (филиал) РУК*

Как известно, товароведение – это наука об основополагающих характеристиках товаров, определяющих их потребительские стоимости, и факторах обеспечения этих характеристик. Основным объектом товароведения как научной и прикладной дисциплины следует считать потребительские свойства товаров. Именно они обуславливают способность товара удовлетворять определенные потребности в соответствии с назначением. Одним из основных способов обогащения в современном рыночном обществе являются производство и продажа товаров и услуг, в соответствии с «достойным» уровнем потребления. Однако в последнее время

стали говорить и об альтернативных вариантах обеспечения высокого уровня и качества жизни на основе реализации принципа «разумной достаточности». В этом направлении сделаны лишь первые шаги: сокращение использования в быту предметов, изделий, производство которых связано с добычей и отстрелом диких животных, например пушных зверей; отказ от покупки нужных и вполне качественных изделий, если их изготовление сопровождалось нанесением экологического ущерба окружающей среде; предпочтение продукции, произведенной из отходов.

Наряду с традиционным необходимо формирование экологического мышления у потребителей с ориентацией на ценности более высокого порядка. Учитывая, что товароведение является не только специальной, но и общепрофессиональной дисциплиной, формирующей профессиональное и экологическое сознание экономистов, менеджеров, маркетологов, коммерсантов, значение товароведения трудно переоценить.

Номенклатура потребительских свойств включает в себя функциональные, эстетические, эргономические, экологические свойства товаров и ряд других. Принимая во внимание определение товароведения как «деятельности по планированию и контролю за физическим перемещением материалов и готовых изделий от мест их происхождения к месту использования с целью удовлетворения нужд потребителей и с выгодой для себя», становится понятным механизм взаимосвязи экологических проблем и особенностей товароведной деятельности. Товароведение в этом случае следует понимать как науку, изучающую и способствующую продвижению на потребительский рынок товаров, не только не наносящих вред человеку и окружающей среде, но и полученных с использованием экологически чистых технологий. При этом под экологичностью понимается уровень вредных воздействий товара на окружающую среду, возникающих при его эксплуатации или потреблении и уровень вредного воздействия на окружающую среду в процессе их эксплуатации. В зависимости от характера возникновения различают следующие загрязнения окружающей среды: технологические, образующиеся при производстве товаров: предрезалиционные, возникающие при транспортировании, хранении, упаковывании, подготовке к реализации и реализации товаров; эксплуатационные, возникающие при подготовке к использованию и (или) эксплуатации; утилизационные, образующиеся при уничтожении товаров и (или) упаковки.

Основополагающие стандарты, входящие в государственную систему стандартизации, включают обязательное указание на то, что ГОСТы на продукцию должны регламентировать среди прочих и требования к качеству продукции, работ и услуг, обеспечи-

вающих охрану окружающей среды и рациональное использование природных ресурсов. Эти требования и носят наименование «экологических». Согласно ст.7 Закона РФ «О защите прав потребителей» потребитель имеет право на то, чтобы товар (работа, услуга) при обычных условиях использования, хранения, транспортировки и утилизации был безопасен не только для его жизни и здоровья, но и для окружающей среды. В Законе «Об охране окружающей среды» закреплено положение о том, что в стандартах на новую технику, технологии, материалы, вещества и другую новую продукцию, способную оказать вредное воздействие на окружающую природную среду, устанавливаются экологические требования для предупреждения вреда окружающей природной среде, здоровью и генетическому фонду человека. Экологические требования к продукции производства и потребления должны обеспечивать соблюдение нормативов предельно допустимых воздействий на окружающую природную среду в процессе производства, хранения, транспортировки и использования продукции. Таким образом, стандарты на технику, технологии, материалы и вещества являются условием выполнения нормативов предельно допустимых воздействий на окружающую среду.

Экологические требования должны включаться в стандарты на продукцию, которая оказывает существенное воздействие на окружающую среду. В соответствии с Законом «Об охране окружающей среды» существенными считаются воздействия, превышающие их предельно допустимые значения на любом этапе жизненного цикла продукции. Однако в большинство стандартов на продукцию либо не включены экологические требования, либо если включены, то являются неполными или не соответствуют международным требованиям.

Экологические требования включаются в стандарты при их разработке или пересмотре. Разработчик стандарта устанавливает степень воздействия продукции на окружающую среду. Именно он решает, какую продукцию можно считать экологически безопасной, о чем делается запись в преамбуле к стандарту. В этом случае экологические требования в него не включаются. При включении в стандарт экологических показателей должно быть обеспечено их соответствие международным нормам, а в случае их отсутствия следует тщательно обосновать необходимость их включения и провести согласование с международными организациями. Экологические требования, включенные не в стандарты на продукцию, должны обеспечивать возможность: обязательной или добровольной сертификации; контроля со стороны соответствующих органов за соблюдением экологических требований; решения споров о качестве продукции в судебном порядке.



Экологическая сертификация способствует: производству экологически безопасной продукции на всех стадиях ее жизненного цикла, повышению ее качества и конкурентоспособности; предотвращению ввоза в страну экологически опасных продукции, технологий, отходов, услуг; внедрению экологически безопасных технологических процессов и оборудования; интеграции экономики России в мировой рынок и выполнению международных обязательств.

Обязательная экологическая сертификация продукции проводится в соответствии с Законами РФ «О стандартизации» и «О защите прав потребителей» в том случае, если стандарты на нее содержат экологические требования. Экологические сертификаты оформляются по установленной форме на срок до 5 лет. Их выдача осуществляется федеральным органом по экологической сертификации и аккредитованными органами. Экологический сертификат подлежит обязательной регистрации в реестре Системы и действителен на всей территории Российской Федерации, если иное в нем не оговорено. Продукция, в том числе потребительские товары, подлежит обязательной сертификации при наличии в регламентирующих их ассортимент и качество стандартах экологических требований, а также в соответствии с ГОСТ Р 51074 «Продукты пищевые. Информация для потребителя. Общие требования» и ГОСТ Р 51121 – 97 «Товары непродовольственные. Информация для потребителя. Общие требования», если имеет в своем наименовании характеристики типа «экологически безопасная», «с улучшенными экологическими характеристиками», «экологически чистая», «изготовлена только из природного сырья» и пр.

Средством выделения товаров, которые на протяжении всего жизненного цикла загрязняют окружающую среду в меньшей степени, чем другие товары, является экологическая маркировка. Информация, которую отражает экомаркировка, должна: эффективно выделять маркируемую продукцию из аналогичного ассортимента; быть легкоузнаваемой и запоминающейся, в сжатой форме выражать смысловую нагрузку; способствовать осознанию важности природоохранной деятельности, отражать ее нравственное начало; легко тиражироваться и воспроизводиться без ухудшения качества изображения.

В условиях современного потребительского рынка важное значение приобретает рациональное управление ассортиментом, товарными потоками в соответствии с потребностями различных сегментов рынка. Однако оно возможно только на основе формирования разумных потребностей человека с учетом экологических проблем, возникающих при их удовлетворении и задача товароведных служб заключается в том, чтобы изучить существующий

ассортимент, заметить и выделить лучшее, облегчить покупателю проблему выбора товара, а производителю указать пути совершенствования технологий и потребительских свойств, в том числе и экологических.

УДК 339.727.24(470.345)

## **ВОЗМОЖНОСТИ ИНВЕСТОРОВ В РЕСПУБЛИКЕ МОРДОВИЯ**

**А.А. Жолобов**, ст. преподаватель

*Саранский кооперативный институт (филиал) РУК*

В целях дальнейшего повышения инвестиционной привлекательности республики разработана специальная программа. Большое значение имеет удобное географическое положение республики в центре европейской части России на пересечении важнейших транспортных магистралей. В непосредственной близости от нас расположены наиболее крупные города Поволжья, что с точки зрения организации логистики, создания крупных распределительных центров создает дополнительные возможности. Сегодня в Мордовии созданы максимально благоприятные условия для организации и ведения бизнеса. Инвестиционные возможности республики ведущие российские эксперты оценивают как одни из лучших в Приволжском федеральном округе. Для этого мы в последние 2–3 года существенно доработали инвестиционное законодательство, предоставив инвесторам все возможные льготы. При этом, что очень важно, обеспечивается их стабильность. Другими словами, инвестор может быть уверен в том, что в течение срока окупаемости проекта принципы взаимодействия с республиканскими органами власти будут неизменны.

Относительная близость Мордовии к Москве также является нашим конкурентным преимуществом. И значение этого фактора будет только возрастать. Дело в том, что Москва и граничащие с ней регионы избалованы вниманием инвесторов и с точки зрения инвестиционных возможностей «перегреты». Очевидно, инвестиционный бум будет распространяться от Москвы и Подмоскovie в другие российские регионы. Из которых Мордовия является одной из самых близких.

Безусловно, значимой составляющей нашей инвестиционной привлекательности является наличие квалифицированной и сравнительно дешевой рабочей силы. Немаловажно и то, что республика демонстрирует устойчивый экономический рост на протяжении последних 10 лет. Это наглядно подтверждает, что у нас есть необходимый опыт реализации крупных инвестиционных

просектов, а также значительный научно-инновационный и производственный потенциал.

Как показывает опыт общения с крупными зарубежными и отечественными инвесторами при принятии решения об организации бизнеса во внимание принимается буквально все: начиная от возможности подключения к электрическим и газовым сетям на приемлемых условиях и качества автомобильных дорог до уровня медицинского обслуживания в регионе, качества образования, возможностей организации досуга.

На сегодня высокий уровень развития инфраструктуры ведения бизнеса: качественные дороги и связь, наличие крупного железнодорожного узла, аэропорта, практически стопроцентная газификация республики, широкая сеть финансовых институтов и страховых компаний, развитая социальная инфраструктура (театры, парки отдыха, развлекательные центры и мн. другое), большое количество спортивных сооружений самого разного профиля и самого высокого уровня (только за последние 3 года построено 20 таких объектов, до конца 2009 года планируется ввод еще 17), сам облик столичного города – наше безусловное конкурентное преимущество. Это следствие большой работы, которая проделана в республике для комплексного развития территории. Все это создаст комфортные условия для жизни и сделает Мордовию еще более привлекательной для инвестора.

Мы видим, что такой подход приносит хорошие результаты. Серьезные деловые партнеры, которые пришли в Мордовию 10 лет назад и успели успешно завершить реализацию первых просектов, продолжают развивать свой бизнес в республике, инициировать новые инвестиционные проекты. Среди них – компания «ИнБев», холдинг «Веда», АФК «Система», «Сибур» и др. Создана группа компаний «ВКМ», которая, начав практически с «нуля», сегодня является одним из лидеров в производстве цистерн и грузовых вагонов в России. Продукция компании пользуется спросом и за рубежом. Я не говорю о проектах меньшего масштаба, которых гораздо больше. Все это результат налаживания взаимовыгодных отношений между республикой и бизнес-сообществом, которыми мы весьма дорожим.

Одним из важных событий 2006 года стало присуждение Мордовии 7 места в номинации «За минимальный инвестиционный риск» по итогам оценки независимого рейтингового агентства «Эксперт-РА». Материалы, опубликованные агентством, содержат методики определения инвестиционных рисков и инвестиционного потенциала региона. Могли бы вы проком-

монтировать каждый или некоторые из этих пунктов относительно Мордовии?

Мордовия обошла в рейтинге такие экономически развитые регионы, как Республику Татарстан (9 место), Краснодарский край (10), г. Москву (11), Нижегородскую (15) и Самарскую (22) области. Среди регионов ПФО мы уступаем лишь Башкортостану. За предыдущий год республика поднялась в рейтинге на 4 позиции. Среди основных слагаемых этого роста есть ряд критериев, или иначе рангов, в которых республика традиционно сильна.

Политический ранг является отражением политической стабильности в регионе. Это, прежде всего, степень консолидации общества, предсказуемость и однородность его реакции на изменения. В Мордовии этот показатель традиционно высок, о чем свидетельствуют результаты выборов последних 10 лет, когда все население республики продемонстрировало высокую явку избирателей, понимание и консолидированную поддержку социально-экономической политики, которая проводится в республике и в стране. Как результат – 1-е место в рейтинге 2007 года. Эта составляющая безусловно важна, поскольку инвесторы очень хорошо чувствуют политическое «настроение» населения и особо ценят стабильность и предсказуемость завтрашнего дня.

Управленческий ранг – новый показатель, который впервые оценивался в 2007 г., отражает степень профессионализма управленческой команды региона, способность решать актуальные задачи социально-экономического развития региона. 11 место республики – результат успешной реализации крупных инвестиционных проектов, высоких темпов экономического роста, увеличения притока инвестиций, которые демонстрирует республика все последние годы. Все это сказалось также и на существенном улучшении нашего экономического ранга.

Как уже говорилось выше инвестиционное законодательство республики претерпело значительные изменения. Для инвесторов важными событиями прошлого года стали принятие Закона Республики Мордовия «О государственной поддержке инвестиционной деятельности в Республике Мордовия», ряда постановлений Правительства, стимулирующих инвестиционную деятельность (в виде субсидирования части процентов по инвестиционным банковским кредитам, лизинговых платежей и пр., ведение Перечня приоритетных инвестиционных проектов Республики Мордовия, пользующихся дополнительными налоговыми льготами). Принятая Программа реформирования региональных финансов на 2008-2009 годы также способствует повышению

эффективности денежных потоков и информированности населения и инвесторов о направлениях и приоритетах использования бюджетных средств. Таким образом, законодательством обеспечивается не только благоприятный режим для инвестиций, но и максимальная степень прозрачности и открытости деятельности государства в этой сфере, что нашло отражение в улучшении законодательного ранга.

Одно из главных богатств Мордовии – высококвалифицированные и относительно недорогие трудовые ресурсы. На каждые 10 тысяч населения приходится 16 докторов и кандидатов наук, около 500 студентов. Это очень высокие показатели, одни из лучших в России. Этим объясняются наши достаточно хорошие позиции в ранге трудового потенциала. Вместе с тем реализация крупных инновационных проектов, создание современных производств на территории республики позволили значительно улучшить наш производственный потенциал. При этом, сегодня он, в отличие от большинства российских регионов, формируется за счет обрабатывающих отраслей промышленности, на долю которых приходится 86,5% общего объема промышленной продукции в 2008 году. Это нашло отражение в нашем рейтинге.

В целом, итоги рейтинга за 2008–2010 гг. – адекватная оценка достижений республики в плане консолидации усилий общества, социально-экономического развития, создания благоприятных условий для ведения бизнеса, привлечения инвестиций. Наша республика уверенно идет по пути инновационного развития. К нам пришли крупные инвесторы, получили развитие наукоемкие производства. В целом, в республике созданы все необходимые предпосылки, чтобы уже в ближайшей перспективе реализовать накопленный инновационный потенциал.

УДК 336.531.2:327(470+571)

## **ОСОБЕННОСТИ ИНВЕСТИЦИОННОЙ ПОЛИТИКИ В РОССИИ**

**Т.П. Жуткина**, к.э.н., доцент

*Саранский кооперативный институт (филиал) РУК*

Развитие общества в целом и отдельных хозяйствующих субъектов базируется на расширенном воспроизводстве материальных ценностей, обеспечивающем рост национального имущества и соответственно дохода. Одним из основных средств обеспечения этого роста является инвестиционная деятельность, включающая процессы вложения инвестиций, или инвестирование, а также со-

© Жуткина Т.П., 2011

вокупность практических действий по реализации инвестиций, предназначенных для поднятия и развития производства, увеличения его мощностей, технологического уровня. Продуманное и обоснованное инвестирование позволяет решать целый комплекс социально-экономических задач на макро- и микроуровнях и создавать благоприятные условия для реформирования экономики и ее реструктуризации. Таким образом, целесообразно признать инвестиционную деятельность элементом поддерживающей системы в развитии экономики.

Российский рынок – один из самых привлекательных для иностранных инвесторов, однако он также и один из самых непредсказуемых. При этом иностранные инвесторы ориентируются, прежде всего, на инвестиционный климат России, который определяется независимыми экспертами и служит для указания на эффективность вложений в той или иной стране.

С другой стороны, приток иностранных инвестиций связывают с содействием в преодолении ограниченности внутренних сбережений и недостаточности средств, с ростом производства, занятости, увеличением экспорта и уменьшением импорта, сокращением товарных дефицитов и созданием более конкурентной микроэкономической среды, внедрение новейших технологий и современных методов организации производства, повышением его эффективности.

Ни одна страна в мире, каким бы ни был уровень ее экономического развития, не обходится без иностранных инвестиций. Вполне объяснимо, почему Российская Федерация нуждается в интенсивном притоке иностранного капитала, без которого она неспособна решить стоящие перед ней экономические задачи и осуществить социально-экономические реформы, связанные с переходом к рыночным отношениям. В любом государстве, в том числе в России, инвестиционный процесс не может развиваться стихийно. Его ход определяется государственной инвестиционной политикой, имеющей два неразрывно связанных между собой аспекта: экономический и правовой. Их взаимосвязь проявляется в том, что экономические решения государство закрепляет в нормативных правовых актах, прежде всего, в федеральных законах. Недостаточность правового регулирования инвестиционного процесса, в том числе с участием иностранного элемента, является наряду с экономическими просчётами тормозом инвестиционного процесса и причиной глубокого и длительного инвестиционного кризиса в РФ.

Закономерно что, капиталовложения проводятся инвесторами в первую очередь ради получения прибыли и, пока мы имеем дело с неуравновешенной экономикой, неясной политической ситуацией

и несовершенным законодательством, ни о какой прибыли не может быть и речи, а значит не может быть и речи о долгосрочных стратегических инвестициях в российскую экономику, без чего, в свою очередь, невозможен подъем производства, то есть возрождение экономики России.

Государственная инвестиционная политика сейчас направлена именно на то, чтобы обеспечить инвесторов всеми необходимыми условиями для работы на российском рынке, и потому в перспективе мы можем рассчитывать на изменение ситуации в российской экономике в лучшую сторону.

УДК 657:658.14/.17

## **ПРОБЛЕМЫ ОРГАНИЗАЦИИ ФИНАНСОВОГО КОНТРОЛЯ НА СОВРЕМЕННОМ ЭТАПЕ**

**В.М. Земсков**, к.э.н., доцент кафедры бухгалтерского учета и контроля

**Л.А. Ляпукина**, к.э.н. доцент кафедры бухгалтерского учета и контроля

*Саранский кооперативный институт (филиал) РУК*

Реформирование управления экономикой существенно изменили систему финансового (экономического) контроля за деятельностью предприятий и организаций, различных организационно-правовых форм собственности. В связи с этим возникают требования к повышению эффективности управления, что обуславливает необходимость функциональной активизации, и реформирования финансового контроля как основной составной части управления.

Жесткая система финансового контроля в условиях советской экономики формировалась в виде известного набора правил и норм. Эти правила и нормы формировали экономическую среду, в которой функционировали предприятия, организации и работали люди. Такая система централизованных установок предписаний, хотя и сковывала инициативу, подавляла творческий интерес, но вносила определенную четкость, обеспечивала порядок, что позволяло предвидеть объемы производства, продаж, уровень цен и результаты.

Рыночные отношения определяют свободу хозяйственной деятельности экономических субъектов. Свобода одного предпринимателя сопутствует одновременно свободе других

субъектов хозяйственной деятельности. Следовательно, вне зависимости от желания людей предпринимательская деятельность предполагает неопределенность, которую нельзя установить заранее. Нормально функционирующий финансовый контроль в условиях предпринимательской деятельности способствует согласованию интересов потребителей с эффективным использованием капиталов и ресурсов, обеспечивает на определенном этапе сочетание доходов с перспективами устойчивого роста организации, направленных на решение конкретных задач.

Перед финансовым контролем стоит задача перехода от традиционного пассивного контроля к активным формам, а именно: контрольно-аналитическое управление информацией; прогнозирование и обоснование организационных и экономических решений.

В связи с этим формы организации, методы и техника финансового контроля должны развиваться и совершенствоваться, чтобы соответствовать изменившимся хозяйственным условиям, минимизировать ошибки в предпринимательской деятельности.

В развивающейся рыночной экономике действуют системы государственного и негосударственного финансового контроля. Все это тесно взаимосвязано и их роль возрастает в связи со значительным объемом и разнообразием услуг. Финансовый контроль осуществляется как в производственной сфере, когда деятельность направлена на извлечение прибыли, так и в сфере некоммерческой, в которой контролируется, главным образом, целевое расходование средств государственными и негосударственными организациями.

Государство осуществляет финансовый контроль за соблюдением правильности исчисления, полноты и своевременности внесения в соответствующий бюджет налогов и других обязательных платежей, взносов в государственные внебюджетные фонды, за расходами бюджетов и внебюджетных фондов, за законностью и эффективностью использования государственного и муниципального имущества.

Негосударственный финансовый контроль выражается в контроле за законностью и эффективностью деятельности негосударственных предприятий и организаций со стороны главных бухгалтеров, собственных контрольно-ревизионных служб, внутреннего аудита и независимых аудиторских организаций.

Каждая из этих служб единой системы финансового контроля имеет свои направления. Так, в частности, система государственного контроля осуществляет контроль за поступлением и расходованием средств федерального и других уровней бюджета, участвует в разработке единой политики, формировании и



развитии системы учета и аудита; разрабатывает проекты новых нормативных актов по вопросам финансового контроля; устанавливает взаимодействие с международными организациями финансового контроля и т. д.

Вневедомственный финансовый контроль можно также отнести к государственному публичному финансовому контролю. Так как он осуществляется счетной палатой РФ и регионов, органами федерального и регионального казначейства, КРУ Минфина РФ и его региональными отделениями.

Ведомственный финансовый контроль осуществляется контрольно-ревизионными органами министерств и ведомств. Однако экономические преобразования в российской экономике привели к упразднению самих министерств и как следствие, их контрольных финансовых органов. Предприятия и организации, создавшие другие организационно-правовые формы собственности, должны привлекать для объективной оценки финансово-хозяйственной деятельности независимые аудиторские организации, а также осуществлять внутривоздейственный контроль бухгалтерской службы предприятия, службой внутреннего аудита и другими контрольными органами предприятиями.

Современный независимый аудит представляет собой одну из организованных форм финансового контроля и является неотъемлемым элементом инфраструктуры рыночной экономики. В условиях рынка, предприятия и организации вступая в договорные отношения, должны иметь возможность получить и использовать финансовую информацию. Достоверность этой информации подтверждается независимыми аудиторами. Кроме того, собственники, акционеры и другие держатели ценных бумаг лишены возможности убедиться в том, все ли операции правильно отражены в отчетности. Но внесенные изменения в Закон «Об аудиторской деятельности» предусматривают проведение обязательных аудиторских проверок бухгалтерской финансовой отчетности только тех предприятий, объем выручки которых составляет более 400 млн. рублей, а валюта баланса более 60 млн. рублей. Как следствие, большая часть предприятий и организаций не попадет под объект проверки. Поэтому ведущая роль в обеспечении надлежащего функционирования учетного процесса отводится главному бухгалтеру, который наделен достаточными полномочиями для осуществления финансового контроля внутри предприятия, службам внутреннего контроля.

На современном этапе возрастание значения внутреннего аудита. Однако следует заметить, что формирование служб внутреннего аудита применительно к российской специфике происходит крайне медленно. Причиной этого, на наш взгляд,

могут быть: отсутствие или недостаточность нормативно-правовой базы и методической литературы; влияние отраслевых принципов управления, которые породили большое количество финансовых нарушений и безнаказанность за их допущения; отсутствие достаточной самостоятельности в принятии решений.

На сегодня в мировой практике наблюдается три подхода к организации внутреннего аудита. Первый из них – это создание собственных служб внутреннего аудита. Такой вариант обладает рядом преимуществ, которые сводятся к тому, что вся информация остается внутри предприятия и готовится работниками данного предприятия.

Второй способ – использовать аутсорсинг, т.е. передать функции внутреннего аудита специализированной организации или внешнему консультанту.

И третий вариант – ко-сорсинг, который предполагает создание собственных служб внутреннего аудита с привлечением внешних консультантов в необходимых случаях.

Выбор подхода к созданию службы внутреннего аудита должен определяться предприятиями самостоятельно исходя из плюсов и минусов каждого варианта с учетом специфики деятельности организации.

Таким образом, следует подчеркнуть, что внутренний аудит на современном этапе необходим как составная часть системы финансового контроля для предоставления независимой и компетентной оценки финансово-хозяйственной и управленческой деятельности, эффективности работы и прогноза будущего развития предприятия.

#### ЛИТЕРАТУРА

1. Андреев В.Д. Внутренний аудит: учеб. пособие. М., 2003.
2. Терехов А.А. Аудит: перспективы развития. М., 2001.
3. Суйц В.И., Ахметбеков А.И., Дубровина Т.А. Аудит: общий, банковский, страховой. М., 2001.
4. International Standard for the Professional Practice of Internal Auditing. The Institute of Internal Auditors, 2005.
5. Солин А.М. Внутренний аудит: современный подход. М., 2007.

УДК 336.712

### **СОВЕРШЕНСТВОВАНИЕ ДЕЯТЕЛЬНОСТИ КОММЕРЧЕСКИХ БАНКОВ В СОВРЕМЕННЫХ УСЛОВИЯХ**

**Н.Е. Зубков, к.э.н., доцент**

*Саранский кооперативный институт (филиал) РУК*

Статистически снижение эффективности распределения ресурсов наиболее отчетливо проявляется в увеличении доли просроченных кредитов в общем объеме банковских кредитов. Основным сигналом является возникновение кризиса ликвидности, который не только может поражать ограниченное число неплатежеспособных банков, но и захватывать стабильные банки.

Банки, как правило, предусматривают определенные потери в своем портфеле активов. Однако никогда не было и не будет абсолютно безопасных кредитов, выдаваемых частному сектору, поскольку существует проблема асимметричных потоков информации. Солидные и платежеспособные банки покрывают эти убытки за счет заранее созданных рискованных резервов. Банки рассчитывают степень риска по каждой статье активов и создают соответствующие фонды для компенсации ожидаемых потерь. Определенные степени риска не возврата кредитов и принятие превентивных мер является обязательным условием нормального функционирования банков.

Плохое управление и (или) негативные внешние факторы могут привести к кризису банка, который становится явным, когда существующие резервы и капитальная база не могут покрыть все убытки по статьям активов. В этом случае акционеры теряют свои первоначальные вложения, и требуется дополнительное финансирование для покрытия всех убытков.

Опыт зарубежных стран и Российской Федерации показывает, что банковские кризисы отражают сложный процесс приспособления банковских систем к новым макроэкономическим условиям. Спад производства, ухудшение платежеспособности предприятий-заемщиков банков являются традиционной причиной банковских кризисов. Степень влияния кризиса в экономике на банковскую систему зависит от многих факторов. Однако важно выделить базисную причину – состояние самой банковской системы к началу экономического кризиса. Речь идет, прежде всего, о ликвидных позициях банков, о том, насколько их обязательства обеспечены собственным капиталом, каково качество их кредитного портфеля.

Чрезмерная кредитная экспансия во время длительного экономического подъема, как правило, служит фактором, провоцирующим банковские кризисы. Обратной стороной кредитной экспансии является ухудшение качества кредитного портфеля, завышенная оценка обеспечения ссуд, увеличение кредитного риска. Одновременно ускоренный рост кредита затрудняет мониторинг регулируемыми органами качества кредитного портфеля банков в результате его быстрого изменения.

Кредитная экспансия предшествовала банковским кризисам во многих странах в последние 20 лет, включая Японию, страны Латинской Америки в 80-х годах, страны Юго-Восточной Азии в 90-х годах. Опыт этих стран свидетельствует, что рост кредита, более чем вдвое превышающий рост ВВП, может считаться сигналом потенциальной угрозы банковского кризиса.

Инфляция воздействует на банковский сектор по нескольким направлениям – через процентные ставки, бегство национальных капиталов за границу, ослабление стимулов для сбережений и сужение депозитной базы, изменение структуры активных и пассивных операций. Во время инфляции банковские активы могут быстро расти, даже в реальном выражении, может расти и прибыль банков, если им удастся поддерживать на высоком уровне процентную маржу.

В большинстве стран в период высоких темпов роста цен банки значительно сокращали сроки кредитных контрактов, переориентируясь на заемщиков с высокой скоростью оборота капитала. Поскольку одной из фундаментальных функций банков является превращение текущих сбережений в долгосрочные инвестиции, резкое уменьшение сроков контрактов с неизбежным снижением финансирования инвестиций можно рассматривать как «размывание» финансовых институтов. Сокращение сроков кредитных контрактов в значительной мере подрывает устойчивость банков, делая их более уязвимыми к колебаниям конъюнктуры.

В России банки в период инфляции сосредоточили свои основные усилия на операциях с иностранной валютой и краткосрочным сделкам на рынке МБК, используя в качестве ресурсов средства клиентов на расчетных и текущих счетах, которые обесценивались, но тем не менее служили надежным источником ресурсов ввиду превышения спроса на расчетно-кассовое обслуживание со стороны множества предприятий над предложением со стороны банков.

Ухудшение условий торговли наблюдалось в большинстве стран, где имели место банковские кризисы. В выборке из 29 стран с системными кризисами условия торговли имели тенденцию к ухудшению за несколько лет перед кризисом. В целом предкризисное падение объема внешней торговли достигло 17%. Для стран с частичными кризисами этот показатель составил 4%, в то время как в странах, где не было банковских кризисов, условия торговли улучшались. Падение цен на важнейшие статьи экспорта после нескольких лет бума привело к резкому ухудшению финансового положения компаний-экспортеров и обслуживающих их банков и способствовало развитию банковских кризисов, в частности, в Чили, Малайзии, Норвегии.

Либерализация финансовых рынков открывает огромные возможности для привлечения иностранных инвесторов. При всех положительных сторонах этого явления, как показал опыт Латинской Америки в первой половине 80-х и первой половине 90-х годов и опыт Юго-Восточной Азии в 1997-98 г.г., приток капиталов в виде спекулятивных краткосрочных денег, а также портфельных инвестиций, делает финансовую систему страны особо чувствительной к колебаниям процентных ставок, валютных курсов и ставит ее под удар при стремительном оттоке иностранного капитала из страны.

Одним из факторов, который может оказать значительное влияние на состояние банковской системы, являются рыночные реформы. Несомненно, что цель рыночных реформ - способствовать оздоровлению и развитию экономики, в том числе и банковской системы. Однако в краткосрочном и среднесрочном плане реформы могут провоцировать и (или) усугублять кризисные процессы в банковской системе.

Многие банки пострадали в результате выдачи кредитов приватизированным предприятиям, долги которых со временем только накапливались. Давно известная и проверенная временем формула: сильные предприятия = сильные банки, в России не получила своего применения из-за отсутствия первой части равенства. Причиной банковских кризисов могут стать последствия стабилизации экономики. В этом случае следует различать негативное влияние незавершенных стабилизационных программ и слишком резких ограничений, принятых без учета потенциальных последствий для банковской системы.

Макроэкономическая стабилизация может оказывать воздействие и по другому сценарию. Так, чрезмерно жесткая программа способна привести к резкому изменению условий, в которых оперируют коммерческие банки, и нарастанию трудностей банков, которые не в состоянии адаптироваться к новым условиям ведения бизнеса. Зачастую в такой ситуации оказывалось большинство кредитных институтов в стране, пораженной банковским кризисом.

По результатам экономических исследований, проводимых рядом отечественных экономистов ухудшение финансового положения значительного числа коммерческих банков является следствием внешних и внутренних причин, обострившихся в банковском секторе.

Внешние причины – подразделяются на три вида: экономические, политические и социальные. К экономическим причинам банковского кризиса можно отнести: а) кризисное состояние экономики в целом. Внутренние причины – подразделяются на два вида: проблемы управления в банке.

Основные принципы управления и финансового оздоровления кредитных институтов, находящихся в кризисной ситуации, по существу, классифицировал сам Центральный Банк. Определив экспертным путем кризисное состояние кредитной организации, а также принимая во внимание, что банк с подобными показателями и тенденциями в работе может в самом скором будущем доставить серьезные проблемы как региону, в котором он работает, так и свои клиентам, Центральным Банком России или его Региональным подразделением, если они заинтересованы в эффективном функционировании данного кредитного учреждения (допустим, оно является одним из составляющих звеньев экономики региона или отрасли, на нем завязаны большинство каких-либо платежей и проч.), может быть принято одно из следующих решений (все нижеуказанные четыре категории мы можем отнести к основным принципам санации (т. е. восстановления финансового состояния) кредитного учреждения).

Центральный Банк пытается как можно плотнее работать с проблемной кредитной организацией. Ведь к кризисному банку применяется не какой-то конкретный подход (либо замена руководства, либо реорганизация), а весь набор способов и методов, с помощью которых можно выровнять финансовое положение такого банка.

УДК 338.436

## **ОСОБЕННОСТИ ФУНКЦИОНИРОВАНИЯ СЕЛЬСКОХОЗЯЙСТВЕННОЙ КООПЕРАЦИИ**

**С.М. Имяреков**, д.ф.н., профессор

*Саранский кооперативный институт (филиал) РУК*

Изученный зарубежный и отечественный опыт развития сельскохозяйственной кооперации позволяет сделать вывод о том, что на современном этапе сельскохозяйственная кооперация является одной из эффективных форм экономического прогресса, способствующая объединению средств и усилий с заинтересованностью и ответственностью в конечных результатах. Анализируя долю кооперативного сектора в аграрной структуре экономики Российской Федерации, следует отметить, что преимущества кооперативной формы хозяйствования недооцениваются, их развитию уделяют недостаточно внимания. И хотя некоторые субъекты Российской Федерации оказывают содействие в становлении кооператив-

ных структур, предусматривают налоговые льготы, организуют лизинг средств производства, а в ряде случаев выделяют бюджетные субсидии (Саратовская, Свердловская, Тюменская и другие области). Региональные органы власти поддерживают курс на формирование союзов сельскохозяйственных кооперативов (Вологодская, Оренбургская, Тюменская и другие области). Тем не менее, относительное благополучие в кооперативном секторе далеко не везде. В большинстве сельскохозяйственных кооперативов низка экономическая эффективность производства, отмечается тенденция к сокращению государственной финансовой поддержки.

Для успешного функционирования системы кооперации необходимо создавать различные виды кооперативных предприятий, которые охватывали бы все сферы агропромышленного комплекса: кредитные, перерабатывающие, снабженческо-сбытовые, обслуживающие, производственные.

Анализ тенденций в сельском хозяйстве Российской Федерации показывает, что при длительном сохранении его многоукладной структуры соотношение укладов и организационных форм будет меняться.

Хотя сельскохозяйственные кооперативы образуются в результате объединения сил крестьянских хозяйств, а их производственные активы создаются методом «складчины» из пассивных взносов участников кооперации, было бы ошибочным со стороны государства не участвовать в этом процессе финансовыми и материальными ресурсами.

Структуризация агропромышленного производства вызывает необходимость ускорения кооперирования частных товаропроизводителей в сфере производства, переработки и сбыта продукции, агросервиса, взаимного кредитования. Приоритетными направлениями развития кооперации в Российской Федерации являются:

– сельскохозяйственная производственная кооперация, в том числе кооперация крестьянских (фермерских) хозяйств, которая базируется на объединении имущественных, земельных паев для производства, переработки и сбыта сельскохозяйственной продукции:

- кооперация для переработки сельскохозяйственной продукции;
- снабженческая, сбытовая кооперация;
- кредитная и страховая кооперация;

– потребительская кооперация, создающая возможности для повышения занятости сельского населения и улучшения его торгового обслуживания, сбыта сельскохозяйственной продукции, оказания помощи ЛПХ, садоводческим и огородническим товариществам:

- иные формы кооперации.

Исследование деятельности потребительской кооперации выявило то обстоятельство, что между производителями сельскохозяйственной продукции и потребительской кооперацией пока отсутствуют должные взаимовыгодные устойчивые экономические связи. С целью усиления этого взаимодействия рекомендуются следующие мероприятия:

- переоснащение заготовительных и перерабатывающих предприятий новейшим технологическим оборудованием на основе лизинга;

- привлечение денежных средств населения;

- создание кооперативов и пунктов проката с учетом зарубежного опыта;

- интеграция деятельности потребительских обществ с сельскохозяйственными производственными кооперативами с учетом изменяющегося спроса населения;

- создание единой цепочки «производство – заготовка – переработка – реализация».

На эффективность деятельности системы потребительской кооперации оказывает действие множество факторов (например, использование маркетинга в хозяйственной деятельности увеличивает успех реализации продукции иногда до 15%; обеспеченность же потребительских обществ руководителями-профессионалами на 8 % улучшает финансовые результаты деятельности потребительских обществ).

Наряду с этим хотелось бы отметить факт развития горизонтальной и вертикальной интеграции при четком соблюдении антимонопольного законодательства. Перспектива развития экономических отношений в агропромышленного комплексе Российской Федерации заключается в развитии разнообразных агропромышленных формирований, объединяющих эффективное производство, закупку, транспортировку, переработку и реализацию продукции на основе взаимовыгодных отношений.

Особо хотелось бы акцентировать внимание на важности государственной поддержки сельскохозяйственных кооперативов, находящихся в неблагоприятных почвенно-климатических условиях. Государству следовало бы обеспечить уменьшение разрыва в условиях развития между финансово-устойчивыми регионами и регионами, находящимися в крайне тяжелом финансовом положении, а также стимулировать создание сельскохозяйственных кооперативов в «отсталых» регионах.

По нашему мнению, для поддержки агропромышленных формирований следует предусмотреть следующие виды субсидирования сельскохозяйственных кооперативов:



– дополнительные финансовые дотации для сельскохозяйственных кооперативов, работающих в неблагоприятных почвенно-климатических условиях;

– увеличенные дотации на модернизацию ферм и инвестиции в них;

– дополнительные инвестиции по проектам совершенствования кормопроизводства и улучшения пастбищ.

Таким образом, в целях обеспечения комплексности в развитии агропромышленного комплекса Российской Федерации, интенсификации и повышения эффективности как отрасли в целом, так и конкретных предприятий необходимо шире вовлекать хозяйствующие субъекты в кооперацию.

Наряду с этим хотелось бы отметить, что для эффективной работы по формированию кооперативной системы необходимо определить основные организационные принципы её строительства. Они должны быть следующими: сельскохозяйственная кооперативная система должна создаваться «снизу-вверх», то есть путём вертикальной концентрации подлежащих кооперации процессов; кооперативы должны образовываться по территориальному или отраслевому принципам; кооперативные предприятия должны иметь строго ограниченные рамки деятельности; вышестоящие кооперативные организации не должны иметь самостоятельного экономического значения и соответственно должны быть полностью подотчётными перед нижестоящими кооперативными предприятиями.

В формировании кооперативной системы существенная роль принадлежит производственным кооперативам, т.к. именно они составляют основу кооперативной системы. В этой связи следует уделять особое внимание совершенствованию внутривладельческих отношений производственных кооперативов. При совершенствовании внутривладельческих отношений в производственном кооперативе первостепенное значение приобретает выбор оптимальной структуры, которая должна обеспечивать эффективность использования основных средств производства и трудовых ресурсов.

Первоочередной задачей при реформировании внутривладельческих отношений сельскохозяйственных производственных кооперативов является обеспечение реальной передачи собственности его членам (необходим строгий учёт имущественного пая и земельной доли).

УДК 658.532

## **НЕКОТОРЫЕ ВОПРОСЫ УЧЕТА ОСНОВНЫХ СРЕДСТВ**

**Р.Х. Исеева**, к.э.н., доцент кафедры бухгалтерского учета и контроля

*Саранский кооперативный институт (филиал) РУК*

В условиях становления и развития рыночных отношений эффективность функционирования коммерческой организации зависит от многих факторов и прежде всего, от его технического оснащения. Техническое перевооружение организации требует значительных капиталовложений. Основным источником финансирования капитальных вложений является прибыль. Однако зачастую забывают об источнике простого воспроизводства основных средств – амортизационных отчислениях.

С принятием Положения по бухгалтерскому учету «Учет основных средств» (ПБУ 6/ 97) в соответствии с международными стандартами финансовой отчетности (МСФО) было упразднено понятие «амортизационный фонд», а с принятием Плана счетов бухгалтерского учета финансово-хозяйственной деятельности организаций (1992г.) был упразднен бухгалтерский счет «Амортизационный фонд». Все это ослабило контроль за образованием и использованием амортизационных средств.

Для усиления контроля за движением амортизационных средств как источника финансирования предлагается ввести забалансовый счет «Амортизационный фонд» По дебету этого счета будет отражаться образование, а по кредиту использование амортизационного фонда. На сумму начисленной за месяц амортизации одновременно с бухгалтерской записью по дебету счетов производственных затрат (издержек обращения) и кредиту счета 02 «Амортизации основных средств» будет дана запись по дебету забалансового счета «Амортизационный фонд». При использовании средств амортизационного фонда на новые строительство и приобретения счет «Амортизационный фонд» кредитуют на первоначальную стоимость вновь приобретенных или возведенных новых объектов недвижимости.

В целях осуществления контроля за источниками финансирования основных средств целесообразно в первичные документы по

учету поступления и списания объектов (актах ф. ОС-1 и ОС-4) и в регистр аналитического учета «Инвентарная карточка» ввести показатель «Источник приобретения».

Еще один вопрос связан с амортизацией основных средств. Это оценка технического состояния объектов основных средств. Техническое состояние оценивается по двум показателям: коэффициент износа и обратный ему коэффициент годности. Коэффициент износа рассчитывается как отношение суммы начисленной за фактический срок эксплуатации амортизации по данному объекту к его первоначальной стоимости. Но сегодня амортизационные отчисления не зависят от интенсивности использования объектов (сменности эксплуатации активной части основных средств) и среды эксплуатации (кислотная, щелочная и т.п.). Следовательно, коэффициент износа - это условный показатель, который не может характеризовать реального состояния объекта. Кроме того, на физическое состояние объекта оказывает существенное влияние организация ремонтов.

До принятия первой редакции ПБУ 6/97 «Учет основных средств» в российской практике применялись два способа начисления амортизации: линейный и производственный. Производственный способ применялся, главным образом, для начисления амортизации по автотранспортным средствам. Месячная сумма амортизации зависела от фактического пробега. Что касается линейного способа, то годовые нормы амортизации были рассчитаны, как правило, исходя из двухсменного режима работы. При этом интенсивность использования, прежде всего, оборудования учитывалась через применяемые поправочные коэффициенты, понижающий (<1) при односменном режиме работы, повышающий (>1) при трех-, четырехсменном режиме. Второй коэффициент позволял учитывать среду эксплуатации оборудования, инструментов.

ПБУ 6/01 «Учет основных средств» определены четыре способа начисления амортизации. Однако, эти способы не учитывают сменность работы (эксплуатации), условия работы. Поэтому было бы вполне оправдано вернуться к практике прошлых лет и при начислении амортизации основных средств дать право предприятиям применять поправочные коэффициенты.

Есть и другой момент, связанный с учетом основных средств, с которым сложно согласиться. Это оприходование неучтенных (излишних) основных средств, выявленных при инвентаризации. По методике Министерства финансов РФ их стоимость относится на финансовые результаты как прочие доходы и облагается налогом на прибыль.

Если объект был приобретен за счет прибыли (или другого источника) и оплачен, то в бухгалтерском учете на основании пла-

тежных документов были даны соответствующие записи. Ввод объекта в эксплуатацию оформляется Актом приема-передачи основных средств (ф. ОС-1). Если Акт по каким-либо причинам не был составлен или своевременно не отражен в бухгалтерском учете (халатное отношение к своим обязанностям, невнимательность ответственных лиц), то в учете этот объект числится на дебете счета 08 «Вложения во внеоборотные активы». При проведении инвентаризации основных средств эта ошибка будет выявлена. Кроме того, перед составлением годовой отчетности проводится сверка остатков по всем счетам. Следовательно, по счету 08 «Вложения во внеоборотные активы» также будет выявлен этот факт. Чтобы учетные данные привести в соответствие необходимо после оприходования излишних объектов закрыть и счет 08 «Вложения во внеоборотные активы», списав сальдо по данному объекту на убытки (в дебет счета 91 «Прочие доходы и расходы». Но своевременно не оприходованный объект не приводит к образованию при прибыли, ни убытка. Логичнее было бы в месяце выявления ошибки (несвоевременное отражение в бухгалтерском учете) исправить ошибку и дать запись: Д счета 01 «Основные средства К счета 08 «Вложения во внеоборотные активы». Такой порядок исправления ошибок предусматривает и ПБУ 22/2010 «Исправления ошибок в бухгалтерском учете и отчетности».

Таким образом, автор попытался остановиться на проблемных вопросах по учету основных средств, которые заслуживают внимания.

УДК 332.142:338.48

## **ВЗАИМОСВЯЗЬ ТУРИСТСКОЙ И АДМИНИСТРАТИВНОЙ РЕНТЫ, ИХ ВЛИЯНИЕ НА ЭКОНОМИЧЕСКИЙ РОСТ РЕГИОНА**

**И.М. Калабкина**, к.э.н., доцент

*Саранский кооперативный институт (филиал) РУК*

Дискуссия о причинах экономического роста остается одной из самых актуальных в экономической науке. Многие ученые доказывают, что человеческий капитал выступает важной причиной экономического роста. Экономисты достаточно хорошо изучили связь социального капитала и развития. Так, С.Нэк и П. Кифер показали, что из-за повышения уровня доверия в стране на 1 пункт экономический рост увеличивается на 0,5 п. Р. Ла Порта выяснил,

что при повышении доверия на 1 пункт эффективность судебных решений увеличивается на 0,7, а коррупция снижается на 0,3 п. Результаты многих эмпирических исследований говорят о том, что уровень образования, социальный статус человека есть важнейший фактор социальной активности населения. Итак, многие зависимые переменные объясняются уровнем образования человека в большей степени, чем любым другим фактором. Возможно, получение образования свидетельствует о том, что человек в большей степени ориентирован на будущее и, следовательно, у него сильные стимулы к инвестициям в социальный капитал.

Как известно, существует прямая взаимосвязь между развитием региона, инвестициями, в том числе и в человеческий капитал и туризм, которая проявляется в мультипликационном эффекте. И здесь большое значение уделяется ренте и ее видам.

Понятие ренты – одно из ключевых в неоклассической экономической теории. Рента «представляет собой доход от использования ресурсов за вычетом той его части, которая соответствует доходу от их наилучшего альтернативного применения». Распространенность различных форм ренты зависит от институциональной среды.

Автор статьи неоднократно поднимала вопрос о положительном влиянии туристической ренты на валовой региональный продукт. В сфере туризма имеются все необходимые условия для образования трех форм туристской ренты: монополярной, дифференциальной и абсолютной. При этом современная экономическая наука располагает теорией стоимости, теорией предельной полезности и теорией неоклассического синтеза, которые при всех различиях концептуального подхода в своей совокупности помогают объяснить образование трех форм туристской ренты.

Монополярная туристская рента образуется на основе хозяйственного использования туристских ресурсов уникального качества. Степень уникальности и исключительности этих ресурсов абсолютна: количественно они иногда представлены в единственном числе, то есть в высшей степени ограничены: качественно туристские ресурсы неповторимы и непревзойденны в своем целебном, историко-культурном или духовном аспекте: для других субъектов хозяйствования и владения они недоступны: с точки зрения их создания в современных условиях, они практически невозпроизводимы. Именно уникальность отдельных туристских ресурсов и является объективной исходной основой для образования монополярной туристской ренты. Она называется монополярной потому, что единичность и уникальность туристских ресурсов – основы этой ренты – ведут к реальной возможности установления на эти ресурсы высшей формы несовершенства современного

рынка - абсолютной, или чистой монополии. В ряде случаев абсолютная монополия на уникальные туристские ресурсы является одновременно естественной, или натуральной, монополией, так как в ее основе лежат два источника: абсолютная ограниченность этих ресурсов, их единичность и отсутствие заменителей (субститутов) данного уникального туристского продукта на рынке туристских услуг. Господство абсолютной монополии на уникальные туристские ресурсы порождает на рынке туристских услуг монопольно высокие цены на эти услуги.

Таким образом, абсолютная монополия отдельных туристских фирм, использующих уникальные туристские ресурсы, порождает на рынке туристских услуг монопольную власть, которая выражается прежде всего в том, что указанные фирмы устанавливают на рынок монопольные цены.

Источник административной ренты иной это различного рода барьеры и ограничения, налагаемые на трансакции. К такой ренте относят, например, все виды дохода от ограничений на торговлю. При этом акцент смещается с контроля доступа к редким ресурсам на контроль доступа к сделке.

Экономисты-неоклассики признали существование административной ренты относительно недавно, в 1970-80 гг., после появления теорий рентиориентированного поведения и непродуктивной деятельности. Нужно признать, что в настоящее время данный вид ренты мало изучен.

На первый взгляд анализ российской экономики в терминах ренты связан с рядом парадоксов. С одной стороны, это одна из самых богатых природными ресурсами экономик мира. Ресурсная рента может быть представлена как доля ВВП, получаемая в результате добычи энергетических ресурсов (сырой нефти, природного газа и угля), других полезных ископаемых (железной руды, алмазов). Административная рента может быть получена во-первых, при владении и передаче **информации** (например, чиновники могут создавать особо благоприятные условия – право на проведение эксклюзивных интервью или приоритетное получение новостей – для представителей тех СМИ, которые имеют близкие взгляды и приоритеты, в то же время журналистов из критически настроенных изданий можно лишить возможности получать новости); при установлении **правовых норм** (определяя, что законно, а что нет, законодатели очерчивают границы правового поля. Чтобы быть допущенным в это поле, актер обязан привести свои приоритеты в соответствие с теми, что установлены законом, а также согласиться на господство законодателей и юристов); в **пространственных границах** (здесь территориальность означает господство, укорененное в физическом пространстве, то есть простран-

ственную стратегию достижения влияния, контроля ресурсов и людей посредством контроля территории); благодаря **монополистическому доминированию** ( монополия и ряд близких к ней форм – монополия и олигополия, возникает в результате ограничения доступа на рынок, который не обязательно имеет пространственные ограничения. В результате монополист получает возможность устанавливать цену выше равновесной, превращаясь при этом из получателя цены в того, кто ее формирует. Принимаемые во внимание неоклассическими экономистами барьеры – на входе и выходе – имеют преимущественно экономическую природу. Они возникают в результате применения особых стратегий ценообразования и динамики издержек). Введение правительства в модель монополии открывает широкие возможности для рассмотрения иных, чем чисто экономические барьеры – квоты, разрешения, лицензии, патенты. «Охранник на входе» в виде чиновника создаст благоприятные условия для монополиста, ограничивая доступ потенциальных конкурентов в обмен на часть захватываемой ренты монополиста. Я. Гуо и А. Ху вводят понятие административной монополии, основанной на использовании различными государственными структурами административной власти либо в своих собственных интересах, либо в интересах конкретной отрасли или связанных с ними предприятий.

В этом вопросе еще имеет значение коррупция, согласно узкому определению, она сводится к использованию государственных должностей для личной выгоды. Популярное восприятие рентоориентированного поведения в качестве источника коррупции позволяет увидеть только часть картины. С одной стороны, коррупция представляет собой способ уменьшить асимметрию, присущую всем властным отношениям. Возникновение монополии позволяет захватить ренту, но не обязательно предлагает ее передел и распределение (не прибегая к взятке, подчиненный не может использовать власть вышестоящего, что препятствует развитию прагматических отношений, основанных на взаимной зависимости между вышестоящим и подчиненным). С другой стороны, административная рента не обязательно присваивается исключительно в форме взяток, часть ее может быть потрачена в общественных интересах. В-третьих, неоклассическое объяснение природы монополии соглашается с тем, что региональный рынок может сформироваться спонтанно и утверждает, что появление национального рынка требует «видимой руки» государства.

Масштабы доминирования с помощью рынка выходят далеко за административные границы региона. Оно наблюдается во всех ключевых отраслях и сферах деятельности. Не является этот феномен и специфически российским. Китайская институциональная

система включает множество элементов, делающих возможным господство в результате сочтения интересов. Вообще все страны «догоняющей» модернизации предрасположены к превращению рынка в поле: государство берет на себя роль движущей силы экономического развития «запаздывающих» экономик, в том числе и за счет регулирования доступа к национальному рынку. Соглашаясь с важностью существования рынка в качестве предпосылки социально-экономического роста, чиновники в этих странах стараются осуществить его огораживание, захватить ренту и заложить основы для дальнейшего воспроизводства своего господства.

УДК 631.153.2:633.49 (470.328)

## **ПЕРСПЕКТИВЫ РАЗВИТИЯ СЕМЕНОВОДСТВА КАРТОФЕЛЯ В РЕСПУБЛИКЕ МОРДОВИЯ**

**Ю.И. Каргин**, к.э.н., доцент

*Саранский кооперативный институт (филиал) РУК*

Основной формирования картофелепродуктового подкомплекса является картофелеводство. Почвенно-климатические ресурсы Среднего Поволжья-[1,2,3] наиболее благоприятны для производства высококачественного продовольственного картофеля. В 1976–1980 гг. в хозяйствах животноводческо-картофельно-зернового направления Республики Мордовия до 19,6 % состава товарной продукции получали за счет выращивания картофеля. В последние годы объемы производства картофеля в республике снижаются. Если в 1990 г. валовой сбор картофеля составил 494,7 тыс. т, то в 2006 г. – 319,4 тыс. Основная часть посевов картофеля в настоящее время размещено в личных подворьях населения.

По районам республики производство картофеля подвержено существенным различиям. Амплитуда площадей колеблется от 4000 до 35000 га., которая связана со снижением сельского населения, трудностями реализации выращенного картофеля. Урожайность картофеля на участках населения составляет 6,5–9,8 т/га.

Производство картофеля в Республике Мордовия в последние годы концентрируются в личных хозяйствах населения, где производится свыше 96 % всего объема производства. В общественном секторе и в крестьянских фермерских хозяйствах сосредоточено менее 4 % объемов производства.

В сельскохозяйственных предприятиях Республики Мордовия площади под картофелем, валовые сборы, товарность неодинако-



вы. Из-за падения покупательской способности населения страны, производители картофеля, по существу, не могут компенсировать рост себестоимости продукции за счет увеличения цен на произведенную продукцию. Ежегодные продажи элитного семенного картофеля составляют всего 14–15 тонн, что явно недостаточно.

Учитывая, что технологии возделывания этой культуры требуют использования современной техники, то и наиболее высокие урожаи можно получать при достаточно больших площадях, занятых под картофелем.

Ведущую роль в возрождении отрасли могут сыграть крупные сельскохозяйственные предприятия. В пользу такого вывода свидетельствуют интеграционные процессы, происходящие в торговле, появлении крупных торговых центров, сетевых магазинов, которые изменили условия заготовки картофеля. Они, как правило, опираются на крупных поставщиков картофеля. Об этом свидетельствует опыт ГУП «Тепличное» Республики Мордовия. Разработка и внедрение современных технологий позволило за 1999–2005 гг. довести урожайность до 24,4–42,4 т/га (табл. 3). Картофель, занимая в 2006–2007 гг. 7,2 % от всей пашни, обеспечивает 30,5–46,9 % выручки по культурам открытого грунта.

В хозяйстве внедрен ресурсосберегающий комплекс для производства картофеля, включающий технологию севооборота возделывания уборки и послеуборочной обработки на основе использования новых высокопродуктивных сортов, оздоровленного семенного материала, энергосберегающих средств комплексной механизации в ландшафтном земледелии. Система основной обработки почвы, которая включает глубокую обработку пойменных почв, которая позволяет оптимизировать водно-физические свойства их. Проведение отвальной вспашки на глубину 26 – 28 см позволяет увеличивать урожайность картофеля в среднем за 2004–2006 гг. на 4,17 т/га или на 9,9 %. Еще большее влияние оказала густота посадки. При увеличении густоты посадки с 58 тыс. на 1 га до 62 тыс. на 1 га урожайность повышалась на 13,35 т/га или на 27,8 %. Внесение удобрений увеличивало урожайность клубней на 47,8 % по отношению к контролю или на 15,85 т/га. Наивысший урожай в опыте достигал 60,68 т/га.

Проведенное исследование показывает, что наибольшую эффективность производство картофеля возможно в крупных хозяйствах, которые имеют конкурентное преимущество на рынке: у них имеется собственная сырьевая база и хранилища, позволяющие не зависеть от сезонного падения цен на картофель, позволяющие внедрять современные технологии и снизить затраты на производство продукции, иметь современную материально-техническую базу

для первичной обработки картофеля, а также для глубокой переработки в крахмал и картофелепродукты.

Для вывода отрасли из кризисного состояния считаем целесообразным распространить на картофелеводческие сельхозпредприятия, некоторые меры, предусмотренные в национальном проекте «Развитие АПК», в частности, финансирование работа по строительству хранилищ, приобретение по лизингу оборудования и др.

Считаем целесообразным создание Ассоциации производителей картофеля, где бы была предусмотрено содействие в обеспечении производителей картофеля семенным материалом высокого качества, кооперация оптово-розничного звена торговли городов и гарантированных цен по месяцам закупки.

Для функционирования личных подсобных хозяйства и в будущем остается высокой. Эти хозяйства могут обеспечить задачу снабжения картофелем муниципальных учреждений. Успешная деятельность личных подсобных предприятий возможна при их объединении в кооперативы, с одновременным ростом государственной поддержки. В первую очередь, необходимо обеспечить их высококачественными семенами.

Проведенное исследование свидетельствует, что существуют реальные возможности увеличения объемов производства картофеля за счет: использования сортовых ресурсов и реформирования первичного и элитного семеноводства; совершенствования контроля качества и сертификации; поэтапного перевода картофелеводческих хозяйств и крупных фермерских хозяйств на современные технологии; создания инфраструктуры рынка семенного и продовольственного картофеля; развитие индустрии переработки картофеля.

УДК 338.242:336

## **СТАБИЛИЗАЦИЯ И УКРЕПЛЕНИЕ ФИНАНСОВОГО СОСТОЯНИЯ ПОТРЕБИТЕЛЬСКОГО ОБЩЕСТВА В УСЛОВИЯХ РЫНОЧНОЙ ЭКОНОМИКИ**

**Е.А. Васильева**, к.э.н., доцент

*Саранский кооперативный институт (филиал) РУК*

Потребительские общества в соответствии со своими Уставами решают многие задачи социального характера, не считаясь с коммерческой выгодой. Однако решение социально значимых вопросов приводит к экономическим убыткам. Но именно социальная

направленность деятельности потребительских обществ является критерием отнесения их к некоммерческим организациям, наделяя их особым статусом во взаимоотношениях с государством, получения от него поддержки. Экономическая деятельность потребительских обществ носит подчиненный характер, то есть зависит от цели удовлетворения потребностей членов-пайщиков.

Потребительские общества относятся к тем структурам, которые формируют экономику и инфраструктура административного района. Взаимоотношения между администрацией района и потребительским обществом регламентируются Соглашениями о сотрудничестве. В формировании финансовых ресурсов бюджетов всех уровней активно участвуют предприятия и организации системы потребительской кооперации. Постоянный контингент обслуживаемого населения является фактором стабильной деятельности потребительского общества. Кооперация в районе выполняет своеобразный социальный заказ, оставаясь практически единственным островком жизнедеятельности сел и деревень. За счет товаров, производимых на предприятиях потребительской кооперации, решается проблема продовольственного самообеспечения регионов.

Деятельность потребительских обществ осуществляется в рамках единой политики развития потребительской кооперации в регионе. Потребительское общество как одно из структурных подразделений региональной системы потребительской кооперации, которая в свою очередь, входит в единую систему потребительской кооперации России, в отношении которой государство вырабатывает определенную политику. Причем условием эффективной работы является политика поддержки потребительской кооперации в регионе.

Необходимо четко организовать экономическую работу: текущий анализ и стратегическое планирование; систему контроля и учета, включая расходы; экономическое обоснование уровня торговой надбавки и продажной цены с учетом внутренних факторов и конъюнктуры рынка; обеспечивать рентабельную работу практически всех отраслей экономики; допускается функционирование неприбыльных, но социально значимых предприятий на основе перераспределения доходов и затрат. Потребительское общество представляет мини-экономическую систему – многоотраслевое хозяйство. Оно включает в себя такие отрасли как торговля (розничная и оптовая), общественное питание, заготовки и переработка сельскохозяйственных продуктов и сырья, производство потребительских товаров, оказание бытовых услуг, транспорт и другие. Необходимо осуществлять диверсификацию отраслей деятельности. Она проявляется в освоении новых нетрадиционных видов:

аптечной деятельности, оказание бытовых и иных услуг. Это создаст дополнительные рабочие места за счет развития этих видов деятельности, что особенно актуально для районов с высоким уровнем безработицы.

В своих потребительских обществах пайщики совместные хозяева, общества созданы для пайщиков и существуют для пайщиков. Улучшение работы с кадрами, включающую: повышение квалификации управленческих кадров через получение ими высшего образования и обучения на специализированных курсах; формирование системы материальных стимулов персонала для экономного использования ими всех видов ресурсов; постоянный поиск новых методов управления персоналом, мотивов и стимулов, позволяющих создать работоспособный, сплоченный коллектив единомышленников, душой болеющих за проблемы сельпо. Усиление контроля за деятельностью кооперативных организаций и предприятий в целях устранения причин и предотвращения случаев злоупотребления властью. Для этого следует в кооперативных уставах вести четкие положения об ответственности (в том числе материальной) руководителей и главных бухгалтеров за результаты их деятельности. Советы потребительских обществ и союзов должны полнее и оперативнее пользоваться своим законным правом замены неэффективно работающих членов правлений и руководителей предприятий, структурных подразделений и специалистов, используя практику заключения срочных трудовых контрактов. Активно привлекать пайщиков к работе в ревизионных комиссиях на общественных началах; организовать систематическую профессиональную их подготовку для целенаправленного привлечения к выполнению контрольных функций. Наладить учет административно-управленческих расходов по отдельным статьям и сделать их «прозрачными» для членов-пайщиков.

Большинство потребительских обществ активно сотрудничают с органами местного самоуправления, ежегодно оформляют соглашения. В них предусматриваются обязательства организаций потребительской кооперации снабжать население отдаленных пунктов проживания, торговать продуктами питания первой необходимости. Со своей стороны местная администрация предоставляет потребительским обществам льготы по отдельным налогам или освобождает их от местных налогов, возмещения части транспортных расходов по доставке товаров за счет местного бюджета. Осуществление мер по антикризисному управлению в целях обеспечения финансовой устойчивости потребительских обществ и их банкротства. Стратегическая цель формирования адаптированной к рыночным условиям системы управления финансами – достиже-

ние финансовой стабилизации потребительских обществ, что обеспечивает в дальнейшем ее устойчивый экономический рост.

Учитывая кризисное финансовое состояние большинства потребительских обществ, обозначенная выше цель трансформируется в следующую основную для данной группы предприятий задачу – увеличить прибыль и повысить платежеспособность, перейти в группу более финансово устойчивых предприятий. Этого можно добиться ростом объемов деятельности, оптимизацией организационной структуры и рациональной численности кадров, сокращением издержек обращения и производства, ускорением оборачиваемости активов, гибкой ценовой политикой, реструктуризацией имущества, оптимизацией налоговых платежей. Для платежеспособных и рентабельных организаций стратегической задачей выступает максимально возможная финансовая устойчивость и переход на новые финансовые стратегии, предусматривающие всестороннее использование рыночных механизмов привлечения финансовых ресурсов и обеспечения инвестиционной привлекательности. Для них предусматривается значительный рост объемов и повышение рентабельности, рациональное ресурсопотребление, улучшение структуры активов и повышения качества управления ими, компьютеризация учета и адаптированная учетная политика, эффективный менеджмент, стимулирующая ценовая политика по отношению к разным группам потребителей.

Создание антизатратного механизма во всех звеньях многоотраслевого хозяйства, причем таким образом, чтобы экономия затрат была выгодна исполнителям. Для этого можно установить два варианта стимулирования экономии затрат: нормирование или учет оперативный и управленческий по центрам ответственности.

Каждое структурное подразделение должно рассматриваться как мини - экономическая система, что предполагает учет, анализ и прогнозирование его основных показателей. Проведение наступательной маркетинговой стратегии, позволяющей расширять сегменты рынка и рационализировать ассортиментную политику. Сегодня магазины потребительской кооперации в основном насыщены товарами повседневного спроса. Из-за недостатка собственных оборотных средств и низкой покупательной способности населения кооператоры торгуют ими в основном по заказам. В условиях конкуренции универсальные и специализированные магазины должны иметь широкий ассортимент непродовольственных товаров. В то же время необходимо отказываться от завоза товаров впрок, особенно по прямым поставкам, если нет гарантированного рынка сбыта. В целях оптимального управления запасами возможно кооперирование с другими потребительскими обществами для поставки отдельных групп товаров или закупки их у оптовых тор-

говцев. Улучшение эффективности использования основных фондов за счет: увеличения объемов деятельности, сменности работы предприятий, использования лизинга для приобретения оборудования (например, мини-мельниц, макаронных линий, автоматов для производства мороженого, майонеза и другие). Укрепление связи науки и практики, которое может обеспечиваться в следующих формах: проведение научных исследований по проблемам развития потребительской кооперации; изучение и обобщение опыта работы кооперативных организаций и предприятий; участие в региональных научно-практических конференциях.

УДК 539.2+544.7+621.38

## **РАЗВИТИЕ НАНОТЕХНОЛОГИЙ В РОССИИ И ЗА РУБЕЖОМ**

**Л.А. Карякина**, к.э.н., доцент

*Саранский кооперативный институт (филиал) РУК*

Наноиндустрия является одним из перспективных направлений развития науки и промышленности наиболее развитых в экономическом отношении стран Евросоюза, США, Японии, Китая. В настоящее время происходит формирование мирового рынка в данной сфере. Наноиндустрия – это интегрированный комплекс производственных, научных, образовательных и финансовых организаций различных форм собственности, осуществляющих целенаправленную деятельность по созданию интеллектуальной конкурентоспособной продукции с ранее недостижимыми технико-экономическими показателями, основанными на высоких технологическом, технологическом и научно-образовательном потенциалах государства, прогрессивных и междисциплинарных исследованиях, научно- и экономически обоснованном практическом использовании новых свойств и функциональных возможностей материалов и систем различной природы (физической, химической, биологической) при переходе к наномасштабам.

Понятие «нанотехнологии» впервые появилось в литературе в 1974 году в работах Н.Танигучи (Япония).<sup>1</sup> В самом общем смысле нанотехнологии включают создание и использование материалов, устройств и технических систем, функционирование которых определяется наноструктурой, т. е. ее упорядоченными фрагментами размером от 1 до 100 нм. Следует отметить, что важнейшей компонентой нанотехнологий является химический

синтез нанопродуктов. В связи с этим уместно напомнить, что нобелевский лауреат Р. Хоффман в ответ на вопрос, что такое нанотехнологии, остроумно заметил, что рад тому, что для химии люди нашли новое название. Теперь у них появился стимул изучать то, что они не желали учить в школе. Однако отправной точкой обычно считают легендарную лекцию другого нобелевского лауреата Р. Фейнмана «Там внизу еще много места» (There's Plenty of Room at the Bottom), в которой он предлагал манипулировать отдельными атомами для создания очень малых объектов с необычными свойствами. Эта идея была реализована в дальнейшем благодаря созданию сканирующего туннельного микроскопа (Г.Биннинг, Г.Рорер, 1981) и атомно-силового микроскопа (Цюрихское отделение IBM, 1986). Однако многие фундаментальные исследования, без которых было бы бессмысленно развитие современных нанотехнологий проводились на протяжении десятилетий научными школами академиков В.А.Каргина, П.А.Ребиндера, Б.В.Дерягина и нобелевского лауреата Ж.И.Алферова.

Следует отметить, что фундаментальный вклад российских исследователей в развитие нанотехнологий несомненен. Однако, по целому ряду известных причин активность отечественных ученых в области нанотехнологий, равно как и в других научных направлениях, значительно сократилось в последнее десятилетие XX века. Хотя именно в этот период за рубежом, в частности в Японии и США, были сделаны важные открытия. Более того, именно в 90-е годы прошлого столетия группа экспертов Национального научного фонда (NSF) США сделала заключение о безусловной приоритетности исследований в области нанотехнологий и наноматериалов, а в 2000 году в США была принята долгосрочная комплексная программа, названная Национальной нанотехнологической инициативой. В соответствии с этой программой объем бюджетного финансирования нанотехнологических исследований в США уже в 2001 году составил 420 млн.долл., в 2004 году вырос до 900 млн.долл., сегодня вышел на стационарный уровень немногим превышающий 1 млрд.долл. в год. Число продуктов, произведенных в США с помощью нанотехнологий, уже сейчас превысило 3 тысячи, а более половины патентодержателей составляют американские компании, университеты или частные лица. В последнее время значительно возросла активность частного капитала. В 2002 году число венчурных компаний, занимавшихся производством нанопродуктов достигло в мире 320.

По числу нанотехнологических публикаций в международных журналах лидируют шесть стран, три из которых, представляющие

Запад (США, Германия, Франция), несколько опережают Восток (Япония, Южная Корея, Китай), причем на второе место уже в 2004 году вышел Китай, увеличивший за десятилетие число нанотехнологических публикаций в 21 раз и лишь немногим (на 25 %) уступивший США. Вместе с тем по числу полученных патентов Китай находится пока лишь на 20 месте. Информационный вклад российских ученых в мировую нанотехнологическую науку за последние пять-шесть лет заметно снизился и сейчас составляет 1,5% против 6% в 2000 году. Еще в большей степени это касается числа международных патентов, полученных россиянами, и особенно лицензионных выплат, которые в пересчете на 1 миллион жителей оказались в 100 раз меньше, чем в США.

Стратегической целью государственного развития сегодня является формирование российского сектора наноиндустрии, способного позиционировать с США, Канадой, Евросоюзом, Японией и Китаем свою продукцию на мировом рынке высоких технологий, обеспечивающего национальную безопасность и повышение качества жизни населения.

Для достижения указанной цели необходимо решение следующих задач:

1. Развитие инновационной инфраструктуры наноиндустрии, включая посевные и стратегические фонды, центры коллективного пользования, инновационные венчурные фонды, предприятия, ориентированные на создание продукции наноиндустрии.

2. Формирование кластеров в сегментах отечественной экономики, создающих, производящих и реализующих на рынках высоких технологий продукцию на основе нанотехнологий.

3. Создание условий для роста объемов внебюджетного финансирования в инновационное развитие наноиндустрии.

Инструментом развития отечественной конкурентоспособной наноиндустрии на основе формирования системы взаимосвязанных научно-технологических кластеров в области наноиндустрии являются: поддержка создания новых высокотехнологических компаний наноиндустрии в рамках программы «Старт» Фонда содействия развитию малых форм предприятий в научно-технической сфере; венчурное финансирование компаний наноиндустрии фондами, создаваемыми, в том числе, при участии Российской венчурной компании; прямое инвестирование в капитал перспективных компаний наноиндустрии; поддержка экспорта данных компаний Банком внешнеэкономической деятельности и развития Российской Федерации; программа поддержки малых предприятий, реализуемая МЭРТ и предусматривающая выделение субсидий малым предприятиям;



программа создания и развития особых экономических зон технико-внедренческого типа, реализуемая МЭРТ и предусматривающая предоставление производственных площадей наукоёмким компаниям; программа создания и развития технопарков, предусматривающая предоставление производственных площадей.

Среди проблем, связанных с развитием нанотехнологий, реализуемая в США программа «Национальная нанотехнологическая инициатива» считает приоритетным анализ социальных последствий нанотехнологической революции. Речь идет о доступе к благам, которые возникают в результате развития nanoиндустрии, ее позитивном влиянии на рынок труда и на прогресс медицины, а также о возможных негативных последствиях накопления нанопродуктов для здоровья человека и окружающей его среды. Позитивные аспекты развития нанотехнологии уже сейчас широко рекламируются в печати и на телевидении. Любопытен тот факт, что по результатам всероссийского опроса ученых, инженеров и производителей в области нанотехнологий, среди многочисленных направлений nanoисследований, проводимых в России отсутствует даже упоминание о возможных рисках и негативных социальных последствиях развития нанотехнологий и применения наноматериалов.

В этой связи представляется необходимым создание и реализация целостной системы подготовки всего российского общества к переменам, связанным с развитием нанотехнологий и использованием нанопродуктов, включая соответствующие школьные курсы, музейные экспозиции, выпуск научно-популярной литературы, телевизионные передачи, фестивали науки.

Успешная реализация нанотехнологического проекта невозможна ни в одной стране, если ей не удастся подготовить или привлечь со стороны специалистов, хорошо владеющих одновременно знаниями в области математики, физики, химии, механики, биологии. Лишь междисциплинарные образовательные программы способны обеспечить нанотехнологический прорыв.

#### ПРИМЕЧАНИЕ

<sup>1</sup>Третьяков, Ю. Проблема развития нанотехнологий в России и за рубежом // Журн.наука и общество. 2007. №1. С.4.

УДК 336.763

## **СОВРЕМЕННАЯ ЗАЩИТА ЦЕННЫХ БУМАГ ОТ ПОДДЕЛКИ**

**Н.Н. Катайкина**, к.э.н., доцент

*Саранский кооперативный институт (филиал) РУК*

Установление подлинности ценной бумаги заключается в определении соответствия использованных материалов, полиграфического оформления и реквизитов образцу и технологическим нормам, указанным в "сертификате качества": наличия в исследуемой ценной бумаге предусмотренного для нее комплекса элементов технологической, полиграфической и физико-химической защиты, а также в определении подлинности удостоверяющих реквизитов (подписей и оттисков печатей), изучении признаков возможного изменения первоначального содержания реквизитов и рукописных текстов.

Защита от подделки — комплекс защитных элементов, вносимых в ценную бумагу при ее изготовлении с целью предотвращения фальсификаций и облегчения диагностики подделок. Условно можно выделить три вида защиты:

- технологическая защита;
- полиграфическая защита;
- физико-химическая защита.

Технологическая защита представляет собой визуально обнаруживаемые особенности (элементы), вносимые в отдельные составные части ценных бумаг в процессе их изготовления за счет использования специальных технологических присмов. Такими элементами являются:

Подложка — бумажная основа, служащая для нанесения полиграфического оформления ценной бумаги. В качестве подложки (основы) наиболее часто используют бумаги различных видов, изготовленные по специальной технологии. Бумаги отличаются друг от друга по основным технологическим показателям (плотность или масса 1 кв. м, толщина, наличие поверхностного покрытия и отделка поверхности, «просветная» структура или характер маркировки от сетки и т. п.) и содержат, в свою очередь, различные защитные элементы.

Водяной знак — элемент защиты бумаги, определяемый в проходящем свете в виде изображений, образованных за счет локальных различий в оптической плотности бумаги. На месте расположения водяного знака бумага имеет заметную разнотолщинность.

Защитные волокна — отдельные волокна различной природы и окраски, введенные в бумагу при ее изготовлении дополнитель-

но к основному волокнистому составу. Для этого преимущественно используют шелковые и вискозные волокна толщиной 0,05—0,15 мм и длиной 3—7 мм.

Защитные нити — узкие полоски тонких листовых (пленочных) материалов, введенные в структуру бумаги при ее изготовлении с использованием специального оборудования.

Кинеграммы и голограммы — прочно скрепленные с подложкой металлизированные «ярлычки» различной формы с многопозиционными (кинеграммы), а также объемными или радужными (голограммы) изображениями, наблюдаемыми при определенных направлениях освещения.

Ирисовые плашки — элемент технологической защиты бланков, представляющий собой слоистые частицы неправильной многоугольной формы, закрепленные на поверхности бумажной подложки. При изучении ценных бумаг в отраженном свете ирисовые плашки обнаруживаются в виде «бликующих» радужными цветами частичек.

**Полиграфическая защита** выражается в использовании определенного сочетания способов и приемов полиграфической печати, а также в нанесении на ценные бумаги специальных элементов полиграфическими способами. В ценных бумагах данный вид защиты доминирует по количеству используемых защитных элементов. Основными из них являются следующие:

**Способы печати.** Для исполнения полиграфического оформления ценных бумаг используются практически все основные способы печати — высокая, плоская и глубокая. Указанные названия способов печати основаны на взаиморасположении печатающих и непечатающих (пробельных) элементов на печатной форме.

**Высокая печать.** При печатании данным способом краска, предварительно нанесенная на печатающие элементы, перетаскивается под давлением на контактируемую с печатной формой бумажную подложку.

**Плоская печать.** Как было указано выше, на формах плоской печати печатающие и пробельные элементы находятся в одной плоскости. Известно достаточно много разновидностей данного способа печати, однако при изготовлении ценных бумаг наибольшее применение нашел способ офсетной печати.

**Ирисная печать** — технологический прием исполнения многокрасочных изображений при однократном нанесении красок с единой печатной формы. Оттиски, полученные по указанной технологии, характеризуются плавным переходом одного цвета в другой (ирисовый раскат).

**Глубокая печать.** Будучи нанесенной на печатную форму, краска заполняет углубления, образующие печатающие элементы. Пе-

чатание осуществляется под большим давлением, при этом бумага вдавливается в углубленные печатающие элементы, к ней прилипает находящаяся в них краска, образуя на бумаге рельефный слой, толщина которого зависит от величины углублений печатающих элементов.

Специальные виды печати. Помимо указанных выше основных видов печати для нанесения полиграфического оформления отдельных ценных бумаг используются специальные способы, принципы которых не раскрываются. Использование только офсетной печати на большинстве предприятий не позволяет в достаточной степени создать высококачественные ценные бумаги, имеющие современную защиту от подделок.

Графические элементы — отдельные составные части полиграфического оформления ценных бумаг, обладающие какими-либо индивидуальными свойствами по графическому исполнению. Такими элементами в ценных бумагах являются гильоширные наборные рамки, гильоширные орнаменты, гильоширные и орнаментные розетки, ассюре, корро, виньетки и другие средства декора.

Гильоширные рамки — средство декора, служащее для обрамления композиции ценной бумаги, создания, как правило, замкнутого поля, внутри которого расположены тексты и другие элементы оформления. Чаще всего рамки в ценных бумагах выполняются в виде повторяющихся гильоширных элементов. Фоновые сетки.

Микропечать — элемент полиграфической защиты, представляющий собой изображения очень малых размеров (менее 0,3 мм).

Графические «ловушки». «Ловушки» обычно представляют собой гильоширные розетки с очень тонкими линиями, имеющими плотную «упаковку» и растровую разбивку и, как правило, вписаны в комбинированные рамки и другие элементы полиграфического оформления. В качестве «ловушек» используются также корешковые растры, имеющие паутинообразную структуру, а также точечные растры переменной плотности.

Графические метки — искусственно вносимые в элементы оформления микродфекты, предназначенные для быстрой диагностики подлинности ценной бумаги. В качестве таких элементов часто используют так называемые «чужие» буквы, т. е. буквы из шрифта, который отличается от основного.

**Физико-химическая защита** основана на использовании в составах материалов документов добавок химических веществ, наличие которых может быть определено специальными методами. В качестве таких материалов в ценных бумагах используют:

Магнитная защита — элементы физико-химической защиты, основанные на введении ферромагнитных компонентов в составные части ценных бумаг, в результате которого они приобретают магнитные свойства.

Метамерные краски — одноцветные краски, проявляющие контрастные свойства по отношению к инфракрасному излучению (одни — «прозрачны», другие — «непрозрачны»). Для контроля метамерности красок используется специальное оборудование — стационарные видеоспектральные компараторы (типов VSC, «Эксперт» и др.), а также переносные датчики типа POINTER.

Фотохромные и термохромные краски — краски, изменяющие свой цвет, а также бесцветные материалы, приобретающие соответствующую окраску под воздействием излучений определенного спектрального диапазона. Фотохромные краски чувствительны к ультрафиолетовому излучению, а термохромные — к инфракрасному (тепловому).

OVI-краски (Optically Variable Inc) — краски, изменяющие цвет в зависимости от расположения оттиска относительно глаза наблюдателя. Так, например, при наклоне поверхности документа цвет оттиска может меняться от золотистого к зеленому.

Производство на территории РФ и ввоз изготовленных за рубежом бланков ценных бумаг жестко регламентированы. В сложившейся практике необходимая защита ценных бумаг от подделки может быть обеспечена на предприятиях, имеющих лицензию Минфина РФ на производство бланков ценных бумаг. В настоящее время такие лицензии имеют 17 предприятий и организаций, в числе которых 4 предприятия ГОЗНАКа, АО "Опцион" (Москва), ТОО "Н·Т·Граф" (Москва), АО "СИБПРО" (Новосибирск), ТОО "Краснодарбланкиздат (Краснодар) и др. Все выпущенные ими ценные бумаги подвергаются экспертной оценке Министерством финансов и Министерством внутренних дел Российской Федерации. Разработка индивидуального дизайна, безусловно, требует дополнительных затрат, однако позволяет создать такой комплекс элементов защиты, который обеспечивает эффективный контроль подлинности ценной бумаги и в значительной степени затрудняет его воспроизведение в подделках.

УДК 735.334:635.1/7

## **СБЫТОВАЯ КООПЕРАЦИЯ КАК СПОСОБ ВЗАИМОДЕЙСТВИЯ СУБЪЕКТОВ ОВОЩНОГО РЫНКА**

**С.В. Келейникова**, к.э.н., доцент

*Саранский кооперативный институт (филиал) РУК*

Перестройка хозяйственного механизма и проведения в стране реорганизации общественного производства оказали отрицательное воздействие на систему связей между производителями и потребителями овощной продукции. Кроме того, отсутствие разветвленной инфраструктуры товарного рынка, тяжелое финансовое положение сельскохозяйственных перерабатывающих предприятий, сокращение платежеспособного спроса населения на продукцию, а также отказ от государственного регулирования аграрного рынка обострил проблему сбыта. Особенно это отразилось на деятельности мелких товаропроизводителей. Большие перспективы имеет создание сбытовых (торговых) кооперативов, которые позволят решить проблему сбыта овощной продукции фермерских хозяйств и ЛПХ. Их создание является важным и необходимым этапом перестройки каналов товародвижения овощной продукции, что позволит наладить активное экономическое взаимодействие субъектов продовольственного рынка.

Сбытовая кооперация как способ взаимодействия субъектов хозяйствования имеет много преимуществ:

- при помощи кооперации происходит экономия индивидуальных издержек кооперирующихся производителей (издержек на хранение и реализацию продукции, транспортных накладных расходов) и повышение производительности за счет специализации;

- кооперация защищает членов кооператива от всякого рода монополистических проявлений других сбытовых структур, а также от какого-либо внешнего вмешательства в их деятельность;

- кооперация позволяет заниматься такими видами хозяйственной деятельности, которыми товаропроизводители не могут заниматься самостоятельно (например, вести исследования рынка, осуществлять хранение продукции и эффективную ее продажу).

Главная цель создания сбытового кооператива – повышение эффективности индивидуальной хозяйственной деятельности его членов посредством услуг, оказываемых кооперативом. Сбытовой потребительский кооператив может оказывать следующие услуги:

- изучение рынка сбыта;
- заключение договоров (контрактов) на продажу продукции и проведение преддоговорных переговоров партнерами;
- согласование продажной цены на продукцию;
- предпродажная подготовка (товарная доработка) продукции: сортировка, мойка, расфасовка, упаковка;
- хранение и транспортировка продукции;
- проведение взаиморасчетов за проданную продукцию.

Использование совместного сбыта произведенной продукции

позволяет извлечь выгоду каждому члену кооператива. Так, предприятия с мелкотоварным производством получают выгоду, выражающуюся в том, что ему не надо создавать собственную сбытовую сеть, вести переговоры со многими торговыми посредниками или непосредственными потребителями производимой продукции.

Мелкотоварное предприятие может пользоваться рекламной компанией известного перерабатывающего предприятия (фирмы), его товарным знаком, следовательно, реализовывать свою продукцию по более высокой цене. Крупное перерабатывающее предприятие, входящее в кооператив, получает дополнительный источник сырья и тем самым может значительно лучше использовать свои производственные мощности.

В настоящее время сложились две формы организации кооперативов: горизонтальная и вертикальная. Характерная особенность горизонтальной кооперации — создание кооперирующимися товаропроизводителями на свои средства инфраструктуру закупок перерабатывающих предприятий, а также кооперативов по агросервисному обслуживанию. Однако низкий уровень экономического развития предприятий овощного подкомплекса, недостаток финансовых ресурсов делают организацию таких кооперативов проблематичной.

Более рациональной в этих условиях можно считать вертикальную кооперацию, позволяющую устранить противоречия в отношениях овощеводческих хозяйств, сфер переработки и агросервисного обслуживания.

Вертикальная кооперация в овощеводческом подкомплексе может иметь четырех уровневую структуру: поставщики продукции (овощеводческие хозяйства, ЛПХ, крестьянские (фермерские) хозяйства), овощеконсервный завод, торговые организации, финансово-расчетный центр (рисунок).



#### Р и с. Участники сбытового кооператива на районном уровне

От поставщиков требуется обеспечение производства конкурентоспособной продукции с оптимальным уровнем себестоимости.

Предприятия второго уровня должны соблюдать технологии переработки, осуществлять вывоз продукции поставщиков, регулировать обеспечение овощами в полном объеме и ассортименте торговых предприятий.

Торговые организации (третий уровень), изучая потребительский спрос, призваны активно воздействовать на объем, качество и ассортимент выпускаемой переработчиками продукции. Овощные магазины должны быть оснащены установками для охлаждения продукции, организации выездной торговли.

Управлять делами кооперативов и ассоциаций, вести всесторонний учет, осуществлять расчет, изучать рынки сбыта, сертифицировать продукцию — все это входит в задачи финансово - расчетных центров (ФРЦ). Под их контролем должно идти распределение доходов.

Обычно сбытовые (торговые) потребительские кооперативы специализируются на одном - двух продуктах. В настоящее время чаще создают сбытовые кооперативы для реализации молока, скота, овощей и фруктов. Это происходит потому, что данные продукты сейчас производят больше в мелкотоварных хозяйствах, в которых организовать сбыт самим производителям значительно труднее, чем в крупных коллективных хозяйствах.

Дело в том, что из всей производимой в регионе сельскохозяйственной продукции сбыт овощной продукции представляет наибольшие сложности. Значительная часть овощей более 90% производят индивидуальные товаропроизводители. По неполным статистическим данным только около 15% этой продукции реализуется через неорганизованную торговлю, то есть там, куда сельский товаропроизводитель смог доставить овощи. Поэтому создание сбытовых (торговых) кооперативов, в задачи которых будет входить сбор овощей у товаропроизводителей всех форм хозяйствования и реализовывать через свои торговые точки и перерабатывающим предприятиям, по ориентировочным расчетам, даже в первый год их существования повысит товарность овощной продукции на 8-10%. А если у сельского товаропроизводителя будет уверенность в постоянном функционировании сбытовых (торговых) кооперативов, это станет основным стимулом роста произ-



водства и специализации, избавит сельских товаропроизводителей от обременительных функции сбыта и направить их деятельность на совершенствование технологии производства овощей – повышения урожайности, объема производства и качества продукции.

Взаимоотношения товаропроизводителей со сбытовым кооперативом должны базироваться на договорных началах. Кооператив заключает договор с производителями овощей, оговаривает цену, качество и прочие условия его реализации, организует пункты приема и поставку продукции на перерабатывающие предприятия.

Членами сбытовых кооперативов могут быть производители продукции – хозяйства населения, фермерские хозяйства, сельскохозяйственные предприятия, отдельные лица, внесшие свой пай в создание кооператива и участвующие в его деятельности. Обязательным условием членства является продажа сельскохозяйственной продукции только данному кооперативу, то есть член кооператива не имеет права продавать свою продукцию другим организациям.

Кооперативы должны иметь хорошо налаженную систему связи, учетную и бухгалтерскую системы, что позволит эффективно координировать поставки, учет и оплату сельскохозяйственной продукции. Они могут выполнять также снабженческие и обслуживающие функции, так как, постоянно имея дело с сельскохозяйственными товаропроизводителями, кооперативы, как правило, владеют полной информацией об их нуждах и потребностях.

Сбытовые (торговые) кооперативы в овощном подкомплексе, во-первых, позволят оказать противодействие перерабатывающим предприятиям при монопольном установлении закупочных цен; во-вторых, дадут возможность экономить на транспортных издержках; в-третьих, будут способствовать развитию перерабатывающих предприятий, поскольку позволяет более эффективно контролировать качество сырья, организовать его поступление на переработку крупными партиями, строго по графику, рационально загрузить мощности.

Таким образом, целесообразно учредить в каждом районе данного региона сбытовые кооперативы, владельцами личных подсобных хозяйств, которые закупили бы у населения овощи и фрукты и реализовывали через свои торговые точки.

За рубежом через сбытовые кооперативы реализуется большое количество овощной продукции. В частности, в США уже многие годы более одной трети товарной продукции фермы реализуют через свои маркетинговые кооперативы.

Считаем, что сбытовые кооперативы должны занять достойное место в инфраструктуре регионального рынка овощной продукции. Деятельность этих кооперативов будет стимулировать разви-

тис сельскохозяйственного производства, в том числе овощного и позволит получить экономический и социальный эффект.

УДК 338.43:635.1/8

**СОВЕРШЕНСТВОВАНИЕ МЕХАНИЗМА УПРАВЛЕНИЯ  
ОТРАСЛЮ ОВОЩЕВОДСТВА  
НА ОСНОВЕ КЛАСТЕРНОГО ПОДХОДА**

**С.В. Келейникова**, к.э.н., доцент

*Саранский кооперативный институт (филиал) РУК*

На современном этапе развития экономики России актуальным вопросом является поиск путей эффективного функционирования ее аграрного сектора, важной стороной которого является развитие продовольственного рынка, оказывающего существенное влияние на обеспеченность населения продуктами питания и укрепление продовольственной независимости страны.

По данным Всероссийского научно-исследовательского института экономики сельского хозяйства (ВНИИЭСХ), в настоящее время Россия вынуждена импортировать около трети продовольственных товаров на сумму примерно \$27,6 млрд, что на 10—15% превышает порог продовольственной безопасности. Анатолий Алтухов, заместитель директора ВНИИЭСХ, член-корреспондент РАСХН, отмечает: импорт сельскохозяйственной продукции и продовольствия ощутимо возрос в последние годы. Его объем в стоимостном выражении с 2000 по 2007 год вырос в 3,7 раза и значительно опережает по темпам и прирост валовой продукции сельского хозяйства России, и объемы производства отечественной пищевой индустрии. «Наращение импорта сельскохозяйственной продукции весьма опасная реальность для российской экономики», — считает г-н Алтухов. По его мнению, доминирование на внутреннем рынке многих видов импортного продовольствия создаст реальную угрозу перерастания продовольственной зависимости из экономической в политическую. В этих условиях эксперты ВНИИЭСХ предлагают делать упор на ускоренное развитие тех отраслей сельского хозяйства, которые при условии адекватного уровня инвестиций, наличия квалифицированных кадров и внедрения современных технологий будут максимально конкуренто-

способными в первую очередь на внутреннем рынке. Кроме того, при условии формирования современной инфраструктуры большие перспективы они отмечают и у овощеводства.

В своем Послании народу Президент особо отметил, что предстоящее вступление в ВТО предъявляет повышенные требования к конкурентоспособности отечественной сельскохозяйственной продукции и необходимости обратить особое внимание на индустриализацию аграрного производства с помощью кластерного подхода при производстве и переработке продукции сельского хозяйства.

Современное положение овощеводства характеризуется достаточно низкой финансовой устойчивостью товаропроизводителей, сравнительно небольшим уровнем вложения инвестиций, снижением эффективности и объемов производства, отсутствием стабильных и взаимосвязанных хозяйственных связей между субъектами рыночных отношений, недостаточной управляемостью рыночными процессами со стороны региональных органов власти.

Комплексное развитие отрасли овощеводства предполагает усовершенствование технологий управления.

Кластерный подход – это прежде всего новая управленческая технология, позволяющая повысить конкурентоспособность как отдельного региона или отрасли, так и государства в целом.

Если рассматривать кластер в его структуре – это есть поставщиков, производителей, потребителей, элементов промышленной инфраструктуры, исследовательских институтов, взаимосвязанных в процессе создания добавочной стоимости.

Важнейшим преимуществом формирований кластерного типа перед другими формами организации производства является то, что при кластерном принципе внимание фокусируется не на отдельных отраслях, а на связях между отраслями, предприятиями и организациями. Подобные связи способствуют развитию производства и конкуренции: упрощению доступа к новейшим технологиям; распределению рисков в различных видах совместной деятельности; совместному выходу на внешние рынки; организации совместных исследований и процесса подготовки и переподготовки кадров; снижению издержек на производство продукции и т. д. Кроме того, нельзя упускать из виду и инфраструктурные вопросы.

Именно отсутствие разветвленной инфраструктуры зачастую отпугивает инвесторов от, казалось бы, наиболее перспективных отраслей АПК.

Модель структуры овощного кластера можно представить следующим образом (рисунок).

Первую группу участников кластера составляют покупатели, в качестве которых на овощном рынке региона выступают предпри-

ятия перерабатывающей промышленности, заготовительные организации, осуществляющие операции по закупке, хранению, переработке овощей и реализации овощной продукции, оптовые торговые фирмы. Другую группу субъектов овощного кластера образуют производственные предприятия различных форм собственности и хозяйствования, крестьянские (фермерские) хозяйства и их ассоциации. Важная подсистема структуры организованного овощного кластера - это развитая инфраструктура, включающая сеть предприятий высокоорганизованных форм торговли (биржи, оптовые рынки, аукционы, ярмарки), финансово-кредитные учреждения (банки, страховые компании, инвестиционные фонды) и организации обслуживающего и вспомогательного назначения (маркетинговые, консалтинговые, юридические, снабженческие).

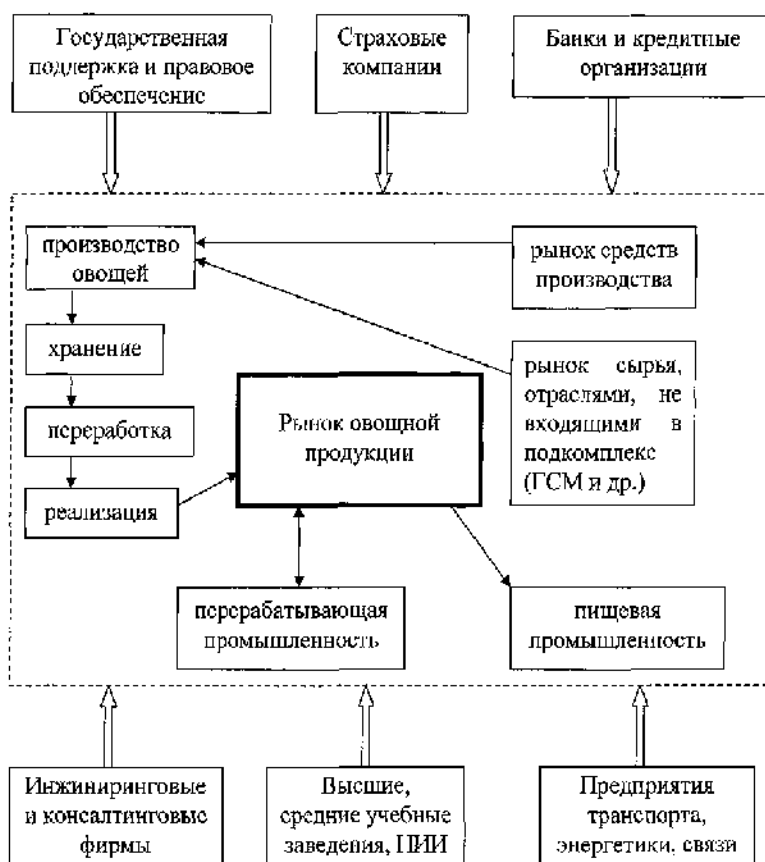

Особая роль принадлежит государству, которое не только участвует на рынке как хозяйствующий субъект, но и выступает субъектом его контроля и регулирования. Одним из направлений государственного регулирования должна стать разработка и принятие региональной комплексной программы развития овощной промышленности и её сырьевой базы, учитывающая следующее:

- уровень развития сырьевой базы как с позиции природно-климатических условий, так и с позиции создания производственной инфраструктуры по сбору овощей и их транспортировке;

- соотношение между объемами производства определенного вида овощной продукции и завозимой продукцией из других регионов, в том числе импортной, исходя из экономической целесообразности;

- сбалансированность спроса и предложения, учитывая распределение населения на социальные группы по уровню доходов и предпочтений.

В целом система государственного регулирования как производства овощей, так и рынка продукции овощных культур, должна представлять собой единый комплекс мер, состоящий из ценового, финансово-кредитного, социального, налогового рычагов воздействия, направленных на развитие всех отраслей и сфер овощного подкомплекса.

Среди основных направлений работы кластера целесообразно выделить следующие. Во-первых, развитие инфраструктуры регионального рынка, которое предполагает решение комплекса организационных вопросов, включающих организацию в области сети районных и межрайонных оптовых рынков и осуществление контроля за их работой; создание и последующее участие в работе специализированной региональной биржи овощей; реализация конкурсной системы закупок овощей для федеральных и региональных государственных нужд; подготовка проектов по созданию институтов рыночной инфраструктуры; а также и обслуживающего и вспомогательного назначения (маркетинговых, консалтинговых, юридических фирм и др.).

Во-вторых, информационное обеспечение, которое включает в себя вопросы создания компьютерной сети с банком данных о региональном рынке овощей, сбор и обработку поступающей информации, распространение сведений о наличии овощей, текущих и прогнозируемых ценах, организацию обучения участников кластера основам агробизнеса, маркетинга, биржевой торговли.

В-третьих, деятельность кластера должна основываться на результатах комплексных маркетинговых исследований, предполагающих анализ эффективности овощного производства как источника торговых ресурсов для регионального рынка по видам культур и их назначению для определения необходимости регулирующего воздействия.

Развитие и регулирование рынка овощной продукции следует рассматривать в контексте целенаправленного воздействия федеральных и региональных органов управления на сферу производства и реализации сельскохозяйственной продукции.

Регулирование предполагает взаимодействие комплекса административно-организационных, правовых и экономических механизмов. Результативность этого взаимодействия определяется оптимальностью сочтения интересов трех групп участников овощного кластера: потребителей, производителей и государства. Приоритеты, конечно же, должны быть отданы потребителям сельскохозяйственной продукции и сырья.

Таким образом, применение кластерного подхода является закономерным этапом в развитии экономики, а его повсеместное распространение можно рассматривать в качестве основного приоритета в повышении конкурентоспособности всей системы.

УДК 336:330.117

## **ОПТИМИЗАЦИЯ ДЕЛОВОЙ АКТИВНОСТИ КАК УСЛОВИЕ СТАБИЛИЗАЦИИ ФИНАНСОВОГО ПОЛОЖЕНИЯ ХОЗЯЙСТВУЮЩЕГО СУБЪЕКТА**

**Н.Е. Киржаева**, к.э.н., доцент

*Саранский кооперативный институт (филиал) РУК*

Развитие рыночных отношений поставило хозяйствующие субъекты различных организационно-правовых форм в жесткие экономические условия, которые объективно обуславливают проведение ими сбалансированной политики по повышению результативности производства. Особенно острыми эти вопросы являются для промышленных предприятий, значительная часть которых за годы рыночного реформирования не смогла реализовать свой организационный и производственный потенциал. На повестку дня встают задачи освоения технологии стратегического управления, эффективного использования всех видов ресурсов и инновационного потенциала предприятия, выстраивания долгосрочных отношений с контрагентами (поставщиками ресурсов, потребите-

лями, конкурентами) т. е. всего того, чему руководители предприятий в прежней плановой экономике не были обучены.

Ситуация в большинстве отраслей промышленности в настоящее время не совсем благоприятная: более половины рынка занимает импортная продукция, причем ее качество не всегда отвечает необходимым требованиям, продукция многих предприятий является неконкурентоспособной не только на внешнем, но и на внутреннем рынке. Для повышения конкурентоспособности предприятий и динамичного развития отраслей необходимо, прежде всего, повышать деловую активность. Показатели деловой активности – один из инструментов, комплексно характеризующих деятельность предприятия в рыночной экономике.

На практике деловая активность рассчитывается на уровне отраслей, секторов или экономики в целом (фондовые индексы, а также индексы, разработанные Аналитическим центром при Правительстве РФ и Ассоциацией менеджеров России).

Между тем, отдельные исследователи занимаются вопросами анализа деловой активности на уровне предприятий, но при этом четкой, однозначной идентификации этой категории до сих пор не существует. Не определены параметры, с помощью которых можно количественно измерить деловую активность, не проработаны направления взаимосвязи деловой активности предприятия с такими важными его характеристиками как эффективность и конкурентоспособность, не ясно как коррелируются деловая активность и результативность во всех сферах деятельности предприятия. Несомненно, важными и практически не исследованными остаются вопросы о том, насколько деловая активность связана с решением текущих и стратегических задач предприятия.

В существующих методиках деловая активность оценивается множеством различных показателей, в результате складывается ситуация, при которой одни показатели стремятся к росту, другие – к снижению, что не позволяет принимать правильные управленческие решения. Все это позволяет говорить об актуальности проблемы, представляющей большой теоретический и практический интерес.

Деловая активность как на микро-, так и на макроуровне является движущей силой развития рыночной экономики, одним из факторов экономического роста. Поэтому деловая активность субъектов рыночного хозяйствования – важное направление современных экономических исследований.

При всем многообразии определений деловой активности можно выделить два основных подхода. Одни авторы считают, что деловая активность – это комплекс мер, направленных на расшире-

ние доли рынка и увеличение объемов продаж. Другие рассматривают деловую активность как оценочный параметр результативности (эффективности) работы предприятия в целом.

Деловая активность – это не абстрактное понятие, а конкретная характеристика деятельности предприятия. Деловая активность раскрывает внутренний потенциал предприятия, его внутренние возможности, при этом она во многом зависит от внешних факторов, непосредственного окружения предприятия, а также от макросреды.

Целесообразно рассматривать деловую активность в трех аспектах: производственном, коммерческом и финансовом.

Исторически сложилось, что российские промышленные предприятия имеют наиболее развитый производственный аспект деловой активности, который традиционно измерялся показателями повышения производительности труда, выполнения производственного плана (объемы товарной, валовой, реализованной продукции).

Финансовый аспект деловой активности представляется в способности привлекать и эффективно использовать инвестиционные ресурсы, управлять производственными запасами и оборотными средствами. Это требует создания на предприятиях развитой финансовой службы.

Коммерческий аспект деловой активности включает комплекс вопросов о связях предприятий с рынками (расширение номенклатуры и ассортимента выпускаемой продукции, повышение ее качества, организацией эффективной маркетинговой деятельности).

Деловая активность должна рассматриваться полно и комплексно, со всех сторон деятельности предприятия, которые взаимосвязаны между собой. Это позволит соотнести результаты проявленной деловой активности с целями и задачами, стоящими перед предприятием.

Деловая активность должна рассматриваться в разрезе стратегических и тактических целей и задач организации. С точки зрения решения стратегических задач деловая активность означает весь комплекс управленческих технологий, направленных на продвижение фирмы на товарных и финансовых рынках. Стратегический уровень деловой активности включает не только ее финансовую и коммерческую составляющую, но и инновационную деятельность предприятия, которая обеспечивает значимые конкурентные преимущества, большую устойчивость и расширение положения предприятия на рынке. С позиции текущей производственно-хозяйственной деятельности, деловая активность понимается в более узком смысле — как производственная и коммерческая деятельность предприятия, ориентированная на повышение



эффективности и конкурентоспособности. Для каждого случая содержание деловой активности будет отличаться, но не противоречить друг другу. Это объясняется необходимостью согласования текущих и стратегических целей предприятия в определенной иерархии их достижения.

Деловая активность предприятия находится в неразрывной связи и с эффективностью его работы, и с конкурентоспособностью.

Деловая активность – это непосредственно характеристика процесса деятельности предприятия, а эффективность – это уже результат активной деятельности. Между данными понятиями существует причинно-следственная связь, и именно деловая активность является причиной, а следствием выступает эффективность работы предприятия. Повышение эффективности деятельности – основа роста прибыльности и конкурентоспособности предприятия, залог выживания фирмы в конкурентной борьбе. Поэтому проявление деловой активности является как бы фундаментом для роста эффективности, а, следовательно, и конкурентоспособности предприятия. Это особенно важно для отечественных предприятий, которые в настоящее время сталкиваются с множеством проблем. Для повышения конкурентоспособности продукции как на внутреннем рынке, так и в мировом масштабе немаловажную роль должна сыграть деловая активность.

При выборе показателей для оценки и анализа деловой активности полезно принять во внимание следующие условия:

- все показатели должны быть относительными, чтобы исключить влияние инфляции; в этом случае предприятия смогут проводить анализ деловой активности в динамике;

- все показатели должны иметь однонаправленный характер; для анализа целесообразно выбирать показатели, которые могут максимизироваться;

- показатели не должны коррелировать между собой, если коэффициент корреляции между двумя показателями стремится к единице, то включение обоих показателей в анализ нецелесообразно, и нужно оставить один из них, который имеет наименьшую погрешность.

Для повышения деловой активности предприятия должно максимально использовать свой внутренний потенциал. У предприятия может быть огромный потенциал, но без активности работников этот потенциал не перерастет в экономическое развитие, экономический рост.

Изменение деловой активности зависит не только от использования внутреннего потенциала предприятия, но и от внешней среды, что должно учитываться при постановке целей и задач организации и при разработке стратегии ее дальнейшего развития.

УДК 705.1(470.345)

## **СОЦИАЛЬНАЯ ЭФФЕКТИВНОСТЬ ПРИРОДООХРАННОЙ ДЕЯТЕЛЬНОСТИ В РЕСПУБЛИКЕ МОРДОВИЯ**

**В.М. Кицис**, к.г.н., доцент

*Саранский кооперативный институт (филиал) РУК*

Социальные эффекты и показатели социальной эффективности природоохранной деятельности используются в качестве дополнительных к показателям экономического эффекта и эффективности и служат для определения фактического уровня и нормативов укрупненных показателей затрат, необходимых для достижения установленной величины снижения вредных выбросов и поддержания заданного состояния природной среды.

Социальный эффект природоохранной деятельности проявляется в снижении заболеваемости населения, улучшении условий труда и отдыха, сохранении природных ландшафтов. Социальный эффект непосредственно не имеет стоимостной формы. Можно определить, сколько стоит лечение человека, но нельзя говорить, что здоровье, восстановленное лечением, имеет стоимость, равную затратам на лечение.

В связи с этим оценка социально-экономического ущерба (снижение качества жизни и состояния здоровья людей) основывается на данных государственной медицинской статистики. Состояние здоровья населения оценивается в совокупности с критериями и показателями загрязнения воды, атмосферного воздуха, почвы, а в случае необходимости учитывается их совместное влияние на здоровье [1, с. 110].

Оценка социальных результатов может проводиться с помощью натуральных или условно-натуральных, стоимостных и относительных (баллов) измерителей. Социальные результаты в ряде случаев поддаются стоимостной оценке и должны включаться в состав общего экономического результата развития региона. Так, социальный результат, проявляющийся в изменении заболеваемо-

сти населения, отражает изменения (уменьшение) затрат в сфере здравоохранения на лечение по отдельным группам болезней и сумм выплат из фонда социального страхования [1, с. 111].

С целью исключения влияния на оценку здоровья численности населения на различных территориях, возрастной структуры применяются удельные показатели заболеваемости — число случаев на 1000 человек. При этом следует дифференцировать их по возрастной структуре (так называемые стандартизованные показатели заболеваемости). Для повышения достоверности статистической информации о заболеваемости населения по возрастной структуре и нозологическим формам болезней должны использоваться средние показатели за ряд лет.

Стоимостную оценку социальных последствий от заболеваемости населения можно рассматривать как производную от натурального ущерба. Последний определяется как число случаев заболеваний по возрастным группам и нозологическим формам, т.е. по удельным показателям заболеваемости, этиологически связанным с тем или иным антропогенным воздействием.

Заболеваемость населения Мордовии по основным возрастным группам показана в табл. 1.

Таблица 1

**Заболеваемость населения Республики Мордовия по основным возрастным группам\*, на 1000 чел. населения**

Показатели	Годы			2009, % к	
	2007	2008	2009	2007 г.	2008 г.
Моложе трудоспособного возраста					
Общая заболеваемость в т. ч. с впервые установленным диагнозом	4464,9 2783,1	4720,1 2979,5	5285,1 3395,0	118,4 122,1	112,1 114,1
Трудоспособное население					
Общая заболеваемость в т. ч. с впервые установленным диагнозом	1317,8 515,7	1347,0 522,4	1367,0 519,3	103,7 100,7	101,5 99,4
Старше трудоспособного возраста					
Общая заболеваемость в т. ч. с впервые установленным диагнозом	1812,9 715,5	1903,6 790,0	1987,7 801,1	109,6 112,1	104,4 101,4

\*Составлено и рассчитано автором статьи по [2].

Отождествляя натуральный социальный ущерб от изменения здоровья населения с удельными показателями заболеваемости, можно считать изменения удельных показателей (снижение или

увеличение) от тех или иных природоохранных мероприятий изменением натурального ущерба по возрастным группам и нозологическим формам болезней.

Стоимостная оценка социального ущерба  $C_j$  может быть определена по формуле:

$$C_j = \sum_{j,k} Z_{уд.j,k} \Pi_{j,k} N_j \quad (1)$$

где  $Z_{уд.j,k}$  – удельный показатель заболеваемости по  $j$ -й возрастной группе и  $k$ -й форме болезни;  $\Pi_{j,k}$  – затраты (выплаты) в сфере здравоохранения и суммы выплат из сферы социального страхования по  $j$ -й возрастной группе и  $k$ -й форме болезни («цена» болезни);  $N_j$  – численность возрастной группы.

Рассчитаем социальный ущерб по формуле (1) по статистическим данным.

Для населения моложе трудоспособного возраста:

$$C_j(2007) = 283 \times 123,3 \times 4\,464,9 = 155\,797\,774,11 \text{ руб.}$$

$$C_j(2008) = 407 \times 121,3 \times 4\,720,1 = 233\,027\,088,91 \text{ руб.}$$

$$C_j(2009) = 559 \times 119,0 \times 5\,285,1 = 351\,570\,137,10 \text{ руб.}$$

Для трудоспособного населения:

$$C_j(2007) = 283 \times 542,3 \times 1317,8 = 20\,2243\,952,02 \text{ руб.}$$

$$C_j(2008) = 407 \times 531,3 \times 1347,0 = 291\,274\,067,70 \text{ руб.}$$

$$C_j(2009) = 559 \times 525,0 \times 1367,0 = 401\,180\,325,00 \text{ руб.}$$

Для населения старше трудоспособного населения возраста:

$$C_j(2007) = 283 \times 182,0 \times 1812,9 = 93\,375\,227,40 \text{ руб.}$$

$$C_j(2008) = 407 \times 187,8 \times 1903,6 = 145\,500\,904,56 \text{ руб.}$$

$$C_j(2009) = 559 \times 189,1 \times 1987,7 = 210\,113\,605,13 \text{ руб.}$$

Полученные результаты приведём в табл. 2.

Таблица 2

**Социальный ущерб, наносимый загрязнением природной среды Республики Мордовия, млн. руб.**

Показатели	2007	2008	2009	2009, % к	
				2007 г.	2008 г.
Моложе трудоспособного возраста	155,8	233,0	351,6	225,7	150,9
Трудоспособное население	202,2	291,3	401,2	198,4	137,7
Старше трудоспособного возраста	93,4	145,5	210,1	224,9	144,4
Всего	451,4	669,8	962,9	213,3	143,8

Данные таблицы 2 показывают, что величина социального ущерба постоянно увеличивается, причём годовое увеличение ущерба в 2008 г. к 2007 г. составило 218,4 млн. руб., а в 2009 г. к

2008 г. – 293,1 млн. руб. Из таблицы также видно, что больше всего от загрязнения окружающей природной среды в Мордовии страдает население моложе и старше трудоспособного возраста, т.е. самые незащищенные категории населения. Ущерб, наносимый этим категориям граждан, выше в целом по республике, чем у трудоспособного населения: рост в 2009 г. по отношению к 2008 г. составляет 50,9 % для населения моложе трудоспособного возраста и 44,4% для населения старше трудоспособного возраста. В то же время, ущерб, наносимый населению в трудоспособном возрасте, вырос на 37,7%.

Для совершенствования защиты населения и территории республики от чрезвычайных ситуаций органами местного самоуправления, руководителями министерств, ведомств и организаций были сосредоточены усилия на предупреждении, смягчении чрезвычайных ситуаций и ликвидации их последствий в кратчайшие сроки при сохранении устойчивого управления.

Возмещение ущерба жизни и здоровью, причиненного последствиями чрезвычайных ситуаций осуществляется в рамках федерального закона «О защите населения и территорий от чрезвычайных ситуаций природного и техногенного характера» и Законом Республики Мордовия «О предупреждении и ликвидации последствий чрезвычайных ситуаций, стихийных бедствий и эпидемий в Республике Мордовия».

#### ЛИТЕРАТУРА

1. Глушкова В. Т. Экономика природопользования. Учебное пособие. 1-й изд. УМО. М: Гардарики, 2005. 448 с.
2. <http://mrd.gks.ru/public/default.aspx>.

УДК 336.531.2:338.26.015:51

### **ОБЩАЯ ХАРАКТЕРИСТИКА МАТЕМАТИЧЕСКИХ МЕТОДОВ ОЦЕНКИ ЭФФЕКТИВНОСТИ ИНВЕСТИЦИОННЫХ ПРОЕКТОВ**

**Е.В. Копылова**, ассистент кафедры мировой экономики и менеджмента

*Саранский кооперативный институт (филиал) РУК*

Эффективность инвестиционного проекта – показатель, отражающий соответствие проекта целям и интересам его участников. Оценка инвестиционного проекта сводится в общем случае к построению и исследованию некоторой экономико-математической

© Копылова Е.В., 2011

модели процесса реализации проекта. Необходимость моделирования обусловлена тем, что при оценке проекта сложный и многоплановый процесс его реализации приходится упрощать, отбрасывая малозначащие факторы и акцентируя внимание на более существенных. В результате объектом анализа становится не сам проект, а связанные с ним материальные и денежные потоки. Таким образом, проблема сводится к тому, чтобы «перевести» проектную документацию на язык денежных потоков, а интересы участников проекта отразить в расчетных формулах, позволяющих оценивать денежные потоки относительно этих интересов.

Как правило, при оценке эффективности инвестиционных проектов ключевыми вопросами являются следующие:

1. Рентабельность вложения средств в данный проект.
2. Сроки окупаемости инвестиций.
3. Степень и факторы риска, оказывающие определяющее влияние на результат.

При оценке инвестиционных проектов исходят из той информации о проекте, которая содержится в проектных материалах, принимая ее как полную, точную и достоверную. Международная практика оценки эффективности инвестиций существенно базируется на концепции временной стоимости денег и основана на следующих принципах:

1. Оценка эффективности использования инвестируемого капитала производится путем сопоставления денежного потока (cash flow), который формируется в процессе реализации инвестиционного проекта и исходной инвестиции. Проект признается эффективным, если обеспечивается возврат исходной суммы инвестиций и требуемая доходность для инвесторов, предоставивших капитал.

2. Инвестируемый капитал равно как и денежный поток приводится к настоящему времени или к определенному расчетному году (который как правило предшествует началу реализации проекта).

3. Процесс дисконтирования капитальных вложений и денежных потоков производится по различным ставкам дисконта, которые определяются в зависимости от особенностей инвестиционных проектов. При определении ставки дисконта учитываются структура инвестиций и стоимость отдельных составляющих капитала.

Суть всех методов оценки базируется на следующей простой схеме: Исходные инвестиции при реализации какого-либо проекта генерируют денежный поток  $CF_1, CF_2, \dots, CF_n$ .

Инвестиции признаются эффективными, если этот поток достаточен для возврата исходной суммы капитальных вложений и обеспечения требуемой отдачи на вложенный капитал. Наиболее

распространены следующие показатели эффективности капитальных вложений:

- дисконтированный срок окупаемости (DPB).

Дисконтированные значения денежных доходов предприятия в ходе реализации инвестиционного проекта интерпретируются следующим образом: приведение денежной суммы к настоящему моменту времени соответствует доходу инвестора, предоставляемому последнему за вложение капитала. Таким образом, оставшаяся часть денежного потока призвана покрыть исходный объем инвестиции. Существенным недостатком метода дисконтированного периода окупаемости является то, что он учитывает только начальные денежные потоки, именно те, которые укладываются в период окупаемости.

- чистое современное значение инвестиционного проекта (NPV).

Этот метод основан на использовании понятия чистого современного значения (Net Present Value)

$$NPV = CF_0 + \frac{CF_1}{(1+r)^1} + \frac{CF_2}{(1+r)^2} + \dots + \frac{CF_n}{(1+r)^n} = \sum_{k=0}^n \frac{CF_k}{(1+r)^k}$$

где  $CF_k$  – чистый денежный поток;  $r$  – стоимость капитала, привлеченного для инвестиционного проекта.

Термин “чистое” имеет следующий смысл: каждая сумма денег определяется как алгебраическая сумма входных (положительных) и выходных (отрицательных) потоков. В соответствии с сущностью метода современное значение всех входных денежных потоков сравнивается с современным значением выходных потоков, обусловленных капитальными вложениями для реализации проекта. Разница между первым и вторым есть чистое современное значение, величина которого определяет правило принятия решения.

Процедура метода.

*Шаг 1.* Определяется современное значение каждого денежного потока, входного и выходного.

*Шаг 2.* Суммируются все дисконтированные значения элементов денежных потоков и определяется критерий NPV.

*Шаг 3.* Производится принятие решения:

– для отдельного проекта: если NPV больше или равно нулю, то проект принимается;

– для нескольких альтернативных проектов: принимается тот проект, который имеет большее значение NPV, если только оно положительное.

- внутренняя норма прибыльности (доходности, рентабельности) (IRR).

По определению, внутренняя норма прибыльности (иногда говорят доходности) (*IRR*) – это такое значение показателя дисконта, при котором современное значение инвестиции равно современному значению потоков денежных средств за счет инвестиций, или значение показателя дисконта, при котором обеспечивается нулевое значение чистого настоящего значения инвестиционных вложений.

Экономический смысл внутренней нормы прибыльности состоит в том, что это такая норма доходности инвестиций, при которой предприятию одинаково эффективно инвестировать свой капитал под *IRR* процентов в какие-либо финансовые инструменты или произвести реальные инвестиции, которые генерируют денежный поток, каждый элемент которого в свою очередь инвестируется под *IRR* процентов.

Математическое определение внутренней нормы прибыльности предполагает решение следующего уравнения

$$\sum_{j=1}^n \frac{CF_j}{(1 + IRR)^j} = INV$$

где  $CF_j$  – входной денежный поток в  $j$ -ый период;  $INV$  – значение инвестиции.

Решая это уравнение, находим значение *IRR*. Схема принятия решения на основе метода внутренней нормы прибыльности имеет вид:

– если значение *IRR* выше или равно стоимости капитала, то проект принимается;

– если значение *IRR* меньше стоимости капитала, то проект отклоняется.

Таким образом, *IRR* является как бы “барьерным показателем”: если стоимость капитала выше значения *IRR*, то “мощности” проекта недостаточно, чтобы обеспечить необходимый возврат и отдачу денег, и следовательно проект следует отклонить.

Данные показатели равно как и соответствующие им методы, используются в двух вариантах: для определения эффективности независимых инвестиционных проектов (так называемая абсолютная эффективность), когда делается вывод о том принять проект или отклонить, для определения эффективности взаимоисключающих друг друга проектов (сравнительная эффективность), когда делается вывод о том, какой проект принять из нескольких альтернативных.

На процесс моделирования и оценки инвестиционного проекта влияют многие, если не все, факторы макро- и микросреды. Абсолютно всё учесть невозможно, но есть такие показатели, которые



учитывать можно и даже нужно. Это инфляция, ставка коммерческого кредита, доля прибыли фонда, налоги, желаемая прибыль инвестора и так далее. Некоторые показатели, например, инфляция и налоги, являются условно постоянными, то есть их количественная характеристика может быть принята за постоянную на определенном промежутке времени. В то же время ставка коммерческого кредита, желаемая прибыль инвестора и другие показатели могут варьироваться в зависимости от предпочтений участников инвестиционного процесса.

Оценка эффективности инвестиционного проекта должна осуществляться на стадиях:

- разработки инвестиционного предложения и декларации о намерениях (экспресс-оценка инвестиционного предложения);
- разработки «Обоснования инвестиций»;
- разработки технико-экономического обоснования проекта;
- осуществления инвестиционного проекта (экономический мониторинг).

Результатом работы специалистов по оценке инвестиционного проекта является отчет, по итогам изучения которого инвестор может принять решение о том, стоит ли ему участвовать в проекте или перспективы проекта представляются неблагоприятными. Оценка эффективности инвестиционного проекта предполагает построение и исследование некоторой экономико-математической модели процесса реализации проекта и оценка финансовой состоятельности проектов, их экономической эффективности. Именно поэтому оценка эффективности инвестиционных проектов сегодня является одной из важнейших задач управления финансами. Как правило, оценка эффективности инвестиционных проектов требуется, когда вы ищете инвестора, выбираете наиболее выгодные условия сотрудничества с ним, страхования взаимных рисков и даже тогда, когда инвестиционный проект находится на подготовительной стадии.

УДК 005.521:378.1

## **ПРОГНОЗНЫЙ АНАЛИЗ ХОЗЯЙСТВЕННОЙ ДЕЯТЕЛЬНОСТИ ПРЕДПРИЯТИЯ**

**Л.Н. Копылова**

*Саранский кооперативный институт (филиал) РУК*

В статье рассмотрен прогнозный анализ хозяйственной деятельности предприятия на конкретном примере с определенным набором основных показателей хозяйственной деятельности и

определенным набором показателей эффективности, построение системы прогнозирования.

В производственно-промышленном потенциале Республики Мордовия определенное место принадлежит ГУ «N-е территориальное лесничество», занимающееся охраной, защитой и воспроизведением лесов и лесопользования и которое включено в список государственных учреждений, которым разрешено заниматься приносящей доход деятельностью.

Для стабильной и эффективной будущей работы предприятия необходимо делать прогнозную оценку его хозяйственной деятельности. Анализ и прогнозированию эффективности экономической деятельности не уделяется обычно должного внимания.

В последние три года хозяйственная деятельность лесничества была нестабильной. По результатам 2009 г. имеем благоприятную динамику по шести из семи основных показателей, а по результатам 2010 г. только три из семи основных показателей имеют положительную динамику – издержки уменьшились на 27,41%, расходы на заработную плату уменьшились на 24,62%, основные средства увеличились на 2,79%. Остальные же вызывают тревогу: объем реализованной продукции уменьшился на 26,517%, оборотные средства – на 52,45%, прибыль – на 21,46%, численность работающих – на 45,45%.

Для оценки прогрессивности динамики основных показателей обратим внимание на значения темпов. По результатам 2009 года на первом месте был темп изменения оборотных средств  $T_{ос} = 156,08\%$ . Однако, издержки выросли с темпом  $T_{и} = 131,98\%$  – большим, чем темп роста реализованной продукции  $T_{рп} = 127,96\%$ . Иначе говоря, имеем непрогрессивное соотношение:

$$T_{ос} > T_{и} > T_{рп} > T_{п} > T_{ч} > T_{оф} > T_{рз}$$

По результатам 2010 года имеем наибольший темп роста основных средств  $T_{оф} = 102,79\%$ . Получаем последовательность темпов, более прогрессивную, чем в 2008 году, однако темп роста заработной платы опережает темпы роста других основных показателей:

$$T_{оф} > T_{п} > T_{рз} > T_{рп} > T_{и} > T_{ч} > T_{ос}$$

Таким образом, хозяйственное состояние лесничества является противоречивым, проблемным. Получим оценку эффективности хозяйственной деятельности рассматриваемого предприятия по результатам 2010 г.

Интегральный показатель эффективности хозяйственной деятельности в отчетном 2010 г. по сравнению с базисным 2009 г.

уменьшился с 0,459 до 0,380%, или на 17,23%. Показатель эффективности использования экономического потенциала предприятия за год снизился с 0,304 до 0,224, т.е. на 26,23%. Снизились также показатели эффективности финансовой и трудовой деятельности – на 21,15% и 2,51% соответственно. Из 10 рассчитанных показателей эффективности повысились пять: рентабельность – на 6,88%, производительность труда – на 34,73%, оборачиваемость оборотных средств – на 54,55%, фондовооруженность – на 88,44%.

Можно сделать вывод, что данное предприятие работает недостаточно эффективно. Для перспективных выводов необходимо построить систему прогнозирования хозяйственной деятельности исследуемого предприятия. В качестве исходных данных используем значения основных показателей хозяйственной деятельности за пять лет: с 2006 по 2010 годы. В итоге получается система, состоящая из 17 соотношений.

$$\begin{aligned} \text{РП}_t &= 5955,7 \exp(0,0466 t), & \text{И}_t &= 10531 \exp(-0,2751 t), \\ \text{РЗ}_t &= 6066 t^{-1,0715}, & \text{ОФ}_t &= 14270 t^{0,3433}, \\ \text{ОС}_t &= 355,92 t^{0,5471}, & \text{П}_t &= 138,54 t^{1,1576}, \\ \text{Ч}_t &= 138,03 \exp(-0,0769 t), \end{aligned}$$

где  $t$  – номер года:

$\text{РП}_t$  – реализованная продукция на конец года  $t$ ,

$\text{И}_t$  – издержки на конец года  $t$ ,

$\text{РЗ}_t$  – расходы на заработную плату на конец года  $t$ ,

$\text{ОФ}_t$  – основные фонды на конец года  $t$ ,

$\text{ОС}_t$  – оборотные средства на конец года  $t$ ,

$\text{П}_t$  – прибыль (валовая) на конец года  $t$ ,

$\text{Ч}_t$  – численность работающих на конец года  $t$ ,

$\text{Р}_{\text{рп}} = \text{П}_t / \text{РП}_t \cdot 100\%$ ,

$\text{Э}_{\text{ос}} = \text{РП}_t / \text{ОС}_t / 12$ ,

$\text{Фвр}_t = \text{ОФ}_t / \text{Ч}_t$ ,

$\text{Фо}_t = \text{РП} / \text{ОФ}_t$ ,

$\text{ПТ}_t = \text{РП}_t / \text{Ч}_t$ ,

$\text{Энрз}_t = \text{РП}_t / \text{И}_t$ ,

$\text{Р}_{\text{рп}}$  – рентабельность реализации продукции на конец года  $t$ ,

$\text{Э}_{\text{ос}}$  – оборачиваемость оборотных средств на конец года  $t$ ,

$\text{Фвр}_t$  – фондовооруженность,

$\text{Фо}_t$  – фондоотдача на конец года  $t$ ,

$\text{ПТ}_t$  – производительность труда,

$\text{Энрз}_t$  – затратноотдача на конец года  $t$ .

$\text{Эипп}_t = \text{РП}_t / (\text{РЗ}_t + \text{ОФ}_t + \text{ОС}_t)$ ,

$\text{Эфд}_t = \text{П}_t / (\text{РЗ}_t + \text{ОФ}_t + \text{ОС}_t)$ ,

$\text{Этд}_t = \text{РП}_t / \text{РЗ}_t$ ,

$$I_{\text{эуб}} = \sqrt[3]{\text{Э}_{\text{ипп}} \cdot \text{Э}_{\text{фв}} \cdot \text{Э}_{\text{тд}}}$$

$E_{\text{инт}}$  – эффективность использования производственного потенциала на конец года  $t$ ,

$E_{\text{фин}}$  – эффективность финансовой деятельности на конец года  $t$ ,

$E_{\text{тд}}$  – эффективность трудовой деятельности на конец года  $t$ ,

$I_{\text{э.х.в}}$  – интегральный показатель эффективности хозяйственной деятельности на конец года  $t$ ,

С ее помощью рассчитаем значения прогнозов на 2011 год всех указанных в системе показателей.

Получаем, что некоторые основные и обобщающие показатели эффективности в прогнозе должны улучшиться (увеличиться) к концу 2011 года. К ним относятся:

- рентабельность реализации продукции (на 12,69%),
- фондоотдача (на 2,41%),
- затратноотдача (на 2,52%),
- эффективность использования экономического потенциала (на 0,62%),
- эффективность финансовой деятельности (на 13,39%),
- интегральный показатель эффективности хозяйственной деятельности (на 2,28%).

Остальные рассмотренные основные и обобщающие показатели эффективности при сохранении тенденций ухудшаются (уменьшаются):

- оборачиваемость оборотных средств (на 45,19%),
- фондовооруженность (на 12,67 %),
- производительность труда (на 10,57%),
- эффективность трудовой деятельности (на 6,22%).

Посмотрим, каким будет при таких изменениях эффективности обобщенный показатель уровня экономического роста  $T_{\text{э.р}}$ :

$$T_{\text{э.р}}(2010) = \sqrt[5]{89,43 \cdot 54,81 \cdot 102,41 \cdot 102,52 \cdot 112,69} = 89,68 \% \quad (62)$$

Сравним значение обобщенного показателя экономического роста, прогнозируемого на 2011 г. с аналогичным показателем по результатам 2010 г., который был равен 110,00%, поскольку:

$$T_{\text{э.р}}(2009) = \sqrt[5]{134,73 \cdot 154,55 \cdot 71,5 \cdot 101,24 \cdot 106,88} = 110,00 \% \quad (63)$$

Такой результат говорит о том, что в прогнозе проявилось ухудшение данного показателя на 20,32%, и мы видим снижение темпов роста значений некоторых обобщенных показателей эффективности.

**К ВОПРОСУ РАЗВИТИЯ НАЦИОНАЛЬНОЙ ПОЛИТИКИ  
В СФЕРЕ ЗАЩИТЫ ПРАВ ПОТРЕБИТЕЛЕЙ  
В РОССИЙСКОЙ ФЕДЕРАЦИИ**

**В.К. Лепкина**, к.ф.н., доцент кафедры товароведения и технологии торговых процессов

*Саранский кооперативный институт (филиал) РУК*

Тенденции развития потребительской политики в Российской Федерации тесно связаны с процессами, которые происходят в экономике. Практика показывает, что потребительские проблемы, как правило, интернациональны. В настоящее время проблемы качества жизни вышли на первый план, став приоритетными в развитии нашего государства.

Общезвестно, что по уровню качества жизни населения можно судить о благосостоянии страны в целом. Внимательное отношение к уровню качества жизни характерно для сильных и развитых государств, понимающих, что за ним скрыты не только личная обеспеченность и социальная защищенность граждан, но и престиж страны, а критерии его оценки существенным образом влияют на международные отношения.

Понятие "качество жизни" можно рассматривать с различных аспектов: физического, медико-биологического, экономического и социологического.

С экономического аспекта качество жизни характеризуется удовлетворением материальных потребностей людей. Это имеет большое значение в жизни каждого человека, ведь все мы являемся потребителями.

Известно, что защита потребителей одна из основных задач любого цивилизованного государства. В любой политической ситуации люди продолжают приобретать продукты, промышленные товары, пользоваться различными услугами, а следовательно, нуждаются в защите своих потребительских интересов.

Одной из самых злободневных проблем на российском рынке является проблема качественной и безопасной продукции. Торговля, являясь посредником между изготовителями (импортерами) и покупателями - потребителями товаров, призвана защищать интересы потребителей, предъявляя к изготовителям, поставщикам требования в части качества продукции, ее безопасности для здоровья, не говоря о товарном ее виде, упаковке, представлении покупателю соответствующей информации о товаре, обеспечивая одновременно должное торговое обслуживание покупателей. Однако, различного рода нарушения имеют место практически в

каждом предприятии торговли и их количество возрастает.

В последнее время ряды работников торговли пополнились большим количеством предпринимателей, не имеющих специального образования, без практических навыков работы, не знающих правил торговли и требований нормативной документации на реализуемую продукцию. Они стремятся приобрести продукцию подешевле, не задумываясь о ее качестве, руководствуясь сиюминутной выгодой. В результате на потребительском рынке реализуется большое количество продукции низкого качества.

Также появилось большое количество малых перерабатывающих предприятий, которые вырабатывают продукцию ненадлежащего качества при отсутствии необходимых условий и оборудования. А в результате страдают потребители: обувь приходит в негодность через две недели после покупки, выходит из строя электронная техника до истечения гарантийного срока, одежда тоже оставляет желать лучшего. Эти недостатки не столь существенны по сравнению с некачественными пищевыми продуктами, которые могут представлять опасность для жизни и здоровья покупателей.

В настоящее время на рынке ассортимент реализуемой продукции широкий, но при этом покупатель зачастую не может понять из чего состоит тот или иной продукт, т.к. производитель или продавец скрывают эту информацию, и таким образом нарушается одно из основных прав потребителя - право на информацию, а вместе с тем и право на безопасность и качество продуктов питания. На ухудшение качества и безопасности продукции все заметнее влияет увеличение сроков продвижения товаров до потребителя, чрезмерное число оптовых посредников, которые по законодательству о защите прав потребителей и другим федеральным законам не несут той полноты ответственности за поставляемую и реализуемую продукцию, которая возложена на изготовителей и продавцов.

Среди основных причин поступления на потребительский рынок недоброкачественной продукции необходимо отметить отсутствие правового и экономического механизмов стимулирования спроса на высококачественные товары (работы, услуги), ослабление производственного контроля качества и безопасности выпускаемой продукции. Обеспечение прав потребителей на качественные и безопасные товары (работы, услуги) сдерживается и по причине несовершенства нормативной базы стандартизации, средств контроля и оценки продукции на стадиях проектирования, изготовления и обращения.

Анализ нормативного обеспечения выпуска новой и модифицированной продукции свидетельствует что она, как правило, изго-

тавливаются по отраслевым стандартам, технической документации предприятий, содержащим параметры качества, а подчас и безопасности продукции неадекватные установленным в ГОСТах, санитарных нормах и правилах требованиям на аналогичные или подобные товары.

Результаты анализа оборота новых и модифицированных видов пищевой продукции показывают, что более 80 % этих изделий выпускается по техническим условиям (ТУ) предприятий. Практически остается не регулируемым правовое обеспечение выпуска и оборота этой продукции, а также осуществление надлежашего государственного контроля этого процесса.

Стало обычной практикой введение в заблуждение потребителей путем продажи недобросовестными товаропроизводителями малоизвестных (новых, модифицированных) товаров под видом высококачественных традиционных российских изделий.

Особую тревогу вызывают некачественные товары народного потребления, поступающие в Россию из других государств, продукты питания, запрещенные в одних странах и ввозимые в другие и т.п. Разрешение проблем безопасности здоровья населения посредством создания барьеров для проникновения на рынок некачественных продуктов питания из других стран станет одним из главных направлений потребительской политики России в ближайшие годы.

Кроме того, постоянно укрепляются экономические связи между государствами, входящими в СНГ. В этих условиях, одной из важнейших задач является обеспечение равного уровня защиты потребительских прав для граждан любого из государств СНГ, пострадавших от приобретения товаров, произведенных или приобретенных на территории другого государства.

Поэтому в настоящее время разрабатывается Соглашение стран СНГ по вопросам проведения согласованной политики в сфере защиты прав потребителей. В проекте соглашения определены основные направления сотрудничества по вопросам защиты прав потребителей. Наиболее актуальными проблемами, составляющими основу потребительской политики в СНГ в соглашении, должны стать:

- создание барьеров для проникновения на рынки некачественных товаров и создание механизмов оперативного информирования о некачественных товарах, недобросовестных хозяйствующих субъектах, с целью пресечения их распространения;

- создание эффективных механизмов рассмотрения жалоб потребителей, в отношении товаров и услуг приобретенных на территории другого государства;

– деятельность по распространению знаний о правах потребителей среди населения и содействие организации обучения школьников и студентов основам потребительских знаний.

Принятие данного Соглашения позволит выйти на новый уровень знаний защиты прав потребителей и подготовит почву для проведения согласованной политики по защите прав потребителей со странами Европейского сообщества.

Проблема обеспечения безопасности и качества потребительских товаров и услуг должна по праву занимать центральное место в формировании и реализации государственной политики в области защиты прав потребителей.

Стратегической целью государственной политики по обеспечению безопасности и качества продукции и услуг должно стать применение исчерпывающих мер по предотвращению возможностей производства и обращения на потребительском рынке опасной и недоброкачественной продукции. При этом меры должны составлять сбалансированный комплекс действий органов исполнительной власти, подчиненный этой единой цели.

УДК 332.1(1-22)

## **ПОСТКРИЗИСНОЕ УСТОЙЧИВОЕ РАЗВИТИЕ СЕЛЬСКИХ ТЕРРИТОРИЙ: ВЗГЛЯД В БУДУЩЕЕ**

**Ю.Г. Лепкина**, ассистент кафедры валютно-кредитных и финансовых отношений

*Саранский кооперативный институт (филиал) РУК*

В условиях перехода к рыночной экономике предлагается оказывать сельскому хозяйству ресурсную поддержку путем прямых поставок ресурсов в рамках программ восстановления и развития конкретных отраслей, территорий. При этом государство рыночными методами способствует стабилизации положения в аграрном секторе, выступает активным субъектом рынка.

Система государственной поддержки должна быть гибкой, способствовать формированию единого рыночного пространства, сосредоточению производства в районах с благоприятными условиями и низкими издержками. С помощью дотаций необходимо осуществлять поддержку отраслей, обеспечивающих воспроизводственный потенциал сельского хозяйства и имеющих большое социальное значение.

Передача поддержки продукции животноводства на бюджеты территорий привела к тому, что в основных сельскохозяйственных



районах молочное скотоводство не получает дотаций. Без решения проблем скотоводства невозможно решить проблему стабилизации и дальнейшего восстановления сельского хозяйства. Поэтому необходимо восстановить выплату дотаций на молоко из федерального бюджета. Это будет способствовать формированию единого рыночного пространства и позволит унифицировать основной вид поддержки сельского хозяйства. Дотации необходимо выплачивать всем производителям, реализующим молоко перерабатывающим предприятиям, муниципальным учреждениям и спецпотребителям.

Минимальный уровень доходов, при котором есть экономических смысл продолжать производство, должен обеспечивать безубыточность отрасли. Для обеспечения безубыточности уровень дотаций целесообразно определять исходя из средних по Российской Федерации затрат при средних условиях и средней продуктивности скота. Введение дотаций на таком уровне позволит товаропроизводителям со средними условиями и обеспечении средней продуктивности осуществлять полное возмещение затрат и создаст предпосылки для сохранения поголовья.

Неравноправные отношения сельского хозяйства сложились не только с отраслями, поставляющими ресурсы, но и с предприятиями перерабатывающей промышленности и торговли. Они задерживают расчеты с производителями сельскохозяйственной продукции, увеличивают свою долю в конечной цене и перераспределяют таким образом доходы. Сельскохозяйственные предприятия вынуждены организовывать переработку продукции и самостоятельно ее реализовывать. В результате разрушаются сырьевые зоны, мощности перерабатывающих предприятий недоиспользуются, растут затраты на единицу переработанной продукции. Сельские производители расходуют наиболее дефицитный ресурс – инвестиции – на создание параллельных структур.

Для устранения противоречий интересов на разных стадиях производства и переработки молока используются различные методы. Одним из них является создание кооперативов, ассоциаций и переход на распределение выручки от реализации конечной продукции в соответствии с долевым участием. Естественным путем это достигается посредством добровольных организационных преобразований.

В современных условиях для предотвращения разрушения производственного потенциала сельского хозяйства, переработки требуется нормативное законодательное регулирование отношений сельского хозяйства, перерабатывающих и торговых организаций.

Системообразующим укладом, от которого в регионе зависит состояние других укладов, являются крупные предприятия раз-

личных организационно-правовых форм. Они действуют как коллективные предприятия с точки зрения организации производства. С изменением статуса предприятий необходимо совершенствовать их организационно-производственную структуру. Внутри предприятий необходимо формировать экономических собственников, заинтересованных в эффективном использовании собственности, путем передачи земли и имущества в аренду первичным подразделениям, крестьянским хозяйствам, семьям работников.

В реорганизованных предприятиях необходимо отрегулировать земельные отношения на основе аренды и выплаты арендной платы сельскохозяйственной продукцией. В условиях неустоявшейся правовой базы, отсутствия земельного кодекса и местных законов по регулированию землепользования аренда обеспечивает сохранение собственности на землю преимущественно за работниками сельского хозяйства.

Внутрипроизводственные возможности приостановления спада ограничиваются многими факторами. Кризис в аграрном секторе не может быть преодолен без изменения экономической политики, разумного участия государства в регулировании хозяйственной деятельности экономическими методами. Для сельского хозяйства определяющее значение будет иметь устранение диспаритета цен путем сдерживания роста цен на промышленную продукцию, поддержание доходов сельских товаропроизводителей, повышение платежеспособного спроса населения, правового и экономического обеспечения проводимых преобразований.

Даже при таком изменении экономической политики, при существующей глубине спада и разрушений производственного потенциала восстановление сельского хозяйства в регионе потребует длительного времени.

Система государственной поддержки должна быть гибкой, способствовать формированию единого рыночного пространства, сосредоточению производства в районах с благоприятными условиями и низкими издержками. С помощью дотаций необходимо осуществлять поддержку отраслей, обеспечивающих воспроизводственный потенциал сельского хозяйства и имеющих большое социальное значение.

Для устранения противоречий интересов сельского хозяйства, перерабатывающих и торговых предприятий предлагается нормативное, законодательное регулирование распределения доходов от реализации конечной продукции. Исходной точкой расчетов следует принять уровень затрат при средних условиях конкретной территории и уровень цены, сложившейся на рынке.

Для обеспечения эффективного использования средств поддержки из федерального и местных бюджетов целесообразно раз-

работать федеральную и местные программы восстановления молочного скотоводства. Выплаты дотаций проводить при участии в программах и обеспечения условий, предусмотренных в них.

В восстановлении сельского хозяйства должны сочетаться инвестиции из федерального бюджета: на защиту населенных пунктов от наводнений, социальное обустройство села, сохранение мелиоративных земель, повышение плодородия и обеспечение ветеринарной безопасности. Из местных бюджетов - в форме инвестиционных кредитов на выполнение программ развития производства; из собственных средств товаропроизводителей и, прежде всего, целевого использования амортизационных отчислений. Требуется дальнейшего развития и совершенствования система лизинга.

Основные усилия по стабилизации положения в аграрном секторе нужно направить на развитие производства в сохранивших жизнеспособность сельскохозяйственных предприятиях. Необходимо в каждой территории выделить хозяйства, способные эффективно работать в условиях рынка при минимальной поддержке.

В неплатежеспособных предприятиях предлагаются преобразования, направленные на сохранение потенциала, формирование жизнеспособных субъектов хозяйствования в виде кооперативов, филиалов, дочерних предприятий, а при ликвидации – создании крестьянских и личных подсобных хозяйств. Выбор варианта преобразований должен проводиться собственниками земельных долей и имущественных паев.

Восстановление и развитие аграрного сектора должно базироваться на кооперации и интеграции предприятий, крестьянских и личных подсобных хозяйств. Государственное регулирование экономических и социальных процессов в аграрном секторе имеет решающее значение для его восстановления.

Даже при изменении экономической политики процесс восстановления потребует длительного промежутка времени, значительных вложений.

#### ЛИТЕРАТУРА

1. Апица Р.К. Мировая экономика. М.: КИОРУС, 2009. 688 с.
2. Милаков, А.И. Экономика сельского хозяйства // Милаков И.А. М.: ИНФРА, 2008. 300 с.
3. Концепция устойчивого развития сельских территорий до 2020 года. <http://www.rg.ru/2008/09/26/minselhoz.html>.

УДК 336.717.12

## **ИСПОЛЬЗОВАНИЕ ПЛАСТИКОВЫХ КАРТ В ЗАРУБЕЖНОЙ И РОССИЙСКОЙ ПРАКТИКЕ**

**Л.М. Лохтина**, к.э.н., доцент

*Саранский кооперативный институт (филиал) РУК*

Банковская пластиковая карта – это персонифицированный платежный инструмент, предоставляющий пользующемуся картой лицу возможность безналичной оплаты товаров и/или услуг, а также получения наличных средств со своего банковского счета в отделениях (филиалах) банков и банковских автоматах (банкоматах).

Операции с карточками – прибыльный бизнес для банков. Они взимают комиссионные сборы и проценты, как с владельцев карточек, так и с торговцев. Их место и роль в системе зарубежных банковских продуктов позволяет финансистам мирового сообщества называть пластиковые (банковские) карты «самой значительной банковской услугой XX века». Это высказывание подтверждается следующими данными:

- более 1,3 млрд. выпущенных карт;
- ежегодный мировой оборот более 1,3 трлн. долл. США;
- около 20 млн. торгово-сервисных предприятий, принимающих карты к обслуживанию;
- более 700 тыс. банкоматов, используемых для выдачи кассовых авансов;
- около полумиллиона банковских отделений, предоставляющих услуги, связанные с пластиковыми картами.

Сама идея появления и технологии функционирования пластиковых (банковских), в частности, кредитных карт относится к 1888г., раньше, чем достижения технического прогресса позволили говорить об электронных деньгах.

Схема расчетов под названием «Charge-it», положенная в основу функционирования банковских кредитных карт, была разработана Джоном С. Биггинсом в 1946г., специалистом по потребительскому кредиту из Национального банка Флэтбуш в Нью-Йоркском районе Бруклина. Данная схема предусматривала собой чеки, принимаемые от клиентов местными магазинами за мелкие покупки и передаваемые в банк для оплаты со счетов покупателей.

Встраивание банка в обычную схему потребительского кредита «продавец – покупатель» позволяло расширить географию потенциальных покупателей торговых организаций за счет банковских клиентов. Это обусловило становление и развитие системы диспозиционного кредитования, отличительной чертой которой являлась возможность использования клиентом необходимой суммы

денежных средств в пределах установленного банком лимита.

Усложнение финансовых операций, рост их трудоемкости, включение в сферу финансово-банковского обслуживания новых социальных групп, отраслей, регионов определили быстрое развитие автоматизации в банковском деле стран с рыночной экономикой в начале 50-х годов XX века, что способствовало появлению и развитию качественно новой системы расчетов с использованием пластиковых (банковских) карт.

Развитию пластиковых (банковских) карт в США предшествовало появление большого числа небанковских инструментов финансовых расчетов, использование которых ограничивалось сетью нефтяных компаний и супермаркетов. В 1951г. Franklin National Bank эмитировал первую современную кредитную карту.

Современный зарубежный опыт пластиковых (банковских) карт, прежде всего, рынок США и Европы, характеризуется чрезвычайной насыщенностью предложений банковских услуг с использованием пластиковых (банковских) карт.

Каждый житель Японии, Англии, США, большинства стран ЕС имеет больше одной пластиковой (банковской) карты, поэтому привлечение банком новых держателей карт может осуществляться практически лишь за счет чужих клиентов. Это явилось следствием почти сорокалетнего развития программ карт, также современного состояния западного рынка банковских услуг.

Введение использования банками кредитных карт произвело настоящий переворот во всех банковских операциях, но назвать банковские карты перспективным направлением уже не совсем верно, так как это реально работающая услуга, можно сказать классическая. Многие банки высылают своим постоянным клиентам с положительной кредитной историей пластиковые карты с предодобренным кредитным лимитом.

На рынке предлагается множество различных типов карт – Золотая, Стандартная, Бизнес, выпущенная совместно с другим банком или торговым предприятием, с низким годовым процентом, без годового членского взноса и т.д. Большое значение приобрели дополнительные услуги, предлагаемые по картам, льготы и привилегии их держателям. Так, например, держатели карт Citibank Ford MasterCard получают 5 % компенсации по покупкам, сделанным по картам (до 700 долларов в год). Эта компенсация может быть использована при покупке или аренде автомобиля. Текущая стратегия банков-эмитентов заключается в предложении таких стимулов и цен, которые, с одной стороны, не разорили бы банк, а, с другой стороны, удержали бы клиента от соблазна воспользоваться услугами конкурентов.

На российском рынке пластиковых (банковских) карт ситуация несколько иная. Только 16% населения страны являются обладателями пластиковых (банковских) карт. Поэтому коммерческие банки пока используют тактику внедрения пластиковых (банковских) карт через сеть «зарплатных» проектов, а тарифы по обслуживанию индивидуальных карт нельзя назвать низкими. В связи с этим, ситуация, сложившаяся на отечественном рынке пластиковых (банковских) карт, пока менее благоприятная для клиента, чем на Западе.

На территории Российской Федерации кредитные организации – эмитенты осуществляют эмиссию банковских карт, являющихся видом платежных карт как инструмента безналичных расчетов, предназначенного для совершения физическими лицами, в том числе уполномоченными юридическими лицами (далее – держатели), операций с денежными средствами, находящимися у эмитента, в соответствии с законодательством Российской Федерации и договором с эмитентом.

Среди банков наиболее распространены карты двух видов – с магнитной полосой и со встроенной микросхемой (chip card – чиповая карта, smart card — смарт-карта, «умная» карта).

Особенностью продаж и выдач наличных по картам является то, что при этих операциях, осуществляемых магазинами и банками, товары и наличные деньги предоставляются клиентам сразу, а средства в возмещение поступают на счета обслуживающих предприятий чаще всего через некоторое время (как правило, 2–3 дня). Гарантом выполнения платежных обязательств, возникающих в процессе обслуживания пластиковых карт, является выпустивший их банк-эмитент. Поэтому карты на протяжении всего срока действия остаются собственностью банка, а клиенты – держатели карт получают их лишь в пользование.

Изобретение в конце 1960-х гг. автоматических аппаратов выдачи наличных денег совершило революцию и в карточном бизнесе. Чтобы таким аппаратом могли пользоваться держатели карт, на их обратную сторону стали наклеивать полоску из магнитной пленки. На магнитной полосе банковских карт записывается (обычно в закодированном виде) номер карты, срок ее действия и ПИН-код (персональный идентификационный код) держателя карты. Поэтому магнитная запись является одним из самых распространенных на сегодняшний день способов нанесения информации на карты.

На лицевой стороне указываются: имя держателя (Cardholder); номер его банковского счета; шифр его отделения банка; наименование банка; символы электронной системы платежей, где используются карточки; голограмма – фирменный знак платежной систе-

мы (цель нанесения голограммы – сделать внешний вид карты более привлекательным и защитить от подделки. Впервые голограмму применили в системе MasterCard в 1985 г.). Срок пользования карточкой от полугода до двух лет. На обратной стороне карточки располагается магнитная полоса и контрольной поле для подписи держателя карты, выполненное из специальной бумаги.

Смарт-карта – это кредитная карта со встроенным микропроцессором, обладающая высоким уровнем защиты и возможностью проводить мультивалютные расчеты. В зависимости от внутреннего устройства и выполняемых функций смарт-карты можно разделить на три типа: карты-счетчики, карты с памятью, микропроцессорные карты. Простейшими примерами карты-счетчика являются телефонная, интернет-карта, топливная. Карты памяти выглядят так же, как обычные пластиковые карты, за исключением того, что они имеют встроенную микросхему.

Таким образом, неоспорим тот факт, что карты становятся все более популярным платежным инструментом в современном мире, и для того, чтобы лучше понять процесс совершения операций с использованием карт необходимо рассмотреть механизм функционирования платежных систем.

УДК 339.9:334.716

## **МЕТОДИКА ОЦЕНКИ ВНЕШНЕЭКОНОМИЧЕСКОГО ПОТЕНЦИАЛА ПРОМЫШЛЕННОГО ПРЕДПРИЯТИЯ**

**П.В. Манин**, к.э.н., доцент

*Саранский кооперативный институт (филиал) РГУК*

В современных условиях, требующих высоких темпов научно-технического прогресса, а также повышенных качественных характеристик продукции, высокой эффективности производства и управления, проблема разработки методик оценки внешнеэкономического потенциала особенно актуальна.

Наиболее детально интегральная сущность потенциала предприятия, работающего в рыночных условиях, отражена в работах Е.В. Попова, где в развитие понятия социально-экономического потенциала предприятия, описанного Г.Б. Клейнром, Р.М. Качаловым и В.Л. Тамбовцевым, предложено использование понятия рыночный потенциал в целях более эффективного осуществления стратегического планирования деятельности промышленных предприятий в условиях рынка. В качестве составных частей первого уровня данного интегрального показателя автор выделяет два блока: 1) потенциал маркетинговой деятельности и 2) потенциал

управленческой деятельности, которые в процессе декомпозиции до четвертого уровня распадаются на составляющие элементы. Каждый из них подвергается оценке и суммируется в интегральный показатель.

Данный метод, заключающийся в количественной оценке рыночного потенциала предприятия, является важным инструментом маркетингового и стратегического управления, позволяющим реализовать ресурсный подход в управлении и повышать конкурентоспособность предприятия.

Применив и дополнив данную методику внешнеэкономическими факторами и концепцией ресурсного подхода в стратегическом управлении, предлагаем несколько сместить акценты и дополнить элементы оценки потенциала предприятия. Составляющими блоками, на наш взгляд, должны стать: Блок 1 – Управление, Блок 2 – Внешние рынки, Блок 3 – Ресурсы.

Блок 1 – Управление задает общий вектор развития, управляет фирмой и ее положением на рынке. Данный блок включает в себя: организационную структуру управления; организацию системы маркетинга предприятия; стратегию, планирование, контроль; сегментирование рынка.

Блок 2 – Внешние рынки представляет собой совокупность факторов внешней среды действующих на зарубежных рынках состоящий из рынков и товаров.

Блок 3 – Ресурсы это материальная и нематериальная основа внешнеэкономического потенциала. В данный блок входят материальные ресурсы, нематериальные активы, кадры и информационные ресурсы.

Суммируя изложенное и внеся некоторые дополнения, под внешнеэкономическим потенциалом будем понимать сумму материальных и нематериальных составляющих, которые субъект может реализовать на зарубежных рынках, используя внешнеориентированную концепцию управления деятельностью предприятия.

Таким образом, категория внешнеэкономического потенциала является интегральной величиной, включающей следующие структурные единицы:

$$ВП=f(П_1 ;П_2 ;П_3), \quad (1)$$

где  $П_1$  – система Управления деятельностью предприятия;  $П_2$  – Внешние рынки;  $П_3$  – Ресурсы для осуществления внешнеэкономической деятельности.

При этом структурные показатели каждого блока можно подразделить на элементы более низкого порядка. Так, первый,



наиболее крупный уровень, обозначим как системный. В составляющие его блоки (блок Управления  $\Pi_1$ , блок Внешних рынков –  $\Pi_2$  и блок Ресурсов –  $\Pi_3$ ) включены большинство основных показателей, характеризующих внешнеэкономическую деятельность, наиболее полное обладание которыми может привести организацию к достижению максимального результата.

В свою очередь, каждый из этих блоков подразделяется на элементы более низкого порядка следующего, второго уровня детализации, называемого концептуальным уровнем.

Таким образом, блок Управления ( $\Pi_1$ ) включает следующие элементы второго уровня: потенциал организационной структуры управления ( $\Pi_{1,1}$ ); потенциал организационной системы маркетинга как системы взаимодействия с рынком ( $\Pi_{1,2}$ ), потенциал стратегии, планирования и контроля ( $\Pi_{1,3}$ ), потенциал сегментирования рынка ( $\Pi_{1,4}$ ):

$$\Pi_1 = f(\Pi_{1,1} ; \Pi_{1,2} ; \Pi_{1,3} ; \Pi_{1,4}) \quad (2)$$

На этом же уровне блок  $\Pi_2$  представляет собой сумму потенциалов наиболее типичных рыночных инструментов: информации о рынке ( $\Pi_{2,1}$ ) и информации о товаре ( $\Pi_{2,2}$ ):

$$\Pi_2 = f(\Pi_{2,1} ; \Pi_{2,2}) \quad (3)$$

В блоке Ресурсов ( $\Pi_3$ ), наряду с материальными ресурсами ( $\Pi_{3,1}$ ) и нематериальными активами предприятия ( $\Pi_{3,2}$ ), важной составляющей является потенциал кадровых ресурсов ( $\Pi_{3,3}$ ), т. е. наличие специалистов, способных выполнять определенные стратегические задачи в условиях рынка, а также наличие и полноценное использование современных информационных технологий ( $\Pi_{3,4}$ ) для обеспечения эффективной деятельности:

$$\Pi_3 = f(\Pi_{3,1} ; \Pi_{3,2} ; \Pi_{3,3} ; \Pi_{3,4}) \quad (4)$$

В итоге второй уровень внешнеэкономического потенциала объединяет 10 составляющих и является достаточно крупным. Для того, чтобы дать наиболее объективную оценку применимости этого показателя, необходимо выйти на третий, более глубокий уровень детализации, который может быть охарактеризован как методический. Он описывает содержание потенциалов предыдущего уровня и включает 24 показателя.

Все перечисленные показатели являются необходимыми составными частями для комплексной оценки внешнеэкономического потенциала и состояния стратегического управления предприятия в условиях рынка. Исключение того или иного показателя или недостаточное внимание к нему неизбежно приведет к потере эффективности всей системы.

Важность каждого показателя целесообразно выразить через систему весовых коэффициентов, необходимость введения которых обусловлена тем, что блоки, составляющие итоговый показатель внешнеэкономического потенциала, по своему объему различны и имеют разную степень значимости. Применение системы весовых коэффициентов дает возможность сопоставления показателей каждого блока. Это придает показателю внешнеэкономического потенциала и методике его оценки универсальность для использования в различных отраслях, а также определенную гибкость в условиях дальнейшего развития рыночных отношений и возможного изменения приоритетов в управлении.

Таким образом, величину внешнеэкономического потенциала предприятия предлагается вычислять последовательно как сумму потенциалов от четвертого до первого уровня с учетом весовых коэффициентов по каждому из слагаемых:

$$ВП_j = \sum_{i=1}^n k_i \Pi_{ij} \quad (5)$$

где  $ВП_j$  – оцениваемый потенциал;  $k_j$  – весовой коэффициент  $i$ -го слагаемого потенциала;  $\Pi_{ij}$   $i$ -е слагаемое  $j$ -го потенциала,  $n$  – число слагаемых показателей.

Величина внешнеэкономического потенциала выражается в % и показывает уровень использования организацией передовых методов и технологий в области взаимодействия с рынком.

Процесс оценки уровня внешнеэкономического потенциала предлагается проводить в несколько этапов/

На первом этапе выбираются показатели, позволяющие дать наиболее полную оценку степени взаимодействия предприятия с рынком. Система этих показателей, представляющая собой иерархическую структуру, была представлена в таблице 1.

На следующем этапе разрабатывается анкета, позволяющая оценить состояние всех выделенных показателей в баллах и сравнить с «идеальным» значением, выразив показатель в %. Для учета различной степени значимости показателей и повышения гибкости методики вводится система весовых коэффициентов, величина которых рассчитывается с учетом мнения экспертов.

С целью упрощения расчетов и их автоматизации может быть применена программа в системе Excel, делающая доступной указанную методику для использования любым заинтересованным работником системы управления на любом уровне.

Итак, внешнеэкономический потенциал на уровне предприятия (ВП) следует рассчитывать как сумму потенциалов / уровня по формуле:

$$ВП = k_1\Pi_1 + k_2\Pi_2 + k_3\Pi_3 \quad (6)$$

где  $k_1, k_2, k_3$  – весовые коэффициенты потенциалов  $I$  уровня, определенные экспертами в ходе исследования;  $\Pi_1 : \Pi_2 : \Pi_3$  – потенциалы блоков  $I$  уровня: Управления, Внешних рынков и Ресурсов.

В свою очередь потенциалы более низких уровней по каждому блоку рассчитываются как % от максимально возможного количества баллов, полученных при анкетном обследовании, умноженный на коэффициент соответствующего весового показателя.

Внешнеэкономический потенциал как итоговый показатель может быть рассчитан как на уровне предприятия, так и на уровне какого-то более крупного субъекта рынка, например, отрасли или региона в целом.

УДК 336:005.5

### **ФАКТОРЫ И ВОЗМОЖНОСТИ УЛУЧШЕНИЯ ФИНАНСОВОЙ УСТОЙЧИВОСТИ ПРЕДПРИЯТИЯ**

**А.А. Маркова**, ст. преподаватель

*Саранский кооперативный институт (филиал) РУК*

В рыночной экономике финансовая устойчивость как одно из проявлений общей устойчивости является важнейшей характеристикой финансово-экономической деятельности предприятия и требует глубокого изучения факторов, влияющими на нее, а также управления ими.

Понятие финансовой устойчивости многогранно характеризуется экономической независимостью, способностью маневрировать собственными и заемными средствами для развития производственного потенциала.

Финансово-устойчивая организация имеет конкурентные преимущества перед другими организациями той же сферы деятельности в привлечении инвестиций, в получении кредитов, в выборе поставщиков и в подборе квалифицированных кадров, своевременно и полностью погашает свои обязательства перед бюджетом, работниками, акционерами, кредитными и другими финансовыми учреждениями. Чем выше финансовая устойчивость организации, тем более она независима от изменения рыночной конъюнктуры, тем меньше риск банкротства.

Финансовая устойчивость является следствием проявления различных факторов, систематизация которых необходима для принятия рациональных управленческих решений. По воздействию управляющего субъекта все факторы можно разделить на внешние и внутренние.

Внешние факторы, такие, как колебания конъюнктуры рынка, инфляция, квоты на поставку импортной продукции, диспаритет цен влияют на финансовую устойчивость отдельного предприятия, но не подвержены управлению. Их исследование позволяет точнее определить степень воздействия внутренних причин на изменение финансовой устойчивости.

Внутренние факторы делятся на организационно-управленческие, производственные, финансовые и оказывают основное влияние на финансовую устойчивость. Внутренние факторы – это качество управления, состояние и использование оборудования и ресурсосберегающих технологий производства, производительность труда, объем производства и реализации продукции, уровень доходности, а также модель управления источниками финансовых ресурсов.

Предприятие является комплексной системой и среди других принципов организации его финансов, необходимо выполнение требований наиболее полного обеспечения финансовой устойчивости, гибкости и рациональности. От успешной их реализации зависит эффективность функционирования предприятия и величина его финансовых результатов. Относительно нее, принцип гибкости отчасти, отражается в анализе динамического фактора, принцип рациональности – в общей сбалансированности системы.

В результате анализа большинства наиболее известных в аналитической литературе определений финансовой устойчивости хозяйствующего субъекта предложено следующее определение: финансовая устойчивость организации – это способность субъекта хозяйствования функционировать в условиях предпринимательского риска и изменяющейся среды бизнеса, обеспечивая платежеспособность, независимость от заемного капитала и достижение финансовых результатов в объемах, достаточных для саморазвития и удовлетворения интересов собственников и государства. В данном определении обобщено большинство наиболее известных в аналитической литературе формулировок.

Наиболее распространенной причиной утраты финансовой устойчивости является наличие ошибок в формировании стратегии финансового развития предприятия, обусловленных изменениями множества факторов как внешней, так и внутренней среды.

В условиях рыночной экономики число факторов, снижающих финансовую устойчивость предприятия, возрастает, поэтому разработка объективной методики ее повышения, позволяющей учитывать наиболее значимые показатели деятельности предприятия, приобретает все большую значимость.

Уровень финансовой устойчивости предприятия меняется в за-

зависимости от стадии жизненного цикла: в отдельные периоды объемы производства и реализации продукции возрастают, в другие падают.

Цикличность развития характерна для всех субъектов хозяйствования, следовательно, все они могут временно терять финансовую устойчивость. Встает задача разделить временную потерю финансовой устойчивости и действительно негативные тенденции, способные привести к кризису.

Основной путь обеспечения финансовой устойчивости предприятия кроется в увеличении удельного веса финансовых активов в их общей структуре.

Следовательно, сформулирована следующая методика обеспечения финансовой устойчивости предприятия, содержащая пять стадий:

- 1) определение оптимальной структуры оборотных активов;
- 2) прогноз тенденций изменения каждой статьи баланса;
- 3) расчет оптимальной структуры баланса;
- 4) сравнение оптимальной и существующей структуры баланса, сравнение желаемых и прогнозируемых тенденций развития;
- 5) использование благоприятных прогнозов в составлении планового баланса и дополнение прочих статей в соответствии с оптимальной структурой, на период настройки структуры и достижения оптимума и последующий период поддержания полученных результатов.

Также существуют следующие пути оптимизации финансового состояния предприятия – оптимизация результатов деятельности (предприятие должно больше зарабатывать прибыли) и рациональное распоряжение результатами деятельности.

Базой устойчивого финансового положения организации в течение длительного времени является получаемая прибыль. При оптимизации финансового состояния организации необходимо стремиться, прежде всего, к обеспечению прибыльности деятельности.

Возможности оптимизации состояния предприятия за счет более рационального распоряжения результатами деятельности эффективны, но со временем исчерпаемы.

Предприятие может приобретать запасы в минимальных объемах, добиться оперативного погашения задолженности дебиторами, продукцию продавать буквально с конвейера, не оставляя ни единицы готовой продукции на складе. Однако нельзя сократить запасы ниже минимально необходимых, нельзя сделать цикл изготовления изделия меньшим, чем этого требует технология производства, можно заставить покупателя оплачивать продукцию день в день, но не менее того.

Создание сверхнормативной задолженности перед бюджетом создаст дополнительный источник финансирования текущей производственной деятельности. Этот источник финансирования в виде прироста текущих пассивов возникнет одновременно и эффект от его возникновения будет исчерпан через определенное время.

Если прибыль невелика и резервы оптимизации оборотного капитала практически исчерпаны, стоит обратить особое внимание на затраты. В условиях падения объемов продаж иногда целесообразно передать часть технологических операций на сторону, сократив часть своих производственных фондов.

При росте объемов продаж сокращение затрат может быть достигнуто за счет организации производства отдельных комплектующих у себя и отказа от их закупки на стороне. При этом необходимо оценка целесообразности такого проекта (расчет дополнительной прибыли) и оценка финансовой возможности предприятия реализовать такой проект.

Экономический анализ финансовой устойчивости как функция управления позволяет определить тенденции развития и является основой для планирования и формирования финансовой стратегии. Он также позволяет выявить и измерить влияние факторов на финансовое состояние предприятия. Результаты анализа важны в обосновании оптимальных управленческих решений по регулированию производственных процессов и повышению финансовой устойчивости.

Таким образом, в настоящее время актуально проведение научных исследований, позволяющих задать методiku повышения финансовой устойчивости, применимую ко всем стадиям жизненного цикла предприятия в рыночной среде.

УДК 368.9.06

**МЕТОДИКА АНАЛИЗА ФУНКЦИОНАЛЬНОЙ  
ДЕЯТЕЛЬНОСТИ ФОНДА  
ОБЯЗАТЕЛЬНОГО МЕДИЦИНСКОГО СТРАХОВАНИЯ**

**О.В. Огнянова, к.э.н., доцент**

*Саранский кооперативный институт (филиал) РУК*

В современных условиях значительно возрастает роль управления деятельностью бюджетных учреждений.

Учреждения социальной сферы имеют свою специфику. Результат их деятельности характеризует полезность проделанной ими работы и представляет собой процесс, естественной формой которо-

го являются услуги, предоставляемые данным учреждением.

Медицинское страхование является формой социальной защиты интересов населения в охране здоровья. Цель медицинского страхования – гарантировать гражданам при возникновении страхового случая получение медицинской помощи за счет накопленных средств и финансировать профилактические мероприятия.

Государственную политику в области обязательного медицинского страхования граждан реализуют фонды обязательного медицинского страхования. Уровень работы этих учреждений, качество оказываемых услуг во многом зависит от правильной, научно обоснованной и рациональной организации их деятельности.

Важная роль в реализации указанной цели отводится экономическому анализу. С его помощью вырабатывается стратегия и тактика развития учреждения, обосновываются сметы доходов и расходов, осуществляется контроль за их выполнением, выявляются резервы повышения эффективности деятельности, оцениваются результаты деятельности учреждений и работников.

Анализ функциональной деятельности фондов обязательного медицинского страхования (ФОМС) начинают с анализа доходов, который предполагает изучение обеспеченности учреждения финансовыми средствами. Отметим, что финансовые средства фондов обязательного медицинского страхования формируются, прежде всего, за счет обязательных страховых взносов, уплачиваемых всеми хозяйствующими субъектами за работающее население по тарифу на выплаты, начисленные в пользу работников, и местными органами власти за неработающее население по подушевому нормативу, который устанавливается, исходя из стоимости территориальной программы.

В процессе анализа доходов ФОМС плановые поступления (в соответствии с бюджетными назначениями) сравниваются с фактическими (в целом и в разрезе источников финансирования) и устанавливаются отклонения. Далее изучается структура доходов и ее изменение. Ниже представлен макет аналитической таблицы для анализа доходов ФОМС (табл. 1).

Таблица 1

**Анализ состава и структуры доходов ФОМС**

Наименование статьи	Утверждено		Исполнено		Отклонение	
	тыс. руб.	уд. вес, %	тыс. руб.	уд. вес, %	тыс. руб.	уд. вес, %

Налоговые доходы

Безвозмездные и безвозвратные поступления от бюджетов

Недоимки и пени по страховым взносам на ОМС переработавшего населения

Недоимка, пени и штрафы по взносам в ФОМС

Прочие

Всего доходы бюджета

Основными источниками информации для анализа кассового исполнения доходной части бюджета территориальных фондов обязательного медицинского страхования являются смета доходов и расходов (бюджет) и «Отчет об исполнении бюджета».

Анализ исполнения доходной части бюджета обязательно должен быть дополнен оценкой исполнения расходной части бюджета учреждения.

При этом, прежде всего, изучают состав и структуру расходов учреждения. С этой целью расходы группируются по статьям бюджетной классификации. Затем определяется удельный вес каждой группы расходов в их общей сумме и производится их сравнение с показателями бюджета. Такое сопоставление позволяет выявить перерасход выделенных из бюджета средств и обеспечивает систематический контроль за ходом исполнения бюджета (табл. 2).

Таблица 2  
Анализ состава и структуры доходов ФОМС

Наименование статьи	Утверждено		Исполнено		Отклонение	
	тыс. руб.	уд. вес, %	тыс. руб.	уд. вес, %	тыс. руб.	уд. вес, %
Территориальная программа ОМС						
Оказание отдельным категориям граждан гос. соц. помощи по обеспечению лекарств, средствами (на оплату счетов за предыдущий год)						
Оказание отдельным категориям граждан гос. соц. помощи по обеспечению лекарств, средствами (за отчетный год)						
Реализация мероприятий в рам-						



как базовой программы ОМС

Проведение дополнительной диспансеризации работающих граждан

Проведение диспансеризации пребывающих в стационарных учреждениях детей-сирот

Финансовое обеспечение гос. задания в соответствии с программой гос. гарантий оказания гражданам РФ бесплатной мед. помощи

Переподготовка и повышение квалификации кадров

Всего расходы бюджета

Особенности деятельности территориальных фондов обязательного медицинского страхования предполагают группировать расходы на следующие основные статьи:

- территориальная программа ОМС;
- оказание отдельным категориям граждан государственной социальной помощи по обеспечению лекарственными средствами;
- реализации мероприятий в рамках базовой программы ОМС;
- проведение дополнительной диспансеризации работающих граждан;
- проведение диспансеризации пребывающих в стационарных учреждениях детей-сирот;
- финансовое обеспечение государственного задания в соответствии с программой государственных гарантий оказания гражданам РФ бесплатной медицинской помощи и другие статьи.

Основными источниками информации для анализа кассового исполнения расходной части бюджета территориальных фондов обязательного медицинского страхования являются смета доходов и расходов (бюджет) и «Отчет об исполнении бюджета».

Как правило, в процессе анализа уделяют особое внимание наиболее значимым статьям расходов. Значительную долю в структуре расходов территориальных ФОМС занимают расходы на осуществление территориальной программы ОМС (75–80 %). В связи с этим далее необходимо изучить состав и структуру расходов ФОМС на территориальную программу ОМС (например, табл. 3).

Таблица 3

**Анализ состава и структуры расходов ФОМС на территориальную программу**

Наименование статьи	Утверждено	Исполнено	Отклонение
---------------------	------------	-----------	------------

	тыс. руб.	уд. вес, %	тыс. руб.	уд. вес, %	тыс. руб.	уд. вес, %
--	--------------	---------------	--------------	---------------	--------------	---------------

Территориальная программа  
ОМС

В том числе:

– выполнение территориальной программы ОМС в рамках базовой программы ОМС

ОМС

– ОМС неработающего населения (детей)

– аппараты органов управления государственных внебюджетных фондов

Отдельно изучают состав и структуру расходов на управленческую деятельность. При этом выделяют следующие статьи расходов:

- оплата труда и начисления;
- оплата работ и услуг;
- поступления нефинансовых активов;
- прочие расходы.

В заключение проводят факторный анализ изменения наиболее значимых статей расходов (устанавливают причинно-следственную связь между интересующим показателем и факторами, подбирают соответствующий данной модели прием факторного анализа, измеряют воздействие факторов на результативный показатель), делают выводы и намечают мероприятия.

УДК 642.5(470.345)

## **ПЕРСПЕКТИВЫ РАЗВИТИЯ ОБЩЕСТВЕННОГО ПИТАНИЯ ИЧАЛКОВСКОГО РАЙПО**

**Е.А. Плеханова**, к.э.н., доцент

*Саранский кооперативный институт (филиал) РУК*

Общественное питание играет все возрастающую роль в жизни современного сельского жителя. Это обеспечивается, прежде всего, изменением уровня жизни, возрастанием потребностей, развитием коммуникаций, средств доставки продукции и сырья, интенсификацией многих производственных процессов.

Ичалковское райпо обслуживает население Ичалковского района с численностью 22 тыс. чел. В Ичалковском райпо имеется столовая, пельменная, кафе – бар, кулинария. Товарооборот отрасли за последние годы неуклонно растет. В 2010 г. он составил

4 423 тыс. руб.

Однако отсутствуют столь востребованные в настоящее время молодежные кафе – мороженное, пиццерии, модные в настоящее время кафе в восточном стиле и т.д.

Один из основных факторов повышения эффективности работы общественного питания и роста товарооборота – это ассортимент блюд в меню. Ассортимент общественного питания способен активно влиять на уровень продаж блюд. Широкий ассортимент блюд может удовлетворить самые неожиданные запросы посетителей, однако неоправданное расширение ассортимента может привести к оседанию продукции, снижению оборачиваемости средств, а то и вовсе к "замораживанию" денег.

Отсутствие блюда в меню – это упущенная выгода и элемент недовольства со стороны посетителей.

Существуют некоторые способы управления потоком посетителей, и их уже применяют некоторые предприятия общественного питания – это, например, предоставление скидок в утренние часы, когда в столовой, кулинарии,пельменной не так много посетителей, таким образом, снижается наплыв посетителей в пиковые часы, при сохранении общего количества посетителей. Способ неплохой и имеет только один минус для Ичалковского райпо – это скидки, а любая скидка – это недополученные деньги.

Проанализировав работу райпо, было установлено, что люди с различными уровнями доходов не только посещают организации общественного питания в разное время, но и совершаемые ими заказы блюд в одной товарной группе относятся к разным частям ценового спектра. Учитывая эти факты, можно с большой долей уверенности сказать, что блюда дешевого ассортимента будут лучше продаваться в утренние и дневные часы.

Блюда средней ценовой группы – в дневное и вечернее время, а дорогие блюда – в вечернее и ночное время.

К сожалению, большинство предприятий общественного питания райпо ведут свою маркетинговую деятельность без всяких планов, мотивируя тем, что рынок меняется слишком быстро, поэтому от планов нет никакой пользы.

В общественном питании весь маркетинг обычно сводится к мероприятиям по реализации блюд. Нельзя сказать, что они не приносят определенного повышения товарооборота. Однако при стихийности трудно планировать бюджет, фактические затраты могут намного превосходить планируемые.

Но постепенно на практике приходит осознание необходимости планирования деятельности службы маркетинга. Планирование побуждает руководство постоянно думать о будущем, заставляет

предприятие четче определять свои цели и политику, приводит к лучшей согласованности в работе и даст объективные показатели эффективности работы.

Аргумент о бессмысленности планирования в условиях постоянных изменений не выдерживает критики. Как раз наоборот – тщательное планирование помогает предприятию предвидеть изменение среды и оперативно реагировать на них, а также быть готовыми к непредвиденным обстоятельствам. Разумеется, план должен составляться таким образом, чтобы не ограничивать предпринимательские инициативы.

Чтобы составить план мероприятий по маркетингу в общественном питании, нужно сделать анализ сложившейся ситуации по отдельным блюдам, группам блюд и всему предприятию.

Любая организация общественного питания должна стремиться к тому, чтобы максимально воздействовать в своей деятельности интенсивные факторы роста товарооборота. Анализируя деятельность Ичалковского райпо, рост товарооборота можно реализовать за счет следующих мероприятий.

Оптимизация формата предприятий общественного питания в соответствии с тенденциями современного рынка.

Развитие отдельных предприятий общественного питания, имеющих эксклюзивные особенности, не характерные для других организаций общественного питания.

Развитие производства кулинарных, кондитерских, хлебобулочных изделий и полуфабрикатов на базе объектов общественного питания потребкооперации.

Расширение рынков сбыта продукции за счёт реализации через кооперативные и иные розничные сети.

Системное кадровое обеспечение общественного питания и сферы услуг.

В рамках решения этих задач должно обеспечиваться:

– увеличение объёмов деятельности и повышение эффективности работы предприятий;

– развитие и совершенствование материально-технической базы, внедрение прогрессивных технологий;

– создание системы обеспечения и контроля качества продукции;

– разработка эффективной маркетинговой стратегии;

– создание единого информационного обеспечения деятельности предприятий;

– внедрение инновационного подхода к кадровой политике.

А также развитие ориентированных на различные группы потребителей сетей предприятий питания:

– учитывающих региональные особенности, в частности разви-

вающих национальную и обрядовую кухню;

– обеспечивающих организацию корпоративного, семейного (с досугом взрослых и организацией игровых комнат для детей), молодежного досуга с предоставлением широкого комплекса услуг, развлекательных и образовательных программ, выезд специалистов по приготовлению пищи на дом;

– применяющих индустриальные методы приготовления пищи и доставки её по заказам потребителей;

Формирование и развитие сети придорожных предприятий общественного питания, детских кафе с предоставлением дополнительных услуг.

Развитие сети магазинов «Кулинария» с созданием при них мини-пекарен, кондитерских, пирожковых цехов, вырабатывающих и реализующих широкий ассортимент собственной продукции.

Развитие взаимодействия с предприятиями потребительской кооперации, обеспечивающих централизованную закупку, переработку сырья, производство полуфабрикатов, готовых блюд и поставку их в сеть торговли и питания.

Развитие и совершенствование материально-технической базы.

Участие в реализации совместных целевых программ федерального и регионального уровней, включая и программу организации школьного питания.

Внедрение инновационных технологий в приготовление пищи и обслуживание.

Формирование и реализация единой маркетинговой стратегии, включающей:

– внедрение единого кооперативного бренда и создание локальных сетевых брендов, отражающих национальные и региональные особенности деятельности предприятий, а также брендовых блюд с использованием экологически чистого сырья;

– проведение оценки потенциала потребности рынка в услугах питания с целью выявления направлений деятельности и определения формата предприятий;

– разработка и реализация программ обеспечения лояльности потребителя;

– введение системы управления качеством продукции.

Комплексная работа по развитию кадрового обеспечения, включая специальные мероприятия по переподготовке и повышению квалификации (курсы по освоению новых технологий и видов продукции, тренинги, ролевые игры, конкурсы профессионального мастерства, мастер-классы).

Организация обобщения и внедрения в потребительской кооперации опыта передовых предприятий общественного питания,

УДК 070:77

## **СОВРЕМЕННЫЕ ТЕНДЕНЦИИ РАЗВИТИЯ СЕКЬЮРИТИЗАЦИИ В РОССИИ**

**А.Ф. Поляков**, д.э.н., профессор

*Саранский кооперативный институт (филиал) РУК*

Процесс секьюритизации – это способ привлечения финансирования, связанный с выпуском ценных бумаг, обеспеченных активами, генерирующими стабильные денежные потоки (например, портфель ипотечных кредитов, автокредитов, лизинговые активы, коммерческая недвижимость, генерирующая стабильный рентный доход и т. д.). В первую очередь секьюритизация может быть интересна коммерческим банкам, имеющим значительные портфели однородных кредитов, лизинговым компаниям, фондам недвижимости.

Механизм секьюритизации впервые появился более 30 лет назад в США и буквально совершил революцию в банковском и финансовом секторах. На сегодняшний день многие называют его одной из главных инноваций двадцатого столетия, давшей импульс развитию финансовых рынков. В общем виде процесс секьюритизации представляет собой процесс перевода активов в более ликвидную форму. Современная секьюритизация позволяет достичь следующих целей:

- повысить доходность на собственный капитал;
- соблюсти требования к достаточности собственного капитала (для банков);
- снизить уровень риска кредитного (лизингового) портфеля за счет перевода кредитных рисков на широкий круг инвесторов - владельцев ценных бумаг, выпущенных на основе секьюритизации кредитного (лизингового) портфеля;
- продолжать получать прибыль от кредитного (лизингового) портфеля в виде маржи между средней ставкой размещения кредитного (лизингового) портфеля и более низкой ставкой процента по ценным бумагам, выпущенным на основе секьюритизации данного портфеля;
- диверсифицировать источники финансирования;
- снизить стоимость привлекаемого финансирования (за счет того, что кредитный рейтинг секьюритизационных ценных бумаг может быть выше, чем рейтинг эмитента);

– привлечь финансирование на более длительный срок (по сравнению с обычным кредитованием):

– создать публичную кредитную историю, как на российском, так и на международных рынках капитала.

В более узком аспекте секьюритизация может быть определена как финансовая операция, заключающаяся в трансформации низколиквидных активов в ценные бумаги, обеспеченные денежными поступлениями от исходных активов, в результате которой происходит перераспределение риска между первичным владельцем активов, гарантом и инвесторами. Устоявшейся классификации секьюритизации банковских активов до сих пор не создано, но большинство авторов выделяют два ее основных вида: традиционную и синтетическую.

Техника традиционной секьюритизации предполагает, что неэффективно держать на балансе банка активы высокого и низкого качества вместе, так как, пока качественные активы находятся на балансе банка, они несут все его риски. Таким образом, единственным выходом является отделение ипотечных активов (активы высокого качества) и вывод их за баланс банка. В мировой практике для отделения активов создается специальная компания SPV (Special Purpose Vehicle), которой впоследствии активы и продаются, что позволяет устранить риски, связанные с иной деятельностью, осуществляемой продавцом активов.

Однако большой пул этих кредитов необходимо где-то накапливать. Первый вариант — накапливать большие портфели ипотечных кредитов на балансе банка, однако этот вариант считается экономически нецелесообразным в силу низкой капитализации и требований по фондам обязательного резервирования к российским коммерческим банкам. Вследствие этого и возник механизм накапливания активов вне баланса, а именно на балансе SPV (организации-накопителя).

Процесс секьюритизации включает в себя несколько этапов, которые отражают деятельность участников этого процесса от момента выдачи кредита до погашения ценных бумаг, обеспеченных этими кредитами. На этом этапе осуществляется выдача кредита, заключается сделка предоставления кредита на определенную сумму и срок между банком-кредитором и заемщиком. Как уже было отмечено ранее, такой банк называется оригинатором. Его основная функция — обслуживание кредита, то есть выполнение функций сервисного агента.

Кроме основного сервисного агента, в международной практике всегда предусмотрен резервный сервисный агент, который должен приступить к исполнению функции обслуживания пула в случае неспособности основного сервисного агента. Бесспорно, что банк,

который является резервным сервисным агентом, должен обладать соответствующими финансовыми ресурсами и иметь безупречную репутацию и высокий кредитный рейтинг.

Юридически SPV — это организационно-правовая структура, создаваемая для строго определенных и жестко ограниченных целей, причем юридически не зависящая от своего учредителя. Виды коммерческой деятельности, которыми разрешено заниматься ипотечной SPV, строго ограничены. После того как SPV приобретет необходимое количество активов, она эмитирует ценные бумаги, обеспеченные этими активами.

Однако первоначальным звеном в этой цепочке рефинансирования является банк, который занимается выдачей ипотечных кредитов и намерен продавать права требования по этим кредитам на постоянной основе, продолжая их обслуживание. Банк, первоначально выдавший эти кредиты, называется оригинатором (Originator). Его основная функция — обслуживание кредита, то есть выполнение функции сервисного агента (Primary Servicer).

Кроме основного сервисного агента, в международной практике имеет место резервный сервисный агент (Backup Primary Servicer), который должен приступить к функции обслуживания пула в случае неспособности Primary Servicer.

Для проведения секьюритизации необходимо сформировать пул кредитов, которые должны быть относительно однородными по таким показателям, как срочность, процентная ставка, кредитные риски и ликвидность, что обеспечивает возможность актуарных расчетов. В пул кредитов не должны включаться некачественные (проблемные) кредиты, поэтому многократно возрастают требования к унификации и стандартам кредитования, что обеспечивает минимизацию возможных рисков и надежность ценных бумаг.

Продажа активов имеет большое значение, во-первых, из-за воздействия на баланс ссудодателя (вывод его за баланс), а во-вторых, из-за возможности соблюсти общепринятые требования по ведению бухгалтерского учета (Generally Accepted Accounting Practices, GAAP) и законодательные требования по соблюдению капитала. На третьем этапе происходит самое главное — размещение ценных бумаг, которое проводится при взаимодействии следующих участников: эмитента ценных бумаг, андеррайтера, рейтинговой компании, гаранта (страховой компании), юридической компании, аудиторской организации.

Взаимодействие всех участников на этом этапе происходит на определенных условиях с определенным размером вознаграждения каждому участнику. В результате осуществляется подготовка информационного меморандума. Обычно выпуски ипотечных



ценных бумаг разделены на транши – старшие и младшие. Ключевое различие между ними заключается в очередности исполнения по ним обязательств: по старшим траншам обязательства исполняются в первую очередь (менее рискованны), затем – по младшим (более рискованны). После выпуска ипотечных ценных бумаг они размещаются на фондовом рынке, а денежные средства, вырученные от их реализации, поступают банку-кредитору.

Выплачиваемые заемщиком по кредиту денежные средства аккумулируются оригинатором для погашения ценных бумаг и выплат процентов по ним. Далее производится непосредственно погашение.

Кроме классической схемы секьюритизации, существует так называемая синтетическая секьюритизация, при проведении которой пул кредитов не продается специальному юридическому лицу, а лишь выделяется на балансе банка-оригинатора. При синтетической секьюритизации происходит передача риска, связанного с активами, а не самого актива. Изоляция секьюритизируемых активов от риска банкротства банка-оригинатора в этом случае происходит путем отделения пула кредитов от общей конкурсной массы при банкротстве оригинатора и закрепления в законодательстве первоочередного права держателей ценных бумаг секьюритизации (инверторов) на данный пул активов по сравнению с другими кредиторами.

УДК 351.824.5(470+571)

## **НОВШЕСТВА В ЗАКОНОДАТЕЛЬНОЙ СФЕРЕ ТОРГОВЛИ РОССИИ**

**Л.А. Пониматкина**, к.э.н., доцент

*Саранский кооперативный институт (филиал) РУК*

В последние годы основное внимание в законодательной основе России было направлено на Закон о торговой деятельности. Этот закон внес много новшеств в сферу торговли. При этом эксперты оценивают как плюсы, так и минусы этого закона.

Далеко не любая торговля подпадает под действие Закона о торговле. Из него исключены, в первую очередь, внешнеторговая деятельность и продажа товаров на розничных рынках. Основное внимание Закона направлено на так называемый ритейл – торговые сети продовольственных товаров.

Главная мысль, которая красной нитью проходила через все обсуждения Закона о торговле, – это ограничение монополии сетевиков и отказ от различных бонусов, – стала нормой Закона.

Теперь торговые сети не имеют права включать в договор поставки никакие бонусы, кроме скидки за объем поставок товара. При этом скидка за объем не может превышать 10 процентов.

Более того, по определенным видам продуктов, которые подпадают под понятие социально значимых, нельзя устанавливать даже 10-процентную скидку. Перечень этих товаров должен быть установлен Правительством РФ.

В соответствии с Законом о торговле торговая организация обязана дать полную информацию об условиях отбора поставщиков при запросе производителя. В Законе даже прописан предельный срок – в течение 14 дней со дня получения запроса. Впрочем, то же касается и производителей – они также обязаны сообщать о существенных условиях договора и отбора контрагентов в те же сроки.

В Законе о торговле прописали и предельные сроки оплаты отдельных видов продовольственных товаров. Оплата поставлена в зависимость от срока годности продукции. К примеру, если срок годности товара не превышает 10 дней, то и оплата должна быть произведена не позднее 10 рабочих дней с момента поставки. Обратите внимание, именно поставки, а не производства продукции.

Товар со сроком годности до 30 дней (включительно) оплачивается в течение 30 календарных дней после поступления продукции на склад торговой организации. Если срок годности продуктов выше 30 дней, оплата должна быть произведена не позднее 45 календарных дней со дня поставки.

При этом законодатели по какой-то причине обособили алкогольную продукцию, обидев поставщиков импортного алкоголя. Закон прописывает обязательные сроки оплаты только для поставщиков отечественного алкоголя. Получается, обязав платить за большинство товаров в жесткие сроки, законодатели оставили лазейку для отсрочки платежей только по определенному сегменту. Чем наверняка будут пользоваться представители торговых организаций. Не установлены и сроки оплаты для непродовольственных товаров.

Предельные сроки оплаты действуют, если поставщиком полностью представлен надлежащий пакет документов на поставляемый товар. В противном случае торговая организация имеет право приостановить платеж до получения необходимых документов. Таким образом, "забыв" вовремя передать какой-либо документ, стороны могут увеличить сроки оплаты на любой срок.

Государство законодательно оставило за собой право на установление предельных цен на отдельные виды социально значимых товаров. Это возможно, если в течение 30 дней на территории отдельного субъекта рост цен на эти товары составит 30 и более про-

центов. Правда, при этом установленные на государственном уровне цены не могут действовать более чем 90 календарных дней. Данный срок, впрочем, вполне достаточен, чтобы торговые организации потерпели значительные убытки, особенно, если рост цен связан не столько с торговой наценкой, сколько с увеличением оптовых цен.

Одним из главных новшеств в торговле, несомненно, можно считать ограничение монополии торговых сетей. Если доля сети занимает в отдельно взятом регионе более 25 процентов торгового рынка, Законом о торговле вводится запрет на получение данным сетевиком дополнительных площадей под торговлю (в отношении муниципальных районов и городских округов данная норма начала действовать с 1 июля 2010 г.). По нашему мнению, это огромное достижение для малого и среднего бизнеса, который данным запретом получает возможность развиваться.

Если сеть, имеющая более 25 процентов доли рынка, все-таки получает дополнительные площади, данный договор будет признан ничтожным. Требование о недействительности сделки может быть предъявлено в суд любым заинтересованным лицом.

Все давно привыкли, что торговая сеть – это некая совокупность магазинов под единым названием, с единой униформой продавцов, примерно одинаковым интерьером и ассортиментом товаров. Однако Закон о торговле определил это понятие несколько иначе.

Торговая сеть - это "совокупность двух и более торговых объектов, которые находятся под общим управлением, или совокупность двух и более торговых объектов, которые используются под единым коммерческим обозначением или иным средством индивидуализации" (п. 8 ст. 2 Закона о торговле). Получается, что вовсе необязательно иметь одинаковую вывеску и униформу. Достаточно двум и более магазинам находиться под общим управлением, чтобы попасть под определение торговой сети. И если в крупных городах владельцы нескольких небольших магазинов могут не опасаться обвинений в монополизме, то в небольших городах и различных поселках, где на весь город может быть всего пять - шесть продовольственных магазинов, владелец двух - трех из них вполне подходит под понятие "монополист".

Взаимоотношения между поставщиком и торговой организацией регулируются, в первую очередь, ст. 13 Закона о торговле. Этой статьей установлены антимонопольные правила, которые обязаны применять обе стороны договора. В частности, Закон о торговле запрещает как продавцу, так и поставщику:

– создавать препятствия для доступа на товарный рынок или выхода из товарного рынка других субъектов;

– нарушать установленный нормативными правовыми актами порядок ценообразования;

– навязывать условия о запрете на заключение договоров поставки продуктов с другими поставщиками или торговыми фирмами на аналогичных или иных условиях;

– требовать у контрагента сведений о заключаемых договорах с другими фирмами, осуществляющими аналогичную деятельность;

– требовать с контрагента плату за изменение ассортимента продовольственных товаров;

– требовать возмещения убытков в связи с утратой или повреждением товаров после перехода права собственности, за исключением случаев, если утрата или повреждение произошли по вине поставщика, и ряд других требований.

При этом перечень законодатель оставил открытым, оставив уточнить, что иные условия не должны содержать признаки запретов, названных в статье (п. 2 ст. 13 Закона о торговле). К сожалению, из текста Закона неясно, можно ли признать ничтожным договор, если перечисленные в Законе о торговле антимонопольные условия будут в него включены. В любом случае, без правоприменительной практики, сказать что-то конкретное по этому поводу нельзя.

Согласно пп. 3 п. 1 ст. 13 торговым сетям и поставщикам продуктов в торговые сети запрещено заниматься оптовой торговлей с использованием договора комиссии или смешанного договора, в котором есть элементы договора комиссии.

Размещение нестационарных торговых объектов предполагается в соответствии со схемой их размещения на территории субъекта РФ. Схему размещения разрабатывает и утверждает местный муниципалитет, при этом по Закону о торговле 60 процентов в этой схеме должны занимать предприятия малого и среднего бизнеса. По нашему мнению, в том, что объекты нестационарной торговли переданы полностью под контроль муниципалитетов, нет ничего хорошего.

С другой стороны, в Законе о торговле прописано, что утвержденная схема размещения новых объектов не может служить основанием для пересмотра размещения уже действующих либо строящихся объектов. А это несомненный плюс для уже существующей нестационарной торговли.

В Законе осталось множество недоработок. Тем не менее, будем надеяться, что данный Закон будет способствовать развитию торговли в России и поможет бороться с ее недостатками и недоработками.

УДК 338.366.4.055.64:338.436.33(470.345)  
**ОСОБЕННОСТИ ФУНКЦИОНИРОВАНИЯ  
МАЛЫХ ФОРМ ХОЗЯЙСТВОВАНИЯ В АПК  
ПО РЕСПУБЛИКЕ МОРДОВИЯ**

**Е.В. Пруцкова**, к.э.н., доцент

**Е.С. Петрова**, к.э.н., доцент

*Саранский кооперативный институт (филиал) РУК*

В соответствии с Указом Президента РФ «О неотложных мерах по осуществлению земельной реформы в РСФСР» от 27 декабря 1991 г. № 323 началось формирование специфического сектора в экономике малого предпринимательства в АПК РМ по следующим направлениям:

- образование крестьянских (фермерских) хозяйств;
- образование малых предприятий во всех отраслях и сферах АПК;
- формирование хозяйственно-экономического сегмента личных подсобных хозяйств населения.

Развитие данного сектора подкреплялось как организационными мероприятиями (создание Ассоциации крестьянских (фермерских) хозяйств и сельскохозяйственных кооперативов (АККОР)), так и нормативно-правовыми (формирование правовой базы их функционирования). Основная задача при этом: развитие малых форм хозяйствования в АПК страны - это одно из важнейших звеньев проводимой экономической реформы, а формирование сектора малых предпринимателей как слоя конкурентоспособных товаропроизводителей призвано способствовать решению продовольственных проблем в стране.

Обеспечение этих мероприятий осуществляется через реализацию федеральных, региональных (межрегиональных), отраслевых (межотраслевых) и муниципальных программ развития и поддержки малых форм хозяйствования. В настоящее время выполняется Федеральная программа поддержки малых форм хозяйствования в РФ, основной целью которой является обеспечение благоприятных условий для развития малых форм хозяйствования на основе повышения качества и эффективности мер государственной поддержки на федеральном уровне.

Мероприятиями Федеральной программы предусмотрено осуществление следующих направлений, отражающих приоритетные направления государственной поддержки малых форм хозяйствования:

- нормативное правовое обеспечение малых форм хозяйствования;
- развитие прогрессивных финансовых технологий (меры по развитию прогрессивных механизмов привлечения внебюджетных ресурсов, в том числе открытие специализированных кредитных организаций для работы с малыми формами хозяйствования и развития рынка ценных бумаг малых предприятий, создание условий для удешевления кредитных ресурсов, использование гарантийных механизмов кредитно-инвестиционной поддержки малых предприятий, развития лизинга и франчайзинга, системы самофинансирования малых форм хозяйствования и микрокредитования);
- реализация приобретенных направлений развития малого предпринимательства (стимулирование развития малого предпринимательства в приобретенных отраслях и сферах деятельности, в том числе в агропромышленном комплексе и переработке сельскохозяйственной продукции);
- повышение эффективности использования созданной инфраструктуры поддержки малых форм хозяйствования и информационных систем (повышение эффективности существующей институциональной системы, мониторинг действующих элементов инфраструктуры поддержки малых форм хозяйствования, интеграция и взаимодействие информационных систем обеспечения малых форм хозяйствования);
- научно-методическое и кадровое обеспечение малых форм хозяйствования, взаимодействие со средствами массовой информации и пропаганда предпринимательской деятельности;
- международное сотрудничество в сфере малых форм хозяйствования. Однако действенность федерального уровня управления была бы малоэффективной в условиях недостаточного регионального управления указанными процессами. Поэтому руководством Республики Мордовия уделялось большое внимание становлению и развитию данного сектора и в настоящее время можно утверждать, что в республике созданы нормативно-правовые и организационно-экономические условия для функционирования малых форм хозяйствования в агропромышленном комплексе. Тем не менее, несмотря на принимаемые меры, формирование данного сектора характеризуется сложными социально-экономическими процессами. Так, фермерское движение достаточно быстро развивалось в 1992–1993 гг., когда число хозяйств увеличилось в целом по стране на 70 тыс., а в Республике Мордовии в 1991 г. было создано 314 крестьянских (фермерских) хозяйств. Тенденция роста их численности сохранялась до 1996 г., затем началось абсолютное их сокращение. В последующие годы количество К(Ф)Х стабилизировалось и к 2010 году численность К(Ф)Х составила 1128 хо-

зийств.

Стимулирование развития данного сектора экономики республики осуществляется по следующим направлениям:

- льготное кредитование крестьянских (фермерских) хозяйств с целью эффективного функционирования, а также технического перевооружения через Государственное унитарное предприятие РМ «Развитие села», Фонд поддержки предпринимательства и развития конкуренции РМ;

- предоставление гарантий по кредитам, выдаваемым субъектам малых форм хозяйствования АПК РМ следующими структурами регионального управления: Министерством финансов, Фондом поддержки предпринимательства и развития конкуренции, органами местного самоуправления.

В целях выполнения региональных программ развития агропромышленного комплекса в марте 1995 г. в Республике Мордовия было создано Государственное учреждение «Мордовская продовольственная корпорация», основными направлениями деятельности которого является:

- выполнение функции государственного заказчика по формированию и размещению заказов на закупку и поставку сельскохозяйственной продукции, сырья и продовольствия в региональный фонд для государственных нужд на договорной основе;

- содействие развитию конкуренции в сфере закупок и торговли сельскохозяйственной продукцией, сырьем и продовольствием;

- защита и поддержка сельскохозяйственных производителей при реализации производимой продукции.

Правительство РМ оказывает финансово-кредитную поддержку крестьянским (фермерским) хозяйствам, производящим товарную сельскохозяйственную продукцию. В рамках реализации Постановления «О выравнивании экономических условий хозяйствования предприятий в агропромышленном комплексе Республики Мордовия» крестьянские (фермерские) хозяйства получили свыше 3,5 млн руб. Это способствовало укреплению материально-технической базы данного сектора экономики республики, росту экономических параметров результатов его деятельности.

Еще одним направлением развития малых форм хозяйствования в АПК стали семейные молочные фермы, которые, как считают многие эксперты, являются реальной возможностью возрождения молочной отрасли в стране и обеспечения внутреннего рынка отечественной продукцией. На выполнение этих задач направлена отраслевая целевая программа «Развитие пилотных семейных молочных животноводческих ферм на базе крестьянских (фермерских) хозяйств на 2009-2011 годы». Два года назад она стартовала в Белгородской, Ленинградской, Липецкой, Тамбовской областях

и Республике Мордовия. Теперь эта программа фактически расширяется до масштабов всей страны, улучшены условия кредитования таких проектов, а положительный опыт создания семейных ферм используется и в других направлениях животноводства.

Создание семейных ферм будет способствовать увеличению объемов производства отечественного молока, внедрению передового опыта организации молочного животноводства и повышению конкуренции на региональном уровне.

Важное значение имеет и социальный аспект отраслевой программы – организация семейных ферм позволит создать новые рабочие места, повысить уровень жизни сельского населения, привлечь к работе на селе молодое поколение.

Реализация данной отраслевой программы имеет ключевое значение для развития российского АПК. Поддержка сельхозпредприятий малых форм хозяйствования, стимулирование сельхозтоваропроизводителей к созданию семейных ферм будет способствовать росту импортозамещения молочной продукции.

УДК 658.532:338.124.4

## **РАЗВИТИЕ «НЕДЕНЕЖНЫХ» ФОРМ РАСЧЕТОВ В УСЛОВИЯХ КРИЗИСА**

**И.В. Романова**, к.э.н., доцент

**А.Н. Рябов**, старший преподаватель

*Саранский кооперативный институт (филиал) РУК*

Вместе с зарождением и развитием человечества зародились и различные формы расчетов. Развитие шло от простого к сложному. Так, при первобытнообщинном строе основной формой расчетов являлся натуральный обмен, то есть товар обменивался на товар. Но уже через некоторый период времени, при становлении раннего феодального строя, возникла потребность в ином эквиваленте оценки товаров, так появились первые прообразы денег.

Под «расчетами» многие авторы понимают обмен информацией между плательщиком и получателем денег, а также между финансовыми посредниками (банками). То есть расчеты – это денежные взаимоотношения, возникающие между юридическими и физическими лицами по товарным и нетоварным операциям.

Анализируя мнения различных авторов, мы пришли к мнению о том, что под расчетами следует понимать платежи по нетоварным операциям завершающим экономические отношения с субъектами хозяйствования. Понятие же «взаиморасчёты» значительно шире,



чем понятие расчёты. Так как взаиморасчёты возникают в основном по товарным операциям, и завершение сделки может осуществляться и без платежа покупателя (потребителя) продавцу (поставщику) товаров, работ, услуг и покупатель может осуществить платёж третьему лицу, отгрузить свою продукцию и т. п.

Развитие рыночных отношений в экономике потребовало изменения основ системы взаиморасчётов, в том числе принципов их организации. По нашему мнению, все существующие формы взаиморасчетов можно классифицировать по двум признакам (см. рисунок):

1. денежные формы взаиморасчетов;
2. неденежные формы взаиморасчетов.

Под неденежными взаиморасчётами предприятия следует понимать исполнение им обязательств перед другими хозяйствующими субъектами, возникающих из условий договора, причинённого вреда и иных условий, без использования в расчетах денежных средств.

Неплатежи в условиях развивающегося кризиса, нехватка оборотного капитала, трудности нормального накопления и распределения движения денежных ресурсов предопределили развитие «неденежных» форм взаиморасчетов.



Р и с. Классификация форм взаиморасчетов юридических лиц

Ради обеспечения своей финансовой устойчивости и экономической состоятельности в условиях нарастающего кризиса россий-

ские предприятия станут широко использовать различные формы «неденежных» взаиморасчетов.

Формы осуществления конкретных расчётов многообразны. Преобладающее распространение в их составе получили: вексельные операции, двухсторонние и многосторонние взаимозачеты, поручения на оплату третьим лицам и бартерные операции.

К числу ключевых негативов в финансово-денежной сфере, связанных с использованием «неденежных» расчетов, относятся:

1. Распространенность бартерных сделок и использование других способов и средств защиты воспроизводства - безальтернативная реакция предприятий на практический произвол проводимой финансовой и денежно-кредитной политики относительно функционирования предприятий реального сектора. Финансы предприятий формируются преимущественно за счет кредиторской задолженности. Все это определяет высокую распространенность платежных суррогатов, включая множественность долговых обязательств, носящих, зачастую, фиктивный характер.

2. На фоне расстройств платежной системы дестабилизирующий характер принимает масштабное разрастание внебанковского оборота, основу которого составляет развитие теневой экономики.

3. Не меньшую угрозу нормальной деятельности предприятий представляет нарастающая демонстизация межхозяйственных отношений - бартерные сделки, распространенность которых охватывает все большую часть предприятий и создает ситуацию повышенной напряженности и непредсказуемости поведения рынка: конъюнктуры спроса и предложения. Кроме того, теряется значительная часть информации относительно реальных структурных сдвигов в производстве, формировании цен и их составляющих.

Реальными причинами неплатежей и бартера в России является наличие большого числа предприятий, которые нельзя закрыть из-за опасения социального взрыва, а также предполагающийся передел собственности.

В связи с дефицитом свободных денежных средств в условиях развивающегося кризиса многие предприятия стараются избегать расчетов с поставщиками наличными и безналичными денежными средствами. На практике между организациями используются достаточно много разновидностей расчетов по выполненным договорным обязательствам, которые не проходят через банковские счета.

Достаточно широкое распространение в период кризиса получает такая форма расчетов, как уступка права требования. В соответствии со статьей 382 Гражданского кодекса РФ, если оплата от покупателя не поступит, то кредитор по договору переуступки прав может передать дебиторскую задолженность третьему лицу,

получив от него денежные средства или иное имущество.

Необходимость проведения взаимозачетных операций возникает, как правило, тогда, когда между двумя организациями заключены два различных договора на поставку продукции (выполнение работ, оказание услуг), а расчет денежными средствами по каким-либо причинам невозможен. У организаций образуются взаимные кредиторская и дебиторская задолженности, и возможным способом их погашения является зачет взаимных требований.

В условиях рыночной экономики, при расстройстве денежного обращения риск неоплаты или несвоевременной оплаты счетов увеличивается. Для его уменьшения можно прибегнуть к вексельной форме расчетов, которая является наиболее гибкой, оперативной и одновременно обеспечивающей укрепление платежной дисциплины.

Устойчивая и быстродействующая система платежей и расчетов является необходимой предпосылкой эффективного функционирования всего народного хозяйства, всех его секторов. Она в значительной степени определяет эффективность деятельности предприятий в условиях кризиса.

УДК 336:658.532

## **КОРРЕКТИРОВКА ФИНАНСОВОЙ ОТЧЕТНОСТИ В ЦЕЛЯХ ОЦЕНКИ БИЗНЕСА**

**И.В. Романова**, к.э.н., доцент

**А.Н. Рябов**, старший преподаватель

*Саранский кооперативный институт (филиал) РУК*

В качестве направлений работы с финансовой отчетностью в целях оценки бизнеса выступают:

- инфляционная корректировка;
- нормализация бухгалтерской отчетности;
- трансформация бухгалтерской отчетности;

Цели инфляционной корректировки ретроспективной финансовой отчетности в процессе оценки бизнеса:

- приведение ретроспективной информации за прошедшие периоды к сопоставимому виду;
- учет инфляционного изменения цен при составлении прогнозов денежных потоков и ставок дисконтирования.

Простейший способ инфляционной корректировки – переоценка всех статей баланса согласно изменению курса рубля относительно более стабильной валюты, например доллара или евро. Достоинства способа – его простота и возможность работы без использования большого объема дополнительной информации. Недостатки: корректировка по курсу валюты дает неточные результа-

© Романова И.В., Рябов А.Н., 2011

ты, так как курсовые соотношения рубля и других валют не совпадают с их реальной покупательной способностью. Второй способ инфляционной корректировки – переоценка статей актива и пассива баланса по колебаниям уровней товарных цен. Можно ориентироваться как на товарную массу в целом, так и на каждый конкретный товар или товарную группу. Это более точный способ инфляционной корректировки. Третий способ инфляционной корректировки основан на учете изменения общего уровня цен: различные статьи финансовых отчетов рассчитываются в денежных единицах одинаковой покупательной силы (в рублях базового или текущего периода на отчетную дату), для пересчетов используется индекс динамики валового национального продукта либо индекс потребительских или оптовых цен. Метод повышает реалистичность анализа, но не учитывает разную степень изменения стоимости отдельных активов.

После инфляционной корректировки проводят нормализацию финансовой отчетности. Нормализация бухгалтерской (финансовой) отчетности – корректировка отчетности на основе определения доходов и расходов, характерных для нормально действующего бизнеса. Возможность использования разных методов учета операций, списания долгов и т.д. приводит к появлению различий в показателях прибыли и денежных потоков. Рыночная стоимость части активов (например, нематериальных) может не учитываться при составлении баланса. Нормализация проводится для того, чтобы оценочные заключения имели объективный характер и основывались на реальных показателях, характеризующих деятельность предприятия, к тому же сопоставимых с показателями аналогичных предприятий. Нормализация отчетности в процессе оценки проводится всегда, объем применяемых корректировок в зависимости от целей оценки меняется. В отчете должны быть объяснены расчеты и изменения, проводимые в ходе нормализации. Нормализованная финансовая отчетность может использоваться только в целях оценки. Нормализующие корректировки финансовой документации проводятся по следующим направлениям:

- корректировка разовых и нетипичных доходов и расходов;
- корректировка метода учета операций (например, учет запасов) или метода начисления амортизации;
- корректировка данных бухгалтерской отчетности с целью определения рыночной стоимости активов.

*Корректировка разовых и нетипичных доходов и расходов.* К числу наиболее важных факторов, определяющих величину денежных потоков, относится себестоимость продукции – выраженные в денежной форме затраты всех видов ресурсов, используемых непосредственно в процессе изготовления и выполнения ра-

бот, а также для сохранения и улучшения условий производства. Кроме расходов, относимых на себестоимость, выделяются коммерческие и управленческие расходы, прочие доходы и расходы, также влияющие на величину прибыли. Величина прибыли может быть занижена и поэтому потенциального инвестора интересует, в первую очередь, динамика выручки от реализации и структура себестоимости, а затем – нормализованная прибыль. Показатели прибыли и денежных потоков становятся следующим критерием при принятии инвестиционного решения. Если ожидаемая будущая прибыль играет решающую роль в процессе оценки, то важно принимать этот показатель как отражение экономического дохода, получаемого компанией. Именно с этой целью и проводится нормализация бухгалтерской (финансовой) отчетности в процессе оценки.

В итоге корректировки получают нормализованный бухгалтерский баланс, скорректированный на расходы, не относящиеся к оцениваемому бизнесу. Изменения, полученные при корректировке баланса, должны найти отражение и в отчете о финансовых результатах. Оценщик рассчитывает нормализованный доход с учетом нетипичных расходов, не относящихся к основной деятельности. Кроме того, корректировке могут подвергнуться расходы, превышающие средние значения по предприятиям-аналогам.

*Корректировка метода учета операций.* На величину прибыли и денежных потоков серьезное влияние могут оказывать методы учета запасов и начисления амортизации. В Российской Федерации приняты следующие методики учета запасов:

- по средней себестоимости;
- по себестоимости первых по времени закупок (ФИФО) – первым получен, первым отгружен.

Оценка запасов методом ФИФО основана на допущении того, что ресурсы, первые поступившие в производство (продажу), должны быть оценены по себестоимости первых по времени закупок, с учетом стоимости ценностей, числящихся на начало месяца.

*Корректировка данных бухгалтерской отчетности с целью определения рыночной стоимости активов.* Балансовая стоимость активов, как правило, отличается от их рыночной оценки. Итогом нормализации финансовой отчетности должен стать нормализованный баланс – это ретроспективный бухгалтерский баланс, в котором все балансовые показатели учитываются по их рыночной стоимости на дату оценки.

После нормализации, если это требуется в соответствии с целями оценки, осуществляется трансформация финансовой отчетности. Трансформация финансовой отчетности – это корректировка счетов для приведения к единым стандартам бухгалтерского учета.

Трансформация бухгалтерской отчетности не является обязательной в процессе оценки. Российские предприятия выступают как объекты инвестирования со стороны иностранных инвесторов и сами пытаются инвестировать временно свободные средства. Принятию решения об инвестировании предшествует детальный анализ финансового состояния компании, отчетность которой должна соответствовать международным стандартам прежде всего в целях сопоставимости информации. Любая отчетная информация имеет принципиальное сходство: пользователям предоставляются данные об имущественном состоянии компании (баланс) и отчет о финансовых результатах. Вместе с тем между российской и международной системами учета существуют различия:

- по составу отчетности: западная отчетность содержит отчет об изменении собственного капитала (в соответствии с GAAP), причисления к финансовым отчетам;

- по принципу построения основных показателей: российский баланс построен по принципу возрастания ликвидности, в то время как баланс по GAAP – по убыванию ликвидности;

- ориентация на пользователя (основным органом, регламентирующим формирование системы бухгалтерского учета в России, является Министерство финансов РФ — государственная структура, которая при выработке учетной модели руководствуется интересами государства, и отчетность направлена прежде всего на предоставление информации государственным органам с целью обеспечения ими функций контроля за налоговыми платежами в бюджет. Задачей финансовой отчетности составленной по МСФО является предоставление информации о финансовом положении, результатах деятельности предприятия, что является полезным при принятии экономических решений для широкого круга пользователей);

- в российской отчетности о финансовых результатах себестоимость реализованной продукции может включать часть общехозяйственных расходов, т.е. расходов на управление, а в соответствии с МСФО себестоимость включает только прямые и накладные производственные затраты и др.

Таким образом, полноценная корректировка финансовой отчетности в целях оценки бизнеса требует не только затрат времени, но и наличия высококвалифицированных специалистов.

УДК 368.01

## **ДИНАМИКА РАЗВИТИЯ РЫНКА СТРАХОВАНИЯ РОССИИ В ПОСТКРИЗИСНЫЙ ПЕРИОД**

**Н.А. Садовникова, к.э.н., доцент**

В государственном расчете по состоянию на 30 июня 2011 года значилось 597 страховых организаций, из них представили отчетность о проводимых страховых операциях за полугодие 571 страховщик. Общая сумма страховых премий, собранных этими компаниями за 1 полугодие 2011 года, составила 623,73 млрд руб., что на 19,5% больше, чем за аналогичный период 2010 года. Совокупные выплаты достигли 423,79 млрд руб. (на 14,8% больше, чем за 1 полугодие прошлого года).

Отрадно заметить, что прирост сборов по отношению к аналогичному периоду прошлого года наблюдается во всех федеральных округах – от 7,7% в Сибирском ФО до 19,6 % в Южном ФО. Если в предыдущие периоды по ряду округов были явные провалы (на Дальнем Востоке, на Урале), то сейчас рынок ожил повсеместно, все регионы стабилизировались.

В личном страховании наблюдается сопоставимый рост взносов и выплат: совокупные сборы страховщиков за полугодие достигли 84,2 млрд руб (+17,2%), выплаты – 38,6 млрд руб (+18,2%). Лидерами данного сегмента остаются крупные капитализированные страховщики, на долю топ-10 компаний приходится 57,2% поступлений.

Сборы по страхованию имущества составили 165,3 млрд руб. (прирост +18,7%), выплаты при этом показали отрицательный прирост и достигли только 69,2 млрд руб (-1,8%). Это связано с тем, что сейчас осуществляются выплаты по договорам кризисных лет, которых было меньше. Свыше 62% сборов в данном сегменте приходится на 10 компаний-лидеров, состав их в последние периоды практически не меняется – это ведущие российские страховые бренды.

По автоКАСКО прирост премии во втором квартале становится еще заметнее (+19,6%), что говорит о постепенном преодолении демпинга, уровень выплат опустился до 64%. В настоящее время Страхнадзор уделяет пристальное внимание этому сектору. В частности, составлен список компаний, у которых рост моторного портфеля превышает среднерыночные показатели. Таких компаний – более половины от имеющих лицензии на ОСАГО.

В самом ОСАГО во втором квартале отмечен незначительный прирост сборов (только на 2,5%), совокупные сборы составили 44,9 млрд руб, выплаты – 28,4 млрд, уровень выплат – 63,3% (против 60,1% за 1 полугодие 2010 года). В составе лидеров существенных изменений нет, однако угроза ухода с рынка ряда менее крупных игроков сохраняется.

Многие из них, не имея возможности повысить уставный капитал, пытаются напоследок побольше заработать, не заботясь о последствиях. Поэтому в данном секторе будет применяться усиленный контроль за страховщиками.

Сборы страховщиков по добровольному страхованию ответственности упали на 6,4% и составили только 13,4 млрд руб., выплачено страховщиками 1,5 млрд руб., что хотя и превышает на 20,6% показатели аналогичного периода прошлого года, но при общей незначительности фигурирующих здесь сумм о позитивном тренде говорить не приходится (уровень выплат – всего 11,2%). В чем причина падения сборов по страхованию ответственности – пока до конца не объяснимо, отчасти оно связано с завершением деятельности по страхованию госконтрактов. При этом в списке страховщиков-лидеров по сборам в этом сегменте есть компании, показывающие «исключительные» результаты. К ним у Страховнадзора возникают серьезные вопросы, реакция компаний на которые представляется по меньшей мере неадекватной – они пытаются привлечь сторонние инстанции чтобы противодействовать контрольным мерам.

Но мы будем и дальше ставить вопросы, анализировать получаемые материалы и принимать меры. Год назад в списке лидеров по страхованию ответственности были такие компании, как «Гарант-Полис», «Руссогарантия», «НЭСО» и другие, сейчас эти компании либо потеряли лицензии, либо резко сократили свою деятельность.

Страхование жизни (собрано 14,7 млрд, выплачено 3,6 млрд) также является сектором, к которому надзор проявляет повышенное внимание. По итогам 2010 года и 1 квартала 2011 года направлялось большое количество запросов в адрес страховщиков, занимающихся этой деятельностью. Наблюдаемый значительный рост (+69% к 2008 году и 107% к 2009 году) явно не соответствует экономическим условиям, и ошибочно было бы полагать, что в стране резко возросло количество оптимистов. Мы считаем очевидным, что рост сборов по страхованию жизни происходит за счет банковского канала. При этом у ряда компаний-лидеров (некоторые из которых достигли за полугодие 400% прироста) комиссии по данному виду деятельности достигает 80-90%. Соответственно, показатели роста премий следует рассматривать с поправкой на то, что же из этого осталось у компаний.

Сектор перестрахования на протяжении 4 лет показывает падение сборов, которое сложно объяснить только последствиями демпинга и экономии на перестраховании. Показатели сборов (17,4 млрд руб. – 5,4% к 1 полугодью 2010 г.) и выплат (5,2 млрд руб. – 5,5%) по входящему перестрахованию свидетельствуют о том, что страховщики капитализируются и все больше оставляют на соб-



ественном удержании, кроме того, часть премий передается в перестрахование за рубеж.

Федеральной службой страхового надзора за 1 полугодие 2011 года было рассмотрено 14 457 жалоб и обращений граждан, в том числе 6 782 – по ОСАГО, 27 – по ОМС, 6 170 – касающихся невыполнения обязательств по добровольному страхованию, 15 – на отсутствие страховщика по указанному адресу, 7 – на нарушение принципа добровольности при заключении договоров. Снижение общего числа жалоб и обращений было незначительное, в пределах статистической погрешности, и я не исключаю, что следующий квартал может показать резкий всплеск жалоб. По тому, как подаются жалобы, мы видим, что растет и уровень информированности страхователей о своих правах, и число адвокатов, специализирующихся на страховой деятельности. Такие юристы нередко указывают на факты несоответствия договоров страхования некоторым компаниям требованиям страхового законодательства.

Неудовлетворительной остается ситуация с приведением уставных капиталов в соответствие новым законодательным требованиям. Хотя совокупный дефицит уставного капитала страховщиков снизился до 45,3 млрд руб. (на 1 апреля 2011 года он составлял 50,3 млрд руб.), темпы приведения капиталов в соответствие новым нормам остаются недостаточными.

В связи с этим, приходится признать, что в момент вступления в силу новых требований к капиталам с рынка уйдет еще пара сотен страховых компаний, поскольку источников капитализации у проблемных страховщиков нет. У тех компаний, которые входят в число лидеров по сборам, с капиталом все в порядке, это проблема именно тех компаний, которые собирают мало и не имеют источников денежных средств. Тем не менее, на долю компаний с недостаточным уставным капиталом приходится 15 % сборов за полугодие по добровольным видам страхования и 26 % – по ОМС. Акционеры страховых крайне неохотно идут на то, чтобы даже когда-то заработанные деньги инвестировать в капитал, денег у компаний нет, поэтому решений об увеличении капитала до конца года у недокапитализированных страховщиков будет намного меньше, чем нам хотелось бы. Уже сегодня понятно, что из 387 компаний, имеющих на сегодня дефицит капитала, успеют выполнить требования менее половины.

Остается вопрос, насколько цивилизованным будет уход страховщиков вследствие недостатка капитала. Ввиду того, что у нас до сих пор не хватает той части документов во исполнение закона «О несостоятельности (банкротстве)», которую должен был разработать Минэк, вопрос о соблюдении прав клиентов и контрагентов уходящих с рынка страховщиков по-прежнему остается открытым.

УДК 001.895:658

## **СИСТЕМА УПРАВЛЕНИЯ ИНОВАЦИОННОЙ ДЕЯТЕЛЬНОСТЬЮ ПРОИЗВОДСТВЕННОГО КОМПЛЕКСА**

**В.Б. Севостьянов**, к.э.н. доцент

*Волгоградский кооперативный институт (филиал) РУК*

Использование инновационных разработок в современной экономике зависит в значительной степени от эффективной организации и управления инновационной деятельностью, объединяющей фундаментальные и прикладные научные исследования, опытно-конструкторские разработки, производство и маркетинговые исследования. В этой связи решение вопросов, связанных с организацией и управлением инновационными процессами и обеспечивающие их непрерывность, гибкость при реализации и, в конечном итоге – эффективность, становится актуальной проблемой.

В то же время осуществление полного объема работ, связанного с разработкой, производством и реализацией нововведений, в рамках одного предприятия практически невозможно. Фазы инновационного процесса значительно различаются по содержанию решаемых задач, способам организации и характеру выполняемых работ, хотя успешное протекание инновационного процесса обеспечивается лишь при интеграции всех его компонентов в единое целое.

Поэтому наиболее актуальными задачами управления инновационной деятельностью являются не столько вопросы организации работ на каждой стадии, сколько обеспечение интеграции и формирование кооперационных связей между участниками всего инновационного цикла, в том числе находящимися и за пределами предприятия, организация их взаимодействия и ориентация на общий конечный результат.

Однако научные исследования в области управления инновационной деятельностью в основном сосредоточены на уровне отдельных предприятий, или на уровне национальной экономики, и практически не рассматриваются вопросы межорганизационной кооперации при построении и реализации инновационных процессов в рамках производственного комплекса.

Исследования различных моделей инновационного процесса позволили определить оптимальный состав его элементов и организационную структуру их построения (см. рисунок).

Каждый его компонент выполняет вполне определенную функцию в процессе трансформации научно-технической идеи в новый продукт. При этом, максимальный эффект достигается в случае, когда информация относительно свободно, без серьезных препятствий движется в обоих направлениях – от сферы НИОКР, через стадию производство к потребителю и обратно, когда каждый компонент инновационной структуры соответствует своему назначению.

Стадии процесса разработки новшеств значительно различаются по способам организации труда, методам принятия решений, финансирования и управления. Однако успех инновационного процесса возможен лишь при интеграции их в единое целое, причем таким образом, что результат каждой стадии служит основой для поступательного движения на последующей. Поэтому основной задачей управления инновационной деятельностью на уровне производственного комплекса является не столько планирование и организация работ на каждом из его этапов, сколько координация и обеспечение непрерывной связи между ними.

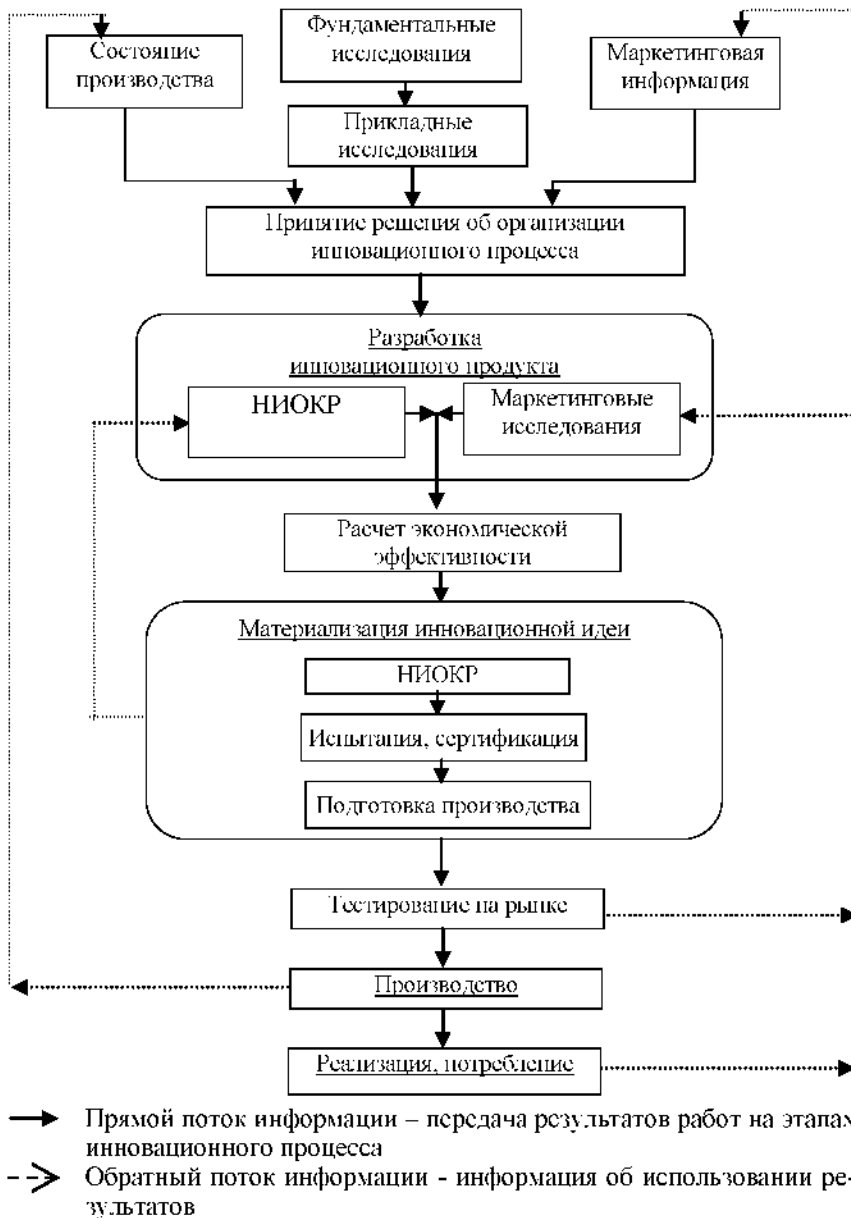

Р и с. Обобщенная структура инновационного процесса

Каждый его компонент выполняет вполне определенную функцию в процессе трансформации научно-технической идеи в новый продукт. При этом, максимальный эффект достигается в случае, когда информация относительно свободно, без серьезных препятствий движется в обоих направлениях — от сферы НИОКР, через стадию производство к потребителю и обратно, когда каждый компонент инновационной структуры соответствует своему назначению.

Стадии процесса разработки новшеств значительно различаются по способам организации труда, методам принятия решений, финансирования и управления. Однако успех инновационного процесса возможен лишь при интеграции их в единое целое, причем таким образом, что результат каждой стадии служит основой для поступательного движения на последующей. Поэтому основной задачей управления инновационной деятельностью на уровне производственного комплекса является не столько планирование и организация работ на каждом из его этапов, сколько координация и обеспечение непрерывной связи между ними.

Сравнительный анализ организации и управления инновационной деятельностью в системах показал, что в странах с развитой рыночной экономикой созданы и функционируют принципиально новые подходы к организации управления в сфере разработки и внедрения передовых технологий. На основе их изучения, в качестве наиболее рационального подхода, на наш взгляд, рационально использовать при построении системы управления инновационной деятельностью производственного комплекса концепцию организации и принципов функционирования сетевых предприятий, предусматривающую создание гибкой системы управления с адаптированной структурой, состоящей из автономных элементов, которые привлекаются по мере необходимости при решении тех или иных задач.

К приоритетным направлениям экономического развития, на которых сконцентрировано внимание органов управления Волгоградской области, в настоящее время относятся: промышленная и научно-инновационная деятельность, ориентированные на создание среднесрочного и долгосрочного продуктового и технологического заделов для предприятий и организаций ведущих отраслей. Целенаправленное формирование инновационных заделов позволит создать необходимые предпосылки для развития промышленности, освоения месторождений и комплексной переработки бишофита, развития предприятий оборонно-промышленного комплекса. Вместе с тем, в Волгоградской области отсутствует проработка вопросов стратегического развития с учетом потенциала и интересов конкретных предприятий и организаций, составляющих

се производственный комплекс, в реализации совместных разработок научно-производственного характера.

Практически все ведущие производственные объекты области обладают явными конкурентными преимуществами либо высокого, либо низкого порядка. К первой группе относятся: патентованные технологии, ноу-хау, специальные навыки производителей, выражающиеся в наличии специализированного оборудования, высококвалифицированных кадров и т.п., а также нематериальные активы, а именно: высокая деловая репутация и имидж многих предприятий и организаций, постоянная клиентура и др. Конкурентные преимущества второй группы обусловлены наличием доступных и относительно дешевых источников качественных минерально-сырьевых ресурсов, рабочей силы, а также возможностями использования эффекта масштаба, например, масштаба производства, характерного для большинства промышленных предприятий, выпускающих серийную и массовую продукцию. Однако в настоящее время областное руководство не уделяет должного внимания системному развитию указанных конкурентных преимуществ.

Как следствие, проблемы производственной сферы области, отражаются на характере и темпах развития транспортного комплекса, отношений в сфере управления недвижимостью, реформирования и регулирования земельных и имущественных отношений: капитального строительства и жилищно-коммунальной сферы; развития потребительского рынка и социальной сферы; развития предпринимательства; охраны окружающей среды и рационального природопользования; внешнеэкономической деятельности и т.п.

Результаты проведенного анализа свидетельствуют о нарушении системы передачи информации из научного сектора в конструкторские и испытательные организации, а затем в производство и потребление. Исследование также показало, что существующие инструменты государственного регулирования инновационной сферы оставляют нерешенными вопросы организации эффективных инновационных процессов на многих промышленных предприятиях областного производственного комплекса.

Вышесказанное позволяет сделать вывод о том, что активизация инновационных процессов невозможна без развития современных, наукоемких технологий, без широкого использования результатов научных исследований.

**КОНТРОЛЬ КАЧЕСТВА ПРОДУКЦИИ ЖИВОТНОГО  
ПРОИСХОЖДЕНИЯ НА ОАО КОНСЕРВНЫЙ  
ЗАВОД «САРАНСКИЙ»**

**А.М. Семушев**

*Саранский кооперативный институт (филиал) РУК*

Известно, что продовольствие, включая воду, является определяющим фактором биологического существования человека, а его отсутствие или снижение ниже критического создают прямую угрозу жизни. Поэтому вопросы продовольственной безопасности приобретают первостепенное значение в реестре первоначальных проблем человека и государства, которое призвано обеспечить интересы своих граждан.

О продовольственной безопасности судят, как правило, по наличию опасностей, присущих пищевой продукции, на этапе ее использования (употребления в пищу потребителем). И в то же время известно, что факторы, угрожающие безопасности пищевой продукции, могут возникать в любом звене цепи создания и оборота пищевой продукции. Следовательно, очень важно, чтобы все операторы цепи формирования и поставки продуктов осуществляли адекватное управление безопасностью.

В цепи создания пищевой продукции участвуют предприятия различных организационно-правовых форм, занимающиеся производством кормов, первичным сельскохозяйственным производством, переработкой растительного и животного сырья, непосредственным производством пищевой продукции, ее транспортировкой и хранением, а также предприятия оптовой и розничной торговли, организации производящие оборудования, упаковочные материалы, чистящие средства, пищевые добавки, и другие участники. К этим организациям следует отнести и сервисные службы.

Как известно, международным стандартом установлены определенные требования к системе менеджмента безопасности пищевой продукции, которая включает ниже перечисленные общепризнанные ключевые элементы, позволяющие обеспечить безопасность пищевой продукции во всей цепи ее создания, вплоть до конечного потребления:

- интерактивный обмен информацией;
- системный менеджмент;
- программы обязательных предварительных мероприятий по проверке качества и безопасности пищевой продукции.

Наиболее эффективными системами безопасности пищевой продукции являются те, которые разрабатываются, а затем струк-

турируются в системе менеджмента конкретного звена цепи поставок и интегрируются в управленческую деятельность всех организаций – участников цепи. Это обеспечивает максимальную выгоду для организаций – заинтересованных сторон. ИСО 22000 приведен в соответствии с ИСО 9001:2000 в целях повышение совместимости этих двух стандартов.

Международный стандарт ИСО 22000 может применяться независимо от других стандартов в системе менеджмента. И в то же время, система основанная на этом стандарте, может быть внедрена с учетом требований к уже применяющейся системе менеджмента или интегрирована в нее. Для внедрения системы менеджмента безопасности пищевой продукции, отвечающая требованиям настоящего международного стандарта, организации также могут использовать уже существующую систему (системы) менеджмента.

- однозначно определяется ответственность каждого участника за обеспечение безопасности пищевых продуктов;

- обеспечивается системный подход, включающий все параметры безопасности пищевых продуктов, от сырья до конечных пользователей;

- повышается доверие потребителей к выпускаемой пищевой продукции;

- обеспечивается оптимальный режим работы систем контроля качества и верификации продукции и предприятия целиком;

- открываются возможности расширения существующих и выхода на новые рынки сбыта;

- повышается конкурентно способность товаров предприятия.

Контроль качества на консервном заводе осуществляется в заводской лаборатории с соблюдением действующих в Российской Федерации ГОСТах касающихся производства продовольственной продукции.

Нами были изучены консервы молочные сгущенные вырабатываемые на данном предприятии. В соответствии с ГОСТом 29245-91 определяли органолептические показатели.

Внешний вид упаковки определяли осмотром транспортной и потребительской тары с продукцией. При осмотре отмечали наличие и состояние упаковочного материала, склеивание, а так же дефекты упаковки: нарушение герметичности и повреждение упаковки, потеки, вздутые крышки и доньшек по ГОСТ 2365. У металлических банок особо отмечали деформацию корпуса, доньшек и крышек, ржавые пятна и степень их распространения, дефекты продольного и закаточного швов.

Органолептические показатели (вкус и запах, консистенция, цвет) определяли в неразведенном продукте. Температура анализируемого соответствовала требованиям стандарта и составляла от



15 до 20°С. Герметичность металлических банок определяли погружением их в горячую воду, при этом банки предварительно освобождали от этикеток, промывали их проточной водой, тщательно протирали и очищали от загрязнений фальцы и продольный шов. Температура воды была в пределах 85°С. Банки выдерживали в горячей воде в течении 6 минут в вертикальном положении, установленными на доньшки, а затем такое же время установленные на крышки. Состояние внутренней поверхности металлических банок определяли ее осмотром, после освобождения банок от содержимого, затем промывали водой и немедленно протирали насухо. При этом отмечали степень распространения темных пятен и цвета побелости, наличие и степень распространения пятен ржавчины, наличие и размер наплывов, припоя внутри банок.

На основании проведенных лабораторных исследований нами отмечено, что вся вырабатываемая на ОАО консервный завод «Саранский» продукция животного происхождения в частности консервы молочные сгущенные, отвечали требованиям ГОСТа 29245-91 по всем органолептическим показателям. В исследуемой продукции по герметичности металлических банок не было обнаружено пузырьков воздуха в каком либо месте банки. Вкус и запах были чистыми без посторонних привкусов. Поэтому вся вырабатываемая продукция является конкурентно способной и отвечает требованиям качества и безопасности пользуется покупательским спросом.

УДК 005.2

## **ПОНЯТИЕ И ЭКОНОМИЧЕСКОЕ СОДЕРЖАНИЕ СИЛЬНЫХ И СЛАБЫХ СТОРОН ПРЕДПРИЯТИЯ** **С.М. Солдаткина**

*Саранский кооперативный институт (филиал) РУК*

Рыночная деятельность, роль и место предприятия на рынке во многом определяется внешней средой, которая обладает качествами изменчивости, неопределенности, наложения ограничений и глубоко затрагивает деятельность предприятия. Она несет в себе возможности и опасности для любого предприятия. Для реализации возможностей и предотвращения негативных последствий предприятие должно следить за изменениями среды, то есть разработку стратегии предприятия логически необходимо начинать с внешнего анализа, анализа факторов, которые находятся вне сферы постоянного контроля руководства и которые могут повлиять

© Солдаткина С.М., 2011

на деятельность предприятия. Основное предназначение анализа внешней среды – определить и понять возможности и угрозы, которые могут возникнуть для предприятия в настоящем и будущем, а также определить стратегические альтернативы.

К угрозам относятся те факторы внешней среды, которые негативно влияют на деятельность предприятия. Например, экономические кризисы, нестабильность политической обстановки, выпуск нового товара конкурентом и т. д. К возможностям относятся те факторы внешней среды, которые могут способствовать бизнесу фирмы. В качестве возможностей можно рассматривать появления новых рынков для продукции фирмы, благоприятные курсы валют, принятие законов, способствующих развитию производства, более интенсивное развитие отрасли, потребляющей продукцию фирмы, и т. д.

Помимо выявления угроз и возможностей внешней среды, необходим анализ факторов внутренней среды для того, чтобы понять, какими сильными и слабыми сторонами обладает сама фирма.

Анализ сильных и слабых сторон предприятия служит для оценки обладания предприятием внутренними силами, чтобы воспользоваться возможностями и внутренними слабостями, которые могут осложнять будущие проблемы, связанные с внешними опасностями. Метод, используемый для диагностики внутренних проблем, называется управленческим обследованием. Он основан на комплексном исследовании различных функциональных зон организации и, в зависимости от поставленной задачи, может быть методически простым и более сложным.

К сильным сторонам деятельности предприятия относятся такие внутренние факторы, которые дают преимущества в конкурентной борьбе. Это: высокое качество товара, высокий профессионализм сотрудников, гибкая ценовая политика, эффективная реклама, хорошая сбытовая сеть, сильный финансовый потенциал фирмы и т. д. Среди сильных сторон предприятия важно выделить наисильнейшие, так называемые ключевые факторы успеха (КФУ). КФУ – это наисильнейшие стороны фирмы, представляющие явные, труднодостижимые для конкурентов преимущества. В качестве КФУ можно рассматривать: превосходство в инновационной политике; производство материалов, не имеющих аналогов и представляющих высокую ценность для потребителей, или эксклюзивные права на продажу таких материалов и т. д. При определении КФУ и работе с ними необходимо всегда помнить: то, что сегодня является КФУ предприятия, завтра может стать нормой для всех. Многочисленные примеры из деятельности фирм подтверждают это.

К слабым сторонам деятельности предприятия относятся такие

внутренние факторы, по которым фирма слабее своих конкурентов. Например: слабый финансовый потенциал, низкий профессиональный уровень и плохая мотивация персонала, малые размеры фирмы по сравнению с основными конкурентами, слишком узкий ассортимент выпускаемых товаров, плохая репутация компании на рынке, недостаток финансирования, низкий уровень сервиса, более высокие цены, слабая реклама и т. д. Вообще, это могут быть факторы, которые важны для потребителей, но по которым фирма слабее своих конкурентов.

Для целей выявления сильных и слабых сторон предприятия рекомендуется анализировать 6 функциональных зон: маркетинг, финансы (бухгалтерский учет), производство, персонал, организационная культура и имидж организации, инновации. Рассмотрим их подробнее:

#### 1. *Зона маркетинга.*

При анализе функции маркетинга выделяется 7 элементов исследования:

- а) доля рынка и конкурентоспособность;
- б) разнообразие и качество ассортимента во многом определяет устойчивость предприятия;
- в) рыночная демография;
- г) рыночные исследования и разработки;
- д) предпродажное и послепродажное обслуживание клиентов;
- е) сбыт, реклама, продвижение товара;
- ж) прибыль.

#### 2. *Финансы (бухгалтерский учет).*

Финансовое состояние предприятия во многом определяет, какую стратегию руководство выберет на будущее. Детальный анализ финансового состояния помогает выявить имеющиеся и потенциально слабые стороны предприятия. Как правило, анализ проводится методами экономической ревизии - это трудоемкая работа, требует много времени и привлечения большого числа сотрудников. Нужно стремиться, чтобы финансовая ревизия не мешала нормальному функционированию предприятия в период ее проведения.

#### 3. *Производство.*

Постоянный анализ управления производством имеет большое значение для своевременной адаптации внутренней структуры предприятия к изменениям во внешнем окружении и выживания в конкурентной среде.

В ходе анализа надо получить ответ на вопросы: Может ли фирма производить товары и услуги с меньшими, чем у конкурентов издержками? Имеется ли доступ к новым материалам? Зависит ли предприятие от единственного поставщика или есть выбор? Ка-

ково оборудование, является ли оно новым и хорошо ли обслуживается? Рассчитана ли система закупок на снижение материальных запасов и ускорение реализации продукции? Имеются ли механизмы контроля над входящими материалами, их движением в производстве и выходящими изделиями? Может ли предприятие обслуживать рынки, которые не могут обслуживать его конкуренты? Обладает ли предприятие эффективной системой контроля качества продукции? Насколько хорошо предприятие спланировало процесс производства, и можно ли его улучшить?

#### *4. Персонал (людские ресурсы).*

Решение многих проблем совершенствования предприятия зависит от обеспечения производства и управления квалифицированными специалистами.

При анализе функций человеческих ресурсов рекомендуется ответить на вопросы: Как охарактеризовать тип сотрудников, работающих в настоящее время в организации, и что от них потребуется в будущем? Каковы компетентность и подготовка высшего руководства предприятия? Есть ли план преемственности руководящих должностей? Имеется ли эффективная и конкурентная система вознаграждения? Эффективно ли используется подготовка и повышение квалификации руководящих кадров? Имеются ли случаи ухода с предприятия ведущих специалистов и почему? Функционирует ли на предприятии система оценки рабочего персонала, и когда такая оценка проводилась в последний раз?

Анализ каждого из вопросов в отдельности и комплекс «Оценка качества людских ресурсов» позволит выявить потенциально слабые места в данной функциональной зоне и предпринять адекватные меры.

#### *5. Организационная культура и имидж предприятия.*

Организационная социальная среда состоит из людей: руководителей, подчиненных, неформальных лидеров, коллег. Организационная культура складывается из поведения людей в организационной среде.

Имидж предприятия определяется тем впечатлением, которое создается с помощью сотрудников, клиентов и общением в целом. Культура и имидж предприятия подкрепляется или ослабляется репутацией: последовательно ли предприятие в своей деятельности и достижении целей, как оно выглядит по сравнению с другими предприятиями в данной отрасли, привлекает ли оно хороших людей.

*6. Инновации* (здесь может оцениваться частота внедрения новых продуктов и услуг на вашем предприятии, степень их новизны (незначительные либо кардинальные изменения), сроки окупаемости средств, вложенных в разработку новинок и т. п.).

Выявив сильные и слабые стороны и взвесив факторы по степени важности, руководство может определить функциональные зоны, требующие немедленного вмешательства или могущие подождать, а также те, на которые можно опереться при разработке и реализации стратегии предприятия.

УДК 338.46(470.345)

## **СОВРЕМЕННОЕ СОСТОЯНИЕ И РАЗВИТИЕ СФЕРЫ УСЛУГ В РЕСПУБЛИКЕ МОРДОВИЯ**

**М.Н. Тимошина**, к.э.н., доцент

*Саранский кооперативный институт (филиал) РУК*

Как особый вид экономической деятельности сфера услуг появилась на самых ранних этапах развития человечества. Ее развитие определялось прогрессом материального производства – возможностью для общества содержать людей, которые непосредственно не производят материальных благ.

По мере развития общества выделялись все новые и новые сферы услуг. Уже в античном обществе существовал широчайший спектр сервисных видов деятельности, почти полностью совпадающий с современным – транспорт, торговля, наука, здравоохранение, образование, финансы, искусство, шоу-бизнес и т.д. Лишь в 19–20 веках к ним добавились немногие относительно новые виды – связь, некоторые виды маркетинга, аудит.

Российский рынок услуг начал формироваться в первой половине 90-х годов, следуя процессу рыночных реформ и приватизации. До этого времени деятельность в большинстве секторов услуг жестко регулировалась государством, а в ряде из них государство являлось основным поставщиком услуг. С начала 90-х годов до настоящего времени отечественный рынок услуг находится в процессе непрерывного развития. Наибольшая активность наблюдалась в сферах банковского дела и страхования, телекоммуникаций и компьютерных технологий, торговли и питания, туризма и в целом индустрии развлечений.

Объем платных услуг населению отражает общий объем денежных средств, уплаченных самим потребителем за оказанную ему услугу или организацией, в которой он работает. Производителями услуг выступают организации, предприятия, индивидуальные предприниматели различных видов деятельности, зарегистрированные на территории Российской Федерации. Объем платных

услуг включает объемы услуг, оказанных населению крупными и средними организациями и малыми предприятиями, некорпоративными предприятиями, гражданами, занимающимися предпринимательской деятельностью без образования юридического лица на индивидуальной основе. Этот показатель формируется на основании данных форм федерального статистического наблюдения и оценки скрытой и неформальной деятельности на рынке услуг по утвержденной методике (табл. 1).

Таблица 1  
Объем платных услуг населению в 2001–2009 гг., млрд. руб.

	2001 г.	2002 г.	2003 г.	2004 г.	2005 г.	2006 г.	2007 г.	2008 г.	2009 г.
Российская Федерация	811,7	1088,0	1430,7	1789,7	2271,7	2798,9	3435,2	4083,3	3858,4
Республика Мордовия	2,2	2,8	3,5	4,4	5,8	7,2	8,9	11,0	13,3
Удельный вес услуг Мордовии в объеме услуг по России в целом, %	0,26	0,26	0,25	0,25	0,26	0,26	0,26	0,27	0,34

Так, темпы роста объема платных услуг в 2009 году по сравнению с 2001 годом возросли практически в 5 раз. В Республике Мордовия также заметно ежегодное увеличение данного показателя. Темпы роста 2009 года по сравнению с 2001 годом составили 604,5 %. Темпы изменения удельного веса 2009 года по сравнению с 2001 свидетельствуют о том, что сфера платных услуг в Республике Мордовия имела тенденцию нестабильного развития.

Начиная с 2006 года ситуация на рынке платных услуг постепенно стабилизируется. На душу населения республики в 2009 году приходилось 15,4 тыс. руб. платных услуг.

За период с 2000 по 2009 год цены на товары и услуги на потребительском рынке республики выросли в 3,8 раза, в среднем по Приволжскому Федеральному Округу и России – в 3,4 раза. Наибольший рост цен был зафиксирован на платные услуги, оказываемые населению – в 9,1 раз, продовольственные товары подорожали в 3,5 раз, непродовольственные – в 2,9 раз. Из платных услуг наибольший рост тарифов отмечен на жилищно-коммунальные услуги – в 17,6 раз, в том числе оплата за горячее водоснабжение повысилась в 41,6 раза, отопление – в 28,9 раза.

В табл. 2 представлена структура платных услуг в Республике Мордовия.

По данным табл. 2 видно, что наибольший объем платных услуг приходится на коммунальные услуги. Они составляют почти

1/3 от общего объема платных услуг. На втором месте по оказанным услугам в Республике Мордовия являются услуги связи. К 2009 году их объем составил 2918,0 млн. руб., что по сравнению с 2004 годом больше на 2103,3 млн. руб.

Таблица 2

**Объем платных услуг населению по видам  
в Республике Мордовия в 2004–2009 гг., млрд. руб.**

	2004 г.	2005 г.	2006 г.	2007 г.	2008 г.	2009 г.
Все оказанные услуги	4429,1	5828,3	7273,5	8973,9	11018,6	13261,8
В том числе:						
бытовые	533,4	642,3	744,9	860,0	1137,4	1309,4
транспортные	775,8	1058,7	1215,0	1436,3	1761,2	2097,5
связи	814,6	1004,6	1250,2	1825,7	2508,0	2918,0
жилищные	292,4	419,1	517,5	585,4	668,4	929,1
коммунальные	1234,0	1705,1	2250,8	2571,3	2948,5	3810,4
культуры	24,2	50,0	61,9	99,7	114,9	117,6
туристские	27,4	48,3	90,5	158,2	215,9	229,4
гостиниц и аналогичных средств размещения	45,4	57,4	66,5	89,3	92,0	102,6
физической культуры и спорта	1,8	7,9	9,8	21,8	37,0	55,0
медицинские	104,6	136,4	173,8	225,3	323,6	380,5
санаторно-оздоровительные	48,9	21,9	16,1	34,7	70,0	72,4
ветеринарные	11,3	16,3	19,7	29,0	34,1	39,0
правового характера	60,2	62,1	71,1	78,5	86,0	103,7
системы образования	308,3	382,1	576,3	740,3	873,1	932,5
прочие	146,5	216,2	209,4	218,3	148,6	164,6

На третьем месте находятся транспортные услуги, их объем в 2009 году составил 15,8% к общему объему, оказанных населению платных услуг. Транспортная система Республики Мордовия является составной частью производственной и социальной инфраструктуры, обеспечивая потребности экономики и населения в транспортных услугах.

Положительная динамика в сфере платных услуг, оказываемых на территории Республики Мордовия, наблюдается в следующих видах платных услуг: культура, туристские, физическая культура и спорт, а также медицинские услуги. Нужно отметить, что, несмотря на нестабильное экономическое состояние в России, платные медицинские услуги не подверглись его влиянию, и их объем увеличился. Платные медицинские услуги являются важной со-

ставляющей деятельности практически любого медицинского учреждения. Их развитие вызывает не только практический, но и теоретический интерес в современных условиях, когда особенно остро стоит вопрос не только обеспечения отрасли необходимыми ресурсами, но и их эффективного использования.

Платные образовательные услуги – это деятельность, направленная на обучение по основным образовательным программам, федеральным государственным образовательным стандартам и федеральным государственным требованиям, осуществляемая сверх финансируемых за счет средств федерального бюджета, а также обучение по дополнительным образовательным программам, преподавание специальных курсов и циклов дисциплин, репетиторство, занятия по углубленному изучению предметов, подготовка и переподготовка работников квалифицированного труда. Положительные тенденции в этой сфере говорят о востребованности данного вида услуг.

УДК 330.123.71:330.101.262

## **ВЗАИМОДЕЙСТВИЕ ТРУДА И КАПИТАЛА: ИСТОРИЯ И СОВРЕМЕННОСТЬ**

**В.К. Тингаев, к.э.н., доцент**

*Саранский кооперативный институт (филиал) РУК*

Проблема труда и человека в экономической теории активно исследовалась А. Смитом (*homo economicus*). В начале XX века американский экономист И. Фишер предложил считать капиталом все то, что отвечает следующему критерию: генерирование потока доходов в течение определенного времени, причем любой доход всегда есть продукт какой-либо разновидности капитала. Это положило начало формированию концепции человеческого капитала.

Следует отметить многозначность самого понятия «капитал». Различные экономические школы трактуют данное понятие по-разному. В ранней классической традиции понятие капитала охватывало и объединяло в себе два различных аспекта: собственность – контроль над средствами производства и притязание на получение будущего дохода. Неоклассическая теория связывает понятие капитала со вторым из этих моментов, подразумевая под капиталовложениями любые затраты, влекущие за собой отказ от текущего потребления и обеспечивающие получение определенного дохода в будущем. В марксистской теории, напротив, на первое место выдвигается рассмотрение капитала как произ-



водственного отношения с социально-классовых позиций, проблема собственности и контроля над средствами и результатами производства.

Формирование концепции человеческого капитала осуществлялось в процессе преодоления традиционных воззрений на капитал как некое однородное явление, но с другой стороны, оно пошло по пути синтезирования достижений различных школ [1]. В отечественной экономической литературе под человеческим капиталом обычно понимается имеющийся у человека запас здоровья, знаний, навыков, опыта, которые используются в производстве с целью получения высокого уровня заработков [2, с. 39, 3].

Однако концепция человеческого капитала имеет ряд противников [4]. Наиболее полно несостоятельность концепции человеческого капитала показана В. Я. Ельмсевым, который в своей работе «Социальная экономия труда: общие основы политической экономии» (2007 г.) пишет, что представители концепции человеческого капитала под понятие капитала подгоняют определение самой человеческой деятельности, свойства человеческого труда. Капитал в этом случае сводится к его определению как накопленного труда, служащего средством для нового труда. Не только накопленный опыт, навыки и знания работника, но и любой орган его человеческого тела получает название человеческого капитала. Между тем, капитал, как показал автор «Капитала», - это не просто стоимость или сумма меновых стоимостей, хотя без этой предпосылки он не возникает. Не является капиталом та или иная вещь, в которой реализована стоимость и которая может служить средством производства. Не будет капиталом и человеческий труд, овестьвленный и накопленный в том или ином продукте труда и используемый в новом труде. Капитал – это общественное, производственное отношение, посредством которого присваивается созданная трудом прибавочная стоимость, которая используется капиталом для самовозрастания. Она составляет противоположность труду, является результатом его эксплуатации.

Первый аспект взаимодействия между капиталом и рабочей силой относится к их эквивалентному обмену как меновых стоимостей: рабочий, продавая свою рабочую силу, получает взамен заработную плату, составляющую вложенный капиталистом в эту плату переменный капитал, т. е. рабочий в лучшем случае получает меновую стоимость, равную стоимости жизненных средств, необходимых для воспроизводства своей рабочей силы. Становится ли полученная работником меновая стоимость в виде заработной платы его капиталом? Этого не может быть, ибо, во-первых, здесь обмениваются эквиваленты, от этого обмена не происходит самовозрастание стоимости рабочей силы; во-вторых, заработная плата

идет на потребление рабочего, на возмещение и восстановление израсходованных его физических и умственных сил: в потреблении меновая стоимость жизненных средств исчезает. В этом отношении и сам труд для рабочего не является производящей богатство силой, средством обогащения или обогащающей деятельностью.

Превращение рабочей силы в источник производства настоящего капитала образует другой аспект их взаимодействия, которое осуществляется уже в производстве, а не в их обращении как меновых стоимостей. Здесь рабочая сила выступает по отношению к капиталу не как стоимость, а как потребительная стоимость, как живой труд, эксплуатируемый капиталом. Именно из потребительной стоимости рабочей силы извлекается прибавочная стоимость, в потребительной стоимости этой силы заложена творящая, производительная сила труда, отчуждаемая капиталом и превращаемая в силу капитала [5, с. 497].

Другое дело, когда производительные силы труда переходят в руки капиталиста и становятся силами капитала. Если в качестве стоимости рабочая сила принадлежит самому работнику, то в качестве потребительной стоимости (труда) она существует только для капитала и является потребительной стоимостью для самого капитала, т. е. той опосредующей деятельностью, с помощью которой капитал увеличивает свою стоимость. Для рабочего рабочая сила является потребительной стоимостью только как носитель меновой стоимости его рабочей силы, а не потому, что она производит для рабочего прибавочную стоимость, а потому и капитал. Рабочий, продавая рабочую силу, отчуждает от себя производительные силы своего труда, а капитал их присваивает. «В этом процессе обмена труд не является производительным; он становится производительным только для капитала... Поэтому все успехи цивилизации, другими словами, всякое увеличение общественных производительных сил, производительных сил самого труда, обогащают не рабочего, а капиталиста» [6, с. 186]. В этой связи американский экономист В. Грейдер справедливо подчеркивает, что основным конфликтом современного мира вновь является противоречие труда и капитала [7, с. 39].

Теория человеческого капитала неприемлема и потому, что она превращает капитал в источник производства стоимости. Между тем производит стоимость только труд, он представляет единственную субстанцию продукта как стоимости. Что касается капитала, то он в качестве стоимости не производится.

Еще менее подходит понятие «капитал» для характеристики физических и умственных производительных сил самого работника, чаще всего называемых «человеческим капиталом». То, что

рабочая сила, взятая как стоимость, лишь обменивается на капитал, но не создает в этом обмене новую стоимость, это очевидно. Другое дело – потребительная стоимость рабочей силы, реализующаяся в живом труде. Прибавочная часть этого труда, т. е. прибавочный труд, создает прибавочную стоимость и, следовательно, капитал. В той мере, в какой повышение умственных и физических производительных сил самого труда уменьшает необходимую часть труда и соответствующим образом увеличивает его прибавочную часть, это повышение, т. е. рост производительности труда, увеличивает капитал, но он не становится капиталом рабочего. Источником капитала каждый раз выступает прибавочный труд (время этого труда), а не производительность труда, которая в целом уменьшает стоимость продукта, поскольку уменьшается общественно необходимая норма времени для ее производства.

В той мере, в какой производство рассматривается не как производство стоимости (капитала в значении прибавочной стоимости), а как производство человека и его жизнедеятельности, использование вместо последних метафоры «человеческий капитал» в определенной мере допустимо. Это понятие, однако, не должно отождествляться с капиталом в подлинном его смысле, т. е. рабочий не может отождествляться с капиталистом.

#### ПРИМЕЧАНИЯ

1. Речь идет прежде всего о работах Г. Беккера, Т. Шульца и Ф. Маклуна (Becker G. Investment in Human Capital // The Journal of Political Economy. 1962. №10; Becker G. Human Capital. A Theoretical and Empirical Analysis with Social Reference to Education. Chicago – London, 1993; Schulz T. The Economic Value of Education. N.Y., 1963; Machlup F. Economics of Information and Human Capital. Princeton, 1994).

2. Добрынин А. И., Дятлов С. А., Цыренова Е. Д. Человеческий капитал в транзитивной экономике: формирование, оценка, эффективность использования. СПб.: Наука, 1999. 309 с.

3. Маркарян К. Человеческий капитал в постиндустриальной экономике: Автореферат диссертации на соискание ученой степени доктора экономических наук. Москва., 2005.

4. Бузгалин А., Колчапов А. Человек, рынок и капитал в экономике XXI века // Вопросы экономики. 2006. № 3.

5. Ельмеев В. Я. Социальная экономика труда: общие основы политической экономии. – СПб.: Изд-во С.-Петерб. ун-та, 2007. – 576 с.

6. Маркс К. Энгельс Ф. Соч. Т. 47, с. 186.

7. Greider W. One World, Ready Not: The Manic Logic of Global Capitalism. N. Y., 1997. P. 39.

**СУЩНОСТЬ И СТРУКТУРА  
ВНЕШНЕЭКОНОМИЧЕСКОГО ПОТЕНЦИАЛА  
ПРОМЫШЛЕННОГО ПРЕДПРИЯТИЯ**

Т.И. Чиранова

*Саранский кооперативный институт (филиал) РГУК*

В условиях активной интеграции Российской экономики в структуру мирового хозяйства и в преддверии вступления в ВТО ключевым направлением развития отечественных предприятий становится ориентация на внешние рынки сбыта продукции. Проведенная в начале 90-х годов прошлого столетия общэкономическая реформа в стране и реформа внешнеэкономической деятельности предоставили промышленным предприятиям широкие возможности в сфере формирования и использования их внешнеэкономического потенциала. Именно от эффективности использования внешнеэкономического потенциала во многом зависит коммерческий успех предприятия на внешнем рынке.

В настоящее время слово «потенциал» употребляется для обозначения средств, запасов, источников имеющихся в наличии и могущих быть использованными для достижения какой-либо задачи, а также возможностей отдельного лица, общества, государства в какой-либо отрасли.

В зависимости от масштабов хозяйственной системы различают экспортный потенциал народного хозяйства, отрасли, региона, предприятия. Экспортные потенциалы разных уровней хозяйствования отличаются друг от друга размерами обособления ресурсов. Современная экономическая литература дает трактовку различным видам экономических потенциалов – финансовому, хозяйственному, производственному, и т. д. Однако определению внешнеэкономического потенциала уделено крайне мало внимания.

Изучив имеющиеся подходы к определению внешнеэкономического потенциала, мы условно объединили их в 4 группы (см. рисунок).

Ресурсный подход к пониманию внешнеэкономического потенциала определяет его как совокупную возможность, какого либо субъекта (страны, региона, предприятия) производить экспортную продукцию на основе всех имеющихся ресурсов, трудовых, финансовых, сырьевых и т.д. данной точки зрения придерживались такие экономисты, как Коуза, А.И. Анчишкин, Л.И. Абалкин и др.

Особенностью данного подхода является то, что он ориентирован на внутренние возможности предприятия, позволяющие на основе развития уникальных ресурсов и минимизации сдержива-

ющих факторов реализовать внешнеэкономический потенциал субъекта. По мнению одного из сторонников данного подхода Р.Г. Коуза «... в современной экономике большая часть ресурсов задействована внутри самих предприятий, и способы их использования зависят от системы управления, а не от внешней среды...».

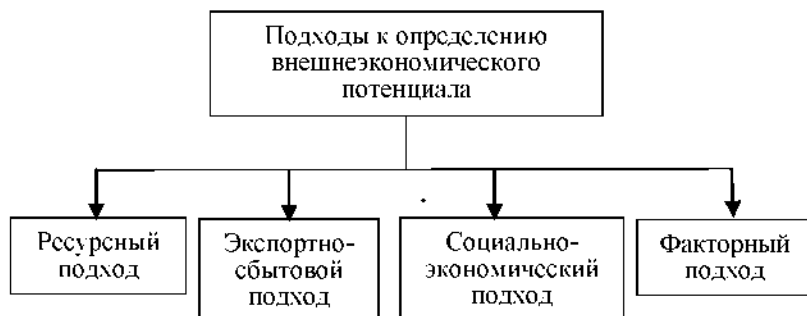

Р и с. Подходы к определению внешнеэкономического потенциала

Однако, если рассматривать внешнеэкономический потенциал только с точки зрения ресурсов, то он становится составляющей промышленного потенциала. Под промышленным потенциалом понимаются производственные возможности предприятия, ограничиваемые собственными ресурсами, а внешнеэкономический потенциал считается его частью, определяемой способностью предприятия производить экспортную продукцию. То есть внешнеэкономический потенциал - это часть промышленного, нацеленная на удовлетворение потребностей внешних рынков. В данном случае внешнеэкономический потенциал приравнивается к промышленному в части производства экспортной продукции, и не учитывает возможности предприятия по реализации продукции на внешних рынках.

Вторая позиция по отношению к внешнеэкономическому потенциалу заключается в том, что многие авторы, разработавшие рекомендации по международному или экспортному, внешнеэкономическому маркетингу, стараются либо обходить стороной понятие внешнеэкономического потенциала, либо определяют его как совокупные возможности предприятия по реализации продукции на внешнем рынке. При этом производственные возможности предприятия вычеркиваются из состава экспортного потенциала, что, на наш взгляд, совершенно не верно.

Таким образом, в данном случае под внешнеэкономическим потенциалом понимаются лишь экспортно-сбытовые возможности предприятия. Подобная трактовка внешнеэкономического потенциала верна только для предприятий осуществляющих торговлю

посреднически операции на внешнем рынке. В противном случае возникнет вопрос, как можно ставить и решать задачи без оценки своего потенциала. Ведь такая работа должна проводиться на основе анализа, иначе сами планы будут односторонними и не будут иметь под собой реального основания. Поэтому мы считаем, что на первом месте должна быть оценка собственного потенциала.

Кроме того, на наш взгляд нельзя приравнивать внешнеэкономический потенциал к экспортно-сбытовым возможностям. Делая такое равенство, мы вычеркиваем производственные возможности из структуры экспортного потенциала. Данное равенство будет верно лишь для торговых предприятий. Внешнеэкономический потенциал промышленного предприятия напрямую зависит от его производственных возможностей. На наш взгляд экспортно-сбытовые возможности являются такой же неотъемлемой частью внешнеэкономического потенциала, как и производство.

Третий подход к определению внешнеэкономического потенциала предполагает его рассмотрение как социально-экономической категории. Наиболее детально сущность потенциала предприятия работающего в условиях рынка, отражена в работах Е.В. Попова, где в развитие понятия социально-экономического потенциала предприятия, описанного Г.Б. Клейнером, Р.М. Качаловым, В.Л. Тамбовцевым, предложено использование понятия потенциал в целях эффективного осуществления стратегического. Данное понимание применимо и к внешнеэкономическому потенциалу.

Е.В. Попов предположил, что любой потенциал предприятия, в том числе и внешнеэкономический, является системой, которая состоит из двух частей определяющих его сущность: 1) потенциал маркетинговой деятельности и 2) потенциал управленческой деятельности каждый из которых представляют собой сложную четырехуровневую подсистему.

Указанные недостатки устраняет факторное представление о внешнеэкономическом потенциале.

В соответствии с данной точкой зрения на внешнеэкономический потенциал, данная категория формируется из факторов внешней и внутренней сред. Во внешней среде можно выделить две сферы, в которых происходит деятельность фирмы: отрасль и государство. Естественно, что имеется ввиду страна пребывания предприятия. Кроме того, здесь необходимо добавить технологические факторы. Внутренняя среда, в общем, есть ничто иное как промышленный потенциал предприятия, который, как известно, складывается из следующих составляющих: производственные ресурсы, капитал, трудовые ресурсы, НИОКР. Каждый из приведенных факторов внешней и внутренней сред определенным способом воздействует на развитие внешнеэкономического потенциала.

Данный подход к внешнеэкономическому потенциалу наиболее полно охватывает все его составляющие и дает их характеристику. Однако он не даст четкого определения внешнеэкономического потенциала, его особенностей и конкретных рекомендации по его оценке. Каждый из рассмотренных подходов к определению сущности внешнеэкономического потенциала имеет как собственные особенности, преимущества, так и недостатки. Однако, по нашему мнению только сочетание всех перечисленных подходов может дать реальное представление о внешнеэкономическом потенциале и его структуре.

На основе вышесказанного сформулируем собственно определение внешнеэкономического потенциала. Внешнеэкономический потенциал это совокупные возможности предприятия по осуществлению производства и реализации продукции на внешнем рынке, включающие в себя все материальные и нематериальные активы и складывающиеся под воздействием факторов внутренней и внешних сред.

УДК 336.711:336.713(470.345)

**ДЕЯТЕЛЬНОСТЬ НАЦИОНАЛЬНОГО БАНКА  
РЕСПУБЛИКИ МОРДОВИЯ ПО НАДЗОРУ  
ЗА КОММЕРЧЕСКИМИ БАНКАМИ РЕГИОНА**

**Л.Н. Чубрикова**, к.э.н., доцент

*Саранский кооперативный институт (филиал) РУК*

Во многих странах банковская сфера относится к числу наиболее регулируемых, что объясняется значимостью для народного хозяйства процессов, происходящих в банковской системе. Надзор за банками является составной частью системы государственного регулирования общеэкономических процессов. Банковский надзор – это наблюдение Центрального Банка России за исполнением и соблюдением кредитными организациям законодательства, регулирующего банковскую деятельность, установленных им нормативных актов, в том числе финансовых нормативов и правил бухгалтерского учета и отчетности.

Образование двухуровневой банковской системы в 1990 году явилось началом становления Центрального банка Российской Федерации как принципиально нового института, характерного для стран развитой рыночной экономики. Особый конституционно-правовой статус Центрального банка Российской Федерации установлен статьей 75 Конституции Российской Федерации, где опре-

делено его исключительное право на осуществление денежной эмиссии и в качестве основной функции – защита и обеспечение устойчивости рубля. Статусе, цели деятельности, функции и полномочия Центрального банка Российской Федерации определяются также Федеральным законом "О Центральном банке Российской Федерации (Банке России)" и другими федеральными законами.

В соответствии со статьей 3 Федерального закона «О Центральном банке Российской Федерации (Банке России)» целями деятельности Банка России являются:

- 1) защита и обеспечение устойчивости рубля;
- 2) развитие и укрепление банковской системы Российской Федерации;
- 3) обеспечение эффективного и бесперебойного функционирования платежной системы.

Банк России, являясь органом банковского регулирования и банковского надзора, осуществляет постоянный надзор за соблюдением кредитными организациями и банковскими группами банковского законодательства, нормативных актов Банка России, установленных им обязательных нормативов.

Сущность банковского надзора состоит в проверке соответствия решений и действий кредитной организации законам, регулирующим банковскую деятельность, и нормативным актам Центрального Банка России. По сути, это надзор за реализацией нормативности в банковской деятельности. Его значение заключается в том, что он используется Банком России для управления рисками в банковской системе.

Как известно, банковская сфера является важнейшим звеном, через которое ЦБ РФ оказывает воздействие на реальную экономику. Поэтому основные параметры развития банковской системы имеют особое значение при проведении денежно-кредитной политики, главным образом с точки зрения последующей реакции реального сектора экономики на меры Банка России. Нормальное функционирование банковской системы любой страны невозможно без адекватной системы регулирования и надзора за деятельностью кредитных организаций и без нее не может восприниматься ее партнерами из мирового сообщества как полноценная. Под адекватной системой регулирования и надзора понимают систему мер, с помощью которых государство через Центральный банк и его структурные подразделения занимается обеспечением стабильного и безопасного функционирования банков, предотвращением дестабилизирующих тенденций.

В современных условиях это регулирование сводится, прежде всего, к надзору за операциями банков в интересах стабильности всей экономики и его эффективность с каждым днем становится



все более актуальной. Поэтому банки должны действовать так, чтобы не обанкротиться, чтобы их клиенты не понесли потерь и не началась цепная реакция, которая может нанести урон темпам национальной экономики. Отсюда можно выделить главную стратегическую цель банковского надзора – это своевременное реагирование на нарушения и негативные тенденции в деятельности банков для нормализации, упрочнения их финансового положения, поддержания стабильности, надежности как каждого из них, так и банковской системы в целом. О необходимости системы банковского надзора и контроля свидетельствует и международный опыт, позволяющий в основном решать проблемы в финансовом секторе экономики, а именно:

- защита интересов вкладчиков и кредиторов;
- защита от системных рисков банковской деятельности;
- поддержание и гарантирование стабильности банковского сектора;
- обеспечение доверия вкладчиков и населения к финансово-кредитной системе в целом.

В Российской Федерации функция надзора за деятельностью кредитные организации законодательно закреплена за ЦБ РФ, который с помощью территориальных учреждений (его обособленных структурных подразделений) реализует ее, используя экономические и административные методы регулирования. В последние годы Банк России совершенствует и усиливает надзор за кредитными организациями, приближает его требования к международным стандартам. На территории Республики Мордовия надзор за деятельностью банков осуществляет надзорный блок Национального банка РМ, который представлен Управлением по работе с кредитными организациями.

Сектор финансового мониторинга и валютного контроля НБ РМ Банка России является самостоятельным структурным подразделением Национального банка Республики Мордовия Банка России и подчиняется непосредственно заместителю Председателя Национального банка РМ Банка России, курирующему вопросы валютного регулирования и валютного контроля, а также вопросы в области противодействия легализации (отмыванию) доходов, полученных преступным путем, и финансированию терроризма.

В своей деятельности сектор руководствуется Федеральными законами «О Центральном банке Российской Федерации (Банке России)», «О банках и банковской деятельности», «О противодействии легализации (отмыванию) доходов, полученных преступным путем, и финансированию терроризма», «О валютном регулировании и валютном контроле» и другими федеральными законами.

Отдел анализа и организации экономической работы является

структурным подразделением НБ РМ, в своей деятельности руководствуется законом РФ «О Центральном Банке РФ», «О банках и банковской деятельности в РФ», другими законодательными актами РФ. Этот отдел подчиняется первому заместителю Председателя НБ РМ. Анализ банковского сектора Республики Мордовия за 2004-2008 гг. показал, что в целом банковский сектор развивается стабильно, о чем говорит положительная динамика основных показателей развития. По состоянию на 01.01.2009 г. на территории республики функционируют 3 кредитные организации и филиалы действующих кредитных организаций.

Основной прирост сети структурных подразделений кредитных организаций на территории республики обеспечивается за счёт увеличения количества внутренних структурных подразделений кредитных организаций республики (дополнительных офисов). По показателю институциональной насыщенности банковскими услугами, рассчитанному по действующим на территории республики кредитным организациям, филиалам, дополнительным офисам на 1 тыс. населения, Мордовия опережает многие регионы Приволжского федерального округа и среднероссийский уровень.

Но банковская деятельность, как и любая другая связанная с получением прибыли, подвержена рискам. Для банковского сектора Республики Мордовия наиболее присущи такие риски, как кредитный, рыночный, валютный и риск ликвидности. Надзор за рисками кредитных организаций в Республике Мордовия осуществляется Управлением по работе с кредитными организациями Национального банка РМ на основе контроля за выполнением обязательных нормативов, созданием полноты резерва на возможные потери по ссудам, а также проверки организации системы внутреннего контроля в кредитных организациях.

Для эффективного банковского надзора в современной России необходимо совершенствование банковского надзора в России, основными направлениями которого должны стать:

- совершенствование методологии надзора;
- переход к международным стандартам бухгалтерской и финансовой отчетности;
- разработка требований по формированию резервов дополнительно под любые потенциальные потери банков;
- разработка методики оценки показателей, свидетельствующих о наличии системных рисков;
- своевременность применения к банкам мер воздействия.

–

В настоящее время разрыв между субъектами Российской Федерации по объему валового регионального продукта на душу населения достигает примерно 43 раза<sup>1</sup>. Для сравнения аналогичный показатель для регионов стран Европейского Союза равен, примерно, 4–4,5 раза, для всей Европы, включая так называемые государства на постсоветском пространстве, – 13 раз.

В результате по среднему душевому реальным доходам и соответственно потребностям населения субъекты Российской Федерации стали различаться более чем в 10 раз.

Такая резкая дифференциация имеет своим неизбежным следствием расширение ареалов депрессивности и бедности, ослабление механизмов межрегионального экономического взаимодействия и нарастание межрегиональных противоречий.

Наличие чрезмерно высокого уровня межрегиональной социально-экономической дифференциации в России предполагает необходимость активизации и совершенствования государственного регулирования территориального развития, где важное место должно отводиться региональной экономической политике.

В настоящее время финансовая помощь из федерального бюджета субъектам Российской Федерации предоставляется в основном через 5 фондов: Фонд финансовой поддержки субъектов Российской Федерации (ФФПР), Фонд компенсаций, Фонд софинансирования социальных расходов, Фонд регионального развития (ФРР) и Фонд реформирования региональных финансов.

При этом выравнивание бюджетной обеспеченности субъектов Российской Федерации по текущим расходам осуществляется в основном через Фонд финансовой поддержки субъектов Российской Федерации.

Финансовая помощь субъектам Российской Федерации на поддержку инвестиций в региональную инфраструктуру сосредотачивается в рамках Фонда регионального развития.

Объем инвестиций федерального бюджета в основной капитал в последние годы демонстрирует положительную динамику. Вместе с тем, мы считаем, что сложившаяся система территориального распределения федеральных инвестиций, не только не обеспечивает создание условий для сокращения межрегиональной дифферен-

циации по уровню экономического развития, но на наш взгляд способствуют ее усугублению. Так 30 % инвестиций федерального бюджета приходится на Москву и Санкт-Петербург, входящих в перечень наиболее развитых территорий страны, и 30 % на последние по уровню развития десять регионов, и 40 % на все остальные регионы страны<sup>2</sup>.

В зарубежных странах, в отличие от России, проблемными считаются не только слаборазвитые регионы, но и перегруженные крупногородские. Одно из направлений регулирования роста крупных городов, например во Франции, является создание противоссов Парижу, с помощью чего одновременно решаются две важнейшие задачи – разгрузка столицы и развитие отсталых районов страны. Другим методом сдерживания развития крупных городов является налог на инвестиции в такие районы.

В России, наоборот, продолжается политика поддержки сосредоточения финансовых ресурсов в перегруженных городах, особенно в Москве и Санкт-Петербурге. Об этом свидетельствует порочная практика, не имеющая нигде места в мире, перечисления естественными монополиями налогов не по месту нахождения производственных мощностей (что, кстати, тоже не совсем целесообразно), а по месту нахождения центрального офиса. Поэтому, например, перевод офиса нефтяной компании выкупленной государством у Р. Абрамовича из Москвы в Петербург воспринималось российской элитой, как инструмент повышения популярности нового губернатора Матвишенко и поддержки развития северной столицы. В результате около 80 % финансовых ресурсов сосредоточены в двух столицах. Для преодоления этой, порочной практики необходимо перейти от обычной системы налогообложения добывающих отраслей к ренте за использование природных ресурсов. Эта рента, как это делается во всем развитом мире, должна перечисляться в Федеральный бюджет. Необходимость перехода на изымание в добывающих отраслях ренты убедительно показывает в своих выступлениях и публикациях известный российский экономист С. Глазьев.

Возникновение этой практики в первой половине 90-х годов связано, прежде всего, политическими причинами. Правящий режим понимал, что отставание уровня жизни населения (основной массы) столиц от дореформенного уровня, не позволит долго сохранять власть, реформы будут свернуты. Это вызвало необходимость создания бюджетного механизма благоприятствующего концентрации финансовых ресурсов в столицах в ущерб развитию экономики других регионов, а за тем и всей страны.

В настоящее время ситуация, коренным образом изменилась. Уровень доходов населения Москвы сравним с уровнем доходов

населения многих стран Евросоюза и превосходит этот показатель депрессивных регионов 7–8 раз.

В настоящее время бюджетная сфера (образование, медицина, культура, госуправление и даже в значительной степени правоохранительные органы) финансируется на солидарной основе, федеральным бюджетом и региональными бюджетами. При этом федеральный бюджет обеспечивает единые минимальные стандарты финансирования для всех регионов в расчете на одного ученика, работника (оклад по ЕТС), душу населения и т. д., а региональные бюджеты софинансируют бюджетные отрасли в зависимости от своих финансовых возможностей. А если нет таких возможностей, в депрессивных регионах, финансирование остается на уровне минимальных стандартов, обеспечиваемых федеральным бюджетом. В результате если, например, средняя заработная плата учителя школы в Мордовии составляет 6–7 тыс. руб., то в Москве 35–40 тыс. руб. Из не хозрасчетной сферы на полном федеральном финансировании находятся только военнослужащие.

Идеологом такой схемы финансирования бюджетных отраслей является В.Б. Христенко. Свою позицию он обосновывает весьма примитивно. «Услуги бюджетных отраслей оказываются населению конкретных территорий и издержки, выше минимально возможного уровня, по их содержанию должны нести соответствующие территории». Продолжим позицию господина Христенко до логического завершения. Обращаясь за квалифицированной медицинской помощью, зачем оплачивать услуги учреждению, лучше врачу, он же непосредственно оказывает помощь. К сожалению, в реальной жизни так и происходит.

На наш взгляд, федеральный бюджет должен обеспечивать полное финансирование бюджетных отраслей в части заработной платы работников на уровне единых социально приемлемых стандартов, а не минимальных. Дополнительное финансирование стандартного уровня заработной платы работников бюджетной сферы богатыми региональными бюджетами должна облагаться налогом. По нашим оценкам, дополнительные средства которые получит федеральный бюджет при переводе добывающих отраслей на оплату ренты, вполне достаточны для полного финансирования бюджетных отраслей на уровне социально приемлемых стандартов. Это позволит высвободить средства, направляемые отсталыми регионами на содержание бюджетной сферы, на экономическое развитие и смягчить региональные различия в уровне доходов населения.

Кроме, того существующая система финансирования бюджетной сферы, приводящая к огромной дифференциации в уровне МТБ и оплате труда работников, противоречит Конституции

страны. Нельзя обеспечить равноценное образование и медицинскую помощь при таких различиях в уровне МТБ и оплаты труда работников бюджетной сферы.

Стабилизация политической системы страны, укрепление вертикали власти, устойчивое поддержание положительных темпов экономического роста и профицита федерального бюджета на протяжении ряда последних лет создают достаточно благоприятные условия для формирования эффективной федеральной региональной экономической политики, наиболее объемлющим инструментом которой выступает бюджетная система. И главным на настоящем этапе страны, на наш взгляд, становится проблема выбора самой концепции и модели бюджетного регулирования территориального развития, обеспечивающего стимулирование экономического роста в проблемных регионах страны.

#### ПРИМЕЧАНИЯ

<sup>1</sup>Из выступления Министра регионального развития РФ Д.Н. Козака 11 октября 2007 г. на Государственном совете Российской Федерации по вопросу о региональной инвестиционной политике [www.kremlin.ru](http://www.kremlin.ru).

<sup>2</sup>Из выступления Министра регионального развития РФ Д.Н. Козака 25 октября 2007 г. на парламентских слушаниях в Совете Федерации «О состоянии государственной региональной политики в Российской Федерации и ее правового регулирования».

УДК 338.439.021ю1(470.4)

### **РАЗВИТИЕ СИСТЕМЫ ПРОДОВОЛЬСТВЕННОГО ОБЕСПЕЧЕНИЯ**

### **ПРИВОЛЖСКОГО ФЕДЕРАЛЬНОГО ОКРУГА**

**А.В. Гетманчук, к.т.н., зам. руководителя Центра организации  
НИР**

*Российский университет кооперации*

Приволжский федеральный округ является одним из наиболее развитых регионов в Российской Федерации и обладает диверсифицированной и сбалансированной структурой экономики с сопоставимым вкладом добывающей промышленности, машиностроения и нефтехимической промышленности, высокой ролью агропромышленного комплекса, биотехнологий, фармацевтики, строительства, промышленности строительных материалов, транспорта и энергетики. Природные условия являются довольно разнообразными, но на большей части территории округа вполне благоприят-

ны для жизни и ведения бизнеса. Агроклиматические возможности территории имеет большой потенциал и позволяет вести продуктивное сельское хозяйство разных типов - выращивать зерновые, технические, плодовоовощные культуры, заниматься продуктивным животноводством. Важную роль в экономике округа играют пищевая и перерабатывающая промышленность, в значительной степени обеспеченные продукцией сельского хозяйства и имеющие значительный потребительский спрос [1].

В связи с рассмотрением развития системы продовольственного обеспечения возможно выделение двух видов регулирования. Первый состоит в поддержании равновесия между спросом и предложением, определяющего в конечном итоге равновесные цены на основные продовольственные товарные группы: хлеб и хлебные продукты, мясо и мясные продукты, молоко и молочные продукты, рыбу и рыбные продукты, яйца, картофель, овощи и бахчевые, фрукты и ягоды, растительное масло, сахар. В этом заключается содержание задачи стабилизации продовольственного обеспечения или оперативного регулирования. При ее выполнении действие регулирующих механизмов должно быть направлено на стимулирование спроса и увеличение предложения, т.е. рост объемов товарных ресурсов соответствующего вида, изменение структуры и ассортимента продуктов питания.

Второй вид предполагает комплексное воздействие на протекающие процессы в соответствии с целевыми или продуктовыми программами на базе среднесрочного и долгосрочного прогнозирования величины и характера изменения спроса на продовольственную продукцию. Действие регулирующих механизмов должно происходить таким образом, чтобы выполнить эту программу, т.е. бесперебойно обеспечивать население всеми основными видами продовольственных продуктов на уровне научно обоснованных норм потребления в условиях действия тех или иных дестабилизирующих факторов. В этом заключается содержание задачи программного или индикативного регулирования продовольственного обеспечения.

Проведенные исследования показывают, что процесс регулирования можно частично формализовать, прежде всего речь идет об оперативном регулировании. В последние два десятилетия активно развивается направление объектно-ориентированного программирования для решения многих прикладных задач. Роль моделирования возрастает в наше время многократно в силу активного применения компьютерных технологий. Задачи, которые раньше казались нерешаемыми, теперь успешно рассчитываются с помощью компьютерного моделирования. В математических моделях аналитического типа и моделях, использующих объектно-ориентирован-

нос программирование, упрощение достигается за счёт замены интересующих исследователя отношений между реальными элементами, подходящими отношениями между математическими объектами и последующим использованием для описания зависимостей известных методов математического и компьютерного анализа. В числе последних – методы линейной алгебры, дифференциальных уравнений, математической статистики, теории оптимизации, теории игр, исследования операций, математического моделирования и других математических дисциплин.

Рассмотрим возможности применения унифицированного языка моделирования и объектного программирования для построения систем управления процессами продовольственного обеспечения. Как известно, концептуальной основой объектно-ориентированного анализа и программирования (ООАП) является объектная модель. Основными ее свойствами являются следующие: абстрагирование, инкапсуляция, модульность, иерархия. Кроме основных имеются еще три дополнительных элемента, не являющихся в отличие от основных строго обязательными: типизация, параллелизм, устойчивость [2]. При использовании ООАП на первом этапе строятся локальные элементы сети управления и прописываются граничные условия. Далее происходит построение сети локальных элементов (эта процедура напоминает решение задач, связанных с определением напряженно-деформированного состояния элементов конструкций методом конечных элементов). В последующих этапах рассматривается взаимодействие локальных элементов между собой, создаются модели рассматриваемых процессов и проводится их верификация [3].

В качестве примера рассмотрим построение сети управления продовольственным обеспечением в Приволжском федеральном округе.

Первичная сеть управления строится на районном уровне. Локальные рынки решают задачи продовольственного обеспечения для районов. Как правило, наиболее крупный рынок располагается в районном центре, на нем широко представлена вся продукция, получаемая на сельскохозяйственных предприятиях и в хозяйствах населения. Например, в Ардатовском районе Нижегородской области сельским хозяйством занимаются 18 сельскохозяйственных предприятий, которые специализируются в основном на производстве мяса и молока. Всего в сельскохозяйственном производстве занято 2210 человек, что составляет 20,4 % от общего числа занятых в экономике района. В районе имеется около 1200 личных подсобных хозяйств и 60 фермерских хозяйств.

Сеть второго уровня объединяет системообразующие элементы областного значения (например, для Нижегородской области это 9



наиболее крупных городов и 48 районов). Необходимо подчеркнуть, что в рассмотрении сети второго уровня включаются только элементы, непосредственно влияющие на ее работоспособность. В связи с неоднородностью регионов (с точки зрения соотношения частных, кооперативных и государственных предприятий), расчеты для каждого из регионов проводятся по одному из четырех вариантов взаимодействия: частного, частно-государственного, частно-кооперативного, государственно-кооперативного [4].

Наконец, межрегиональная сеть построена для 14 субъектов РФ, входящих в Приволжский федеральный округ. В состав Приволжского федерального округа входят 14 субъектов Российской Федерации - Республика Башкортостан, Республика Марий Эл, Республика Мордовия, Республика Татарстан, Удмуртская Республика, Чувашская Республика, Пермский край, Кировская, Нижегородская, Оренбургская, Пензенская, Самарская, Саратовская и Ульяновская области. Основная задача межрегиональной сети – оптимизация структурных связей. Для более эффективного взаимодействия регионов здесь необходимо активизировать все три вида инвестирования и партнерства: частного, государственного и кооперативного.

#### ЛИТЕРАТУРА

1. Стратегия социально-экономического развития Приволжского федерального округа до 2020 года (утверждена распоряжением Правительства Российской Федерации от 7 февраля 2011 г. №165-р).
2. Арлоу Д., Нейпштадт А. УМП.2 и Унифицированный процесс. Практический объектно-ориентированный анализ и проектирование, 2-е издание. СПб: Символ-Литос, 2007, 624 с.
3. Гетманчук А.В. Экономические основы продовольственного обеспечения регионов. Ярославль-Москва: «Кантлер», 2010, 128 с.
4. Гетманчук А.В. Государственно-кооперативное партнерство как новая форма взаимодействия государства и сельскохозяйственной кооперации. Материалы всероссийской заочной научно-практической конференции «Проблемы взаимодействия государства и общества в условиях модернизации», с.15–18, Чебоксары, 2011.

УДК 338.45:001

### **ОСНОВНЫЕ ПРОБЛЕМЫ ВЗАИМОДЕЙСТВИЯ ПРОМЫШЛЕННОСТИ И НАУКИ И ПУТИ ИХ РЕШЕНИЯ**

**Л.М.Нефедова**, доцент

*Саранский кооперативный институт (филиал) РУК*

Основные проблемы взаимодействия промышленности и науки основаны на взаимодействии двух различных культур. Вузы/НИИ

© Нефедова Л.М., 2011

преследуют общественные цели образования, исследований и услуг, основанные на бесплатном обмене идеями, обеспечении для общества доступа к непредвзятому источнику информации. Такая академическая свобода позволяет ученому выполнять программные исследования с открытыми целями, взаимодействовать с коллегами, бесплатно публиковать результаты. Промышленные программы исследований обычно имеют ориентацию на получение прибыли и ограничение публикаций для защиты конкурентных позиций. Взаимоотношения этих двух различных культур формируют проблемы у работающих совместно промышленных компаний и вузов/НИИ, особенно в таких ключевых вопросах, как права на интеллектуальную собственность, конфиденциальность вместо открытой публикации, конфликт частных и общественных интересов.

Чем больше ученый занят в изысканиях для промышленности, тем меньше времени он может уделять преподаванию и научным исследованиям. На основе зарубежного опыта можно было бы разработать правила, регламентирующие временные обязательства ученых. В частности, по согласованию ученого оформлять на 0,8 ставки. Таким образом, ученые смогут свободно потратить около 20% своего рабочего времени на работу с договорами с промышленными компаниями. В зарубежной практике исследователи выделяют для подобных контрактов один рабочий день в неделю. В своих периодических отчетах перед администрацией Вуза/НИИ ученые обязаны указывать все дополнительные контракты и консультации.

Проблема касается неправомерного использования ресурсов вуза/НИИ, включая оборудование, помещения, материалы, а также работы аспирантов и других оплачиваемых исследователей учеными, выполняющими исследования по контракту с промышленными компаниями и выступающими в данной случае их представителями во взаимоотношениях с вузом/НИИ. Практика американских университетов по отношению ко всем работам, выполненным в их стенах, подразумевает требование обязательной открытой публикации. Благодаря этому не только поддерживается информационная прозрачность осуществляемых исследований, но и устраняются препятствия к распространению знаний, что является одной из важных функций науки в обществе.

Распространение знаний и обучение студентов, эти функции настолько фундаментальны и критически важны для общества, что вузы/НИИ и промышленность должны разработать приемлемые для обеих сторон модели взаимодействия, чтобы способствовать развитию этих функций и их защите.

Компромисс может быть найден в результате переговоров, когда промышленный партнер получает возможность предваритель-

ного просмотра и редакции научных трудов до их официальной публикации. Это позволяет промышленному партнеру определить объем раскрытия конфиденциальной информации в статье.

Задержать публикацию на срок, достаточный, чтобы подготовить заявку на патент. Статья, содержащая конфиденциальную (промышленно важную) информацию, будет опубликована после подачи заявки, чтобы не опорочить новизну раскрываемую в формуле заявки на патент.

Одной из ключевых проблем, связанных с трансфертом технологий, является принадлежность интеллектуальной собственности, полученной в ходе исследований по заказу промышленности. Что касается прав на интеллектуальную собственность в виде исследовательских данных, программного обеспечения, полученных с использованием ресурсов вузы/НИИ, политика государства должна быть единой законодательно они должны быть закреплены за исследовательским учреждением. Это право вузов/НИИ должно распространяться также и на финансируемые промышленностью результаты исследований.

Промышленные партнеры по умолчанию обладают правом первых лицензий на результат исследований. В случае, если исследования финансируются из федерального бюджета, правительство получает не эксклюзивные лицензии на патенты, полученные в результате этих исследований. Таким образом, законодательство обеспечило бы стимул для вузов/НИИ и отдельных ученых защищать и коммерциализовывать интеллектуальную собственность. Еще один аргумент заключается в том, что вузы/НИИ должны сохранить права на результаты исследований, чтобы быть уверенными, что промышленный партнер не будет препятствовать последующим исследованиям в данном направлении. Права на интеллектуальную собственность-результат исследования, оплаченного промышленностью, должны быть обусловлены передачей лицензии промышленному партнеру. Границы лицензии могут варьироваться от не эксклюзивных, без права на роялти и с условием использования результатов только для внутренних целей, до эксклюзивных лицензий, предполагающих роялти, т.е. для коммерческого использования. Единого решения для всех возможных вариантов нет, поэтому условия подлежат обсуждению в каждом отдельном случае.

В результате это позволит удовлетворить требования обеих сторон, давая возможность промышленности ежегодно вкладывать миллиарды рублей на исследования.

Источником потенциального конфликта может служить ситуация, когда изобретатель является акционером компании, получившей лицензию на распространение и продажу результатов исслед-

дований. В данном случае наилучшей практикой будет не запрещение подобных финансовых взаимоотношений между учеными и промышленными компаниями, а повышение их прозрачности посредством предоставления открытого доступа к информации. С другой стороны, нарушением профессиональной этики должно считаться обнаружение определенной финансовой заинтересованности у исследователя при выполнении договоров с промышленностью. Данная ситуация квалифицируется уже не как конфликт интересов, а как мошенничество со стороны ученого. В отношении подобных нарушений администрация вузов/НИИ должна применять особые правила.

Организация в научно-исследовательском учреждении отдела трансферта технологий является одним из основных путей минимизации потенциальных конфликтов.

Помимо этого, отдел трансферта технологий выполняет очень важную задачу по обеспечению выполнения миссии университетов, которая формируется тремя словами - образование, исследование и служение. Таким образом, одним из важных преимуществ, связанных с работой подобных специализированных отделов, является возможность заниматься полноценной исследовательской работой, предоставляемая всем исследователям. Ученым не нужно осваивать смежные профессии, связанные, например, с маркетингом научных разработок, патентованием, управлением лицензионными соглашениями и т. п. В конечном итоге, при высоком уровне организации трансферта технологий благодаря работе соответствующих отделов будет расти эффективность исследовательской работы.

УДК 338.436(1-22)

## **РАЗВИТИЕ КООПЕРАЦИИ И РЕШЕНИЕ ПРОБЛЕМ ЗАНЯТОСТИ В СЕЛЬСКОЙ МЕСТНОСТИ**

**Л.А. Кудряева**, к.э.н., доцент

*ГОУ ВПО «Мордовский государственный университет имени  
Н.П. Огарева»*

Проблемы занятости населения сохраняют свою актуальность на всех этапах развития. Рыночная экономика выдвигает на первый план требование рациональной занятости населения в любой сфере, отрасли, особенно в сельском хозяйстве, которое регулируется через рынок труда – специфический механизм поддержания сбалансированности между спросом и предложением рабочей силы.

© Кудряева Л.А., 2011

На современном этапе происходит уменьшение сельского населения и абсолютной численности работников, занятых в сельском хозяйстве. Сокращение численности занятых в АПК и усиление напряженности на рынке аграрного труда сопровождается ухудшением качества существующих рабочих мест, как по уровню механизации, комфортности и безопасности труда, так и по уровню оплаты труда и организации производственного процесса. Достаточно сказать, что сельскохозяйственный труд по уровню оплаты находится на последнем месте среди производственных отраслей народного хозяйства, а цена рабочей силы не обеспечивает даже биологического выживания работника.

Необходимость осуществления социальных реформ и существенная корректировка социальной политики как на федеральном, так и на региональном уровне вызывается, с одной стороны, целевыми установками на улучшение жизнеобеспечения населения, а с другой - возрастающим влиянием социальных факторов на макроэкономическое развитие.

Неоспорим тот факт, что основные макро- и микроэкономические показатели являются совместными характеристиками уровней социального и экономического развития общества. Поэтому модернизация социально-экономической политики в условиях рыночных преобразований как на федеральном, так и региональном уровнях должна быть направлена на ускорение общественного прогресса, формирование новых принципов, призванных не только обеспечить население минимальными социальными гарантиями, но и способствовать повышению его социально-экономического благополучия. Особое внимание при этом, должно уделяться улучшению качества человеческих ресурсов.

Рациональное использование рабочей силы является решающим условием оптимизации баланса труда. Основные показатели использования трудовых ресурсов это вовлеченность трудоспособного населения в общественное производство, степень использования фонда рабочего времени, сезонность труда, производительность труда.

Структура населения по признаку трудоспособности Республики Мордовия позволяет нам глубже понять тенденции развития и перераспределения трудовых ресурсов и в республике в целом и в районном применении. За исследуемый 5-летний период численность постоянного населения Республики Мордовия сократилась незначительно всего на 0,96 %, но данный процесс постоянен. На районном уровне сокращение более значительно и составило 10,8 %, что тоже в целом говорит о снижении темпов убыли населения.

Анализ реальных тенденций и процессов в социальной сфере

села позволяет сделать неутешительные выводы. Очевидна неэффективность трансформаций в аграрных производственных отношениях в плане повышения мотивационных механизмов развития и улучшения качества жизни. Социальный фактор стал тормозом развития и повышения эффективности сельскохозяйственного производства. Социальная сфера сейчас, как никогда прежде, зажата в тиски нарастающего противоречия: с одной стороны, это объективно возрастающая потребность в средствах на функционирование и развитие, с другой, фактическое устойчивое снижение их поступления.

Решением одной из проблем социально-экономического развития села может быть развитие кооперации.

Кооперативная форма хозяйствования имеет ряд преимуществ. Во-первых, при кооперировании экономится издержки объединяющихся товаропроизводителей за счет сокращения потребности в ресурсах. Во-вторых, сегодня рыночные условия ставят товаропроизводителя и потребкооперацию в зависимость от перерабатывающих предприятий. В данном случае кооператив может решать проблемы занятости, защитить интересы своих членов от монополистического давления со стороны переработчиков, снабженческо-сбытовых, банковских и других структур, а также внешнего вмешательства в свою деятельность. В-третьих, кооперация позволяет заниматься такими видами деятельности, которыми индивидуальным хозяйствам сложно или невозможно. И, наконец, от кооперирующихся субъектов не требуется высокой технологической оснащенности, но и сама кооперация может послужить средством для достижения этого уровня.

При рассмотрении сущности кооперации следует отметить такие важные признаки, присущие современным условиям, как инициатива и самостоятельность. Именно они предполагают экономический рост и привлечение трудовых ресурсов, а в кооперации как раз и объединяются личные и общественные интересы.

Поэтому нужна новая стратегия – объединительная, наступательная, амбициозная, корпоративная. Такая стратегия позволит сохранить главное, кооперативы как социально ориентированную систему, способствующую расширению рынка труда.

Кооперация – многоотраслевая система, но так или иначе она связана, преимущественно, с функционированием агропромышленного комплекса.

В настоящий период возможный эффект может принести более глубокая интеграция сельскохозяйственных производственных и потребительских кооперативов в регионе, высокая степень интеграционных связей позволит гибко реагировать на изменение внешних условий и экономической ситуации.

Стратегия должна быть направлена на развитие конкурентных преимуществ кооперации, эффективно объединять сильные стороны, преодолевать слабые, извлекать преимущества благодаря благоприятным условиям и успешно уклоняться от внешних опасностей. За счет синергии (совместного действия) объединение кооперативов может дать положительный эффект по сравнению с эффектом независимых бизнес-единиц, входящих в ее состав.

На основе выяснения приоритетов социально-экономического развития, применительно к уровню сельских территорий, анализа потребностей и ожиданий жителей должна выработываться концепция стратегического развития производственно-хозяйственной и социальной инфраструктуры села.

Целью концепции является определение ключевых проблем развития сельского сообщества и выработка комплекса мер экономического, правового и административно-управленческого характера, направленных на снижение бедности сельского населения и рост качества жизни в сельской местности.

Теория и практика развития кооперации в настоящее время может предложить новые условия хозяйственной деятельности способствующей занятости сельского населения. Основной и необходимой характеристикой кооперативов в период проводимых экономических реформ является приспособляемость к окружающей обстановке. Кооперации – гибкая система организационно – экономических взаимоотношений, когда, работая индивидуально, можно решать общие проблемы. Успехи аграрного реформирования, обеспечение рациональной занятости и решение вопросов продовольственного обеспечения страны зависит от перспектив развития кооперативных формирований. В настоящее время имеются предпосылки для успешного перехода к формированию, особенно в сельской местности, кооперативов во всем многообразии их форм и видов. Классификация кооперативов по виду осуществляемых ими хозяйственных функций или операций, по принципу объединяемых лиц, от целей кооператива, т.е. по признакам и функциям может переплетаться, упрощаться или усложняться в зависимости от изменяющихся экономических условий. Но главная цель всех кооперативов - повышение уровня материального обеспечения, культурно-бытового обслуживания и защиты сельского населения, удовлетворения повседневных потребностей.

Такая стратегия заложена в «Концепции развития потребительской кооперации Российской Федерации до 2015 года» и Программе развития сельского хозяйства на 2008–1012 гг.

Именно комплексный подход к решению проблемы сельского обустройства позволит минимизировать вложения в развитие социальной и инженерной инфраструктуры путем принятия на мест-

ном уровне дифференцированного решения с учетом типа сельского поселения, количества и возрастной структуры проживающего населения, наличия транспортной и телекоммуникационной инфраструктуры.

Разработка и внедрение концептуальной модели стратегического развития социальной и кооперативной инфраструктуры села сыграет ключевую роль в обеспечении эффективности социально-экономических процессов и повышении качества и уровня жизни сельского населения.

УДК 339:336.25

## **РОЛЬ ДОХОДОВ В ТОРГОВЛЕ**

**И.Э. Прокопьева**, ст.преподаватель

*Мурманский филиал РУК*

В процессе товародвижения от изготовителя к потребителю основным звеном является такая отрасль народного хозяйства как торговля. Посредством этих предприятий осуществляется продвижение товаров от производителей к потребителям посредством купли-продажи, реализуются интересы населения в части получения материальных благ.

Оптовая торговля охватывает всю совокупность товарных ресурсов, являющихся как средствами производства, так и предметами потребления. Она не связана с реализацией продукции конкретным конечным потребителем, т. е. позволяет изготовителям с помощью посредников сбывать товар с минимальными непосредственными контактами с потребителями. На товарном рынке оптовая торговля представляет собой активную часть сферы обращения.

Оптовая торговля – это форма отношений между предприятиями, организациями, при которой хозяйственные связи по поставкам продукции формируются сторонами самостоятельно. Она влияет на систему экономических связей между регионами, отраслями, определяет пути перемещения товаров в стране, благодаря чему совершается территориальное разделение труда, достигается пропорциональность в развитии регионов.

Розничная торговля включает продажу товаров населению для личного потребления; организациям, предприятиям, учреждениям для коллективного потребления или хозяйственных нужд. Товары продаются в основном через предприятия розничной торговли и общественного питания.

Розничная торговля включает такие основные функции, как:



- определяет спрос и предложение на конкретные виды товаров;
- осуществляет поиск товаров, необходимых для розничной торговли;
- проводит отбор товаров, их сортировку при составлении требуемого ассортимента;
- осуществляет оплату товаров, принятых от поставщика;
- проводит операции по приемке, хранению, маркировке товаров, устанавливает на них цены и пр.

Для успешного функционирования и дальнейшего развития предприятий как оптовой так и розничной торговли необходимо контролировать такую экономическую категорию как доход.

До настоящего времени понятие «доход» не имеет однозначного толкования. В одних источниках доход рассматривался как результат производственно-хозяйственной деятельности предприятия, получаемый как разница между стоимостью реализованной продукции и всеми произведенными затратами, в других как сумма прибыли и фонда оплаты труда персонала организации, в третьих как выручка от реализации продукции.

В современных условиях основой жизнедеятельности предприятий торговли, впрочем, как и предприятий всех других отраслей, является добавленная стоимость. Именно за счет этой категории возмещаются потребленные в процессе работы ресурсы и другие затраты, а также формируется прибыль, получение и максимизация которой является конечной целью деятельности любого предприятия. Возрастает роль эффективного управления деятельностью торговых организаций, что обусловлено рядом причин. Так, решение главной экономической задачи предприятия – повышение эффективности функционирования – требует реализации сложных научно-технических проблем, больших капиталовложений, более рационального размещения производительных сил и др. Кроме того, рациональное управление дает возможность правильно выбирать пути и методы решения важных стратегических и тактических задач, так как торговое дело должно быть прибыльным за счет эффективного использования всех ресурсов. Поэтому в процессе управления доходами выясняется, какова доля прироста доходов торговли как за счет экстенсивных так и за счет интенсивных факторов.

Доходы торгового предприятия выступают как финансовая основа его хозяйственной деятельности. Наиболее полно экономическая сущность доходов предприятия проявляется через основные задачи, выполнение которых они обеспечивают:

1. Обеспечение самокупаемости текущей хозяйственной деятельности организации.

Эта задача решается путем возмещения всех текущих затрат, связанных с осуществлением хозяйственной деятельности.

2. Выполнение финансовых обязательств торгового предприятия перед государством – происходит путем обеспечения выплат различных видов налоговых платежей, обеспечивающих формирование средств государственного и местного бюджетов, внебюджетных фондов.

3. Обеспечение самофинансирования торгового предприятия решается за счет формирования прибыли, которая позволяет образовывать фонды производственного развития, дополнительного материального стимулирования персонала, социальных выплат, выплат владельцам имущества, резервный и т. п.

Основным видом доходов торговли являются доходы от реализации товаров. Организация, занимающаяся торговлей, за оказываемые ей услуги по доведению товара до потребителя и по его реализации взимает плату, которую можно назвать ценой торговых услуг. Этой платой является торговая надбавка к цене закупленных товаров. Торговая надбавка является основным источником формирования доходов от реализации товаров.

В отличие от других отраслей народного хозяйства, где обобщающим показателем служит валовая продукция, торговля не производит товары и создаваемая в ней стоимость называется валовым доходом. Как экономическая категория он представляет собой часть стоимости товара, которая предназначается для покрытия издержек обращения и образования прибыли и образуется за счет торговых надбавок, поступлений за оказанные услуги и выполненные работы, прочих доходов от не основной деятельности.

$$\text{Валовый доход} = \text{Сумма торговой надбавки} + \text{Стоимость оказанных услуг} + \text{Прочие доходы}$$

Основной составляющей этой формулы является торговая надбавка, которая с экономической точки зрения представляет собой часть стоимости товара и особый самостоятельный элемент розничной цены. Её особенность заключается в том, что здесь объединяются два различных по своему экономическому значению элемента цены - затраты и чистый доход. В то же время надбавка рассматривается как определенная часть чистого дохода, созданного в материальном производстве и переданная торговому предприятию. Отсюда можно сделать вывод, что надбавка представляет собой довольно сложный элемент цены и в известном смысле ее автономную часть.

Можно выделить несколько основных факторов, которые оказывают влияние на абсолютную сумму и уровень валового дохода: объем товарооборота; его ассортимент; количество и качество до-

полнительных услуг: выбор поставщика и условия поставки товаров, спектр дополнительных услуг и пр.

При увеличении объема товарооборота растет сумма реализованных торговых надбавок, следовательно, растет и валовый доход.

Изменение структуры товарооборота оказывает влияние на уровень валового дохода. Связь ассортиментной структуры товарооборота и суммы валового дохода обусловлена дифференциацией торговой надбавки по отдельным товарным группам. В условиях рыночной экономики торговые предприятия самостоятельно устанавливают надбавки по большинству товарных групп. При этом необходимо, с одной стороны, не допустить потерь в объеме дохода, а с другой – сохранить конкурентоспособные цены.

Правильный выбор поставщика влияет на цену поставки товаров, их качество, форму оплаты, гарантирует частоту и комплектность поставок, что обеспечивает стабильность и прибыльность работы торгового предприятия.

Предоставление дополнительных услуг также увеличивает валовой доход. Платные дополнительные услуги увеличивают сумму валового дохода, однако роль бесплатных консультаций, привлекающих покупателей, может оказываться значительно весомее.

УДК 339.137.2:339.37

## **КОНКУРЕНЦИЯ И КОНКУРЕНТОСПОСОБНОСТЬ В СФЕРЕ РОЗНИЧНОЙ ТОРГОВЛИ**

**Н.Н. Серова**, старший преподаватель

*Мурманский филиал РУК*

Новое время диктует новые правила. Осознанное стремление России динамично интегрироваться в мировую экономику предполагает необходимость использования общепризнанных в международном сообществе показателей эффективности участия той или иной страны в глобальном процессе мирового экономического развития, и в первую очередь конкурентоспособности. Основу рыночной экономики составляет понятие конкуренции, как главной движущей силы эволюции взаимоотношений субъектов, функционирующих в данной среде. Наиболее успешным участником такого соревнования является тот, кто способен выдерживать конкурентную борьбу на отечественном и внешнем рынках.

Конкурентоспособность торговой организации характеризуется

как комплексная качественная характеристика функционирования торговой организации в конкретных условиях современных рыночных отношений. Важнейшей составляющей этой характеристики является система конкурентных преимуществ торговой организации, базирующихся на ее внутренних ресурсах, которые в своем единстве составляют «потенциал торговой организации».

При этом в качестве основных характеристик потенциала торговой организации выделяются имеющиеся у торговой организации возможности: наличие современной технологии, оборудования, подготовленного персонала, совокупность необходимых ресурсов (товарно-материальных, финансовых, инновационных и др.), обеспечивающих функционирование и стратегическое развитие организации в условиях конкуренции.

Конкурентоспособность – способность субъекта торговли выдерживать сравнение с аналогичными субъектами торговли – конкурентами и наличие определенных конкурентных преимуществ перед ними в заданных условиях и определенный период времени, под воздействием различных внутренних и внешних факторов.

Среди факторов внутренней среды, способных оказать влияние на розничную торговлю можно выделить следующие:

- аструктурные. К ним относятся организационная структура управления, миссия организации, персонал, информационная и нормативно-методическая база управления.

- ресурсные: наличие конкурентоспособных поставщиков товаров.

Столичные и иностранные розничные компании имеют больше возможностей для выбора лучших поставщиков товаров за счет того, что их магазины могут находиться в других регионах, что позволяет заключить тесные долговременные связи с производителями продуктов питания в этом регионе. Здесь же следует отметить эффект масштаба, который проявляется прежде всего в возможности покупки у одного поставщика сразу большой партии товаров не только для одного магазина, но для всей торговой сети, что в конечном итоге позволяет столичной компании представить в магазине более широкий ассортимент товаров, чем местной региональной компании.

- технические. К ним относятся: технологии, применяемые в компании; используемое торговое оборудование в магазинах; системы автоматизации на предприятии; качество обслуживания покупателей.

В настоящее время в розничной торговле появилось множество разнообразных инструментов, способных повысить эффективность работы магазина. Одним из таких инструментов является использование автоматизированных систем управления, которые обеспе-

чивают оперативность сбора, обработки и анализа самой различной информации, на основе которой принимаются управленческие решения.

Сегодня появились специальные информационные продукты, позволяющие автоматизировать любые бизнес-процессы в компании: управление торговлей, управление персоналом, управление финансами, управление маркетингом, управление закупками и другие. Автоматизация бизнес-процессов позволяет повысить при этом эффективность всей работы компании при этом снижая затраты.

В настоящее время, качественный сервис и возможность воспользоваться дополнительными услугами (оплата сотовой связи, Интернета; возможность оплатить покупку пластиковой картой и другим) в магазине играет все большую роль в выборе магазина для совершения покупки. Не случайно столичные компании открывают свои магазины, как правило, в составе торговых и торгово-развлекательных центров. Покупатель, посетив универсальный торговый центр, имеет возможность не только приобрести продукты питания и сопутствующие им товары, но и другие: одежда, обувь, бытовая техника и ряд других товаров.

– управленческие. К ним относятся: менеджеры; функционирование системы менеджмента, организация основных бизнес-процессов.

Розничная торговля относится к такой отрасли, в которой быстрота принятия решений играет ключевую роль в обеспечении конкурентоспособности компании. Внешняя среда постоянно изменяется, что связано не только с появлением новых конкурентов, но и действиями конкурентных сил на рынке. Действия конкурентов могут быть весьма разнообразны: изменение цен на товары, появление новых позиций товаров в ассортименте, появление новых технологий торговли и другие. Поэтому, чем быстрее компания среагирует на действия конкурентов, тем больше вероятности, что компания сохранит своих покупателей и обеспечит свою конкурентоспособность.

– рыночные. К ним относятся: доступ к рынку ресурсов, необходимых организации; доступ к рынку новых технологий; использование новых маркетинговых инструментов; использование мерчандайзинга.

Доступ к рынку новых технологий позволяет компании получить дополнительное конкурентное преимущество за счет использования технологии, которую компания-конкурент реализовать у себя не может по ряду причин: финансовых, отсутствие опыта и другие. Именно за счет доступа к рынку новых технологий (использование систем самообслуживания взвешивания товаров,

определение через сенсорную панель местонахождения нужной группы товаров, определение покупателем по штрих-коду цены товара и др.), столичные и зарубежные розничные компании наиболее конкурентоспособны перед региональными компаниями.

В настоящее время розничные компании особое внимание в обеспечении конкурентоспособности уделяют инструментам мерчандайзинга, под которым понимается оптимальное расположение торгового оборудования и эффективное представление товаров.

От эффективного и грамотного применения стратегии мерчандайзинга.

уровень продаж, в среднем, увеличивается на 10–20 %.

– эффективность функционирования организации, определяемая показателями доходности компании, оборачиваемости и финансовой устойчивости.

Целью любой коммерческой организации является получение прибыли. Поэтому если компания по каким-либо причинам не получает желаемой прибыли, говорить об эффективности её деятельности нельзя. Компания должна быть платежеспособна, ликвидна и финансово независима. Поскольку внешняя среда розничных компаний очень разнообразна, обеспечение платежеспособности и финансовой устойчивости гарантирует компании инвестиционную привлекательность и является залогом в обеспечении конкурентоспособности в долгосрочной перспективе.

Проблема повышения конкурентоспособности актуальна в большей степени для региональных розничных компаний, поскольку столичные компании обладают большими конкурентными преимуществами и возможностями для завоевания прочных позиций на рынке.

Таким образом, для обеспечения конкурентоспособности региональной розничной компании необходимо комплексное использование всех внутренних факторов и обязательный мониторинг внешней среды.

Чтобы сегодня создать конкурентоспособное предприятие, надо не просто, модернизировать организацию и управление, но, и четко знать, для чего это делается, какая цель должна быть достигнута. Главное при этом – умение определить и быстро, эффективно использовать в конкурентной борьбе свои преимущества.

Все усилия в организации и управлении предприятием должны быть направлены на развитие тех его качеств или реализуемой им продукции, которые выгодно отличали бы фирму от потенциальных или реальных конкурентов.

Повышение конкурентоспособности – верный шаг к успеху предприятия в сфере его деятельности.

## **РАЗВИТИЕ РЕГИОНАЛЬНОГО АПК: ТЕНДЕНЦИИ И ПРИОРИТЕТЫ**

**Л.И. Зинина**, д.э.н., профессор

*ГОУ ВПО «Мордовский государственный университет имени Н.П. Огарева»*

*Статья подготовлена при финансовой поддержке гранта РФФИ №11-06-00177*

Социально ориентированное региональное развитие должно опираться на аграрную политику, обеспечивающую развитие АПК в качестве стратегической зоны опережающего экономического роста, стабильное увеличение внутреннего производства сельскохозяйственной продукции и продовольствия, достаточном для обеспечения продовольственной независимости, конкурентоспособность отечественного аграрного комплекса, позитивные социально-экономические тенденции в регионе.

В современных условиях потенциал агропромышленного комплекса реализуется недостаточно, состояние продовольственной безопасности вызывает серьезные опасения. Сохраняется высокая степень импортозависимости по отдельным видам сельхозпродукции и продовольствия. Прирост объемов их импорта существенно опережает по темпам прирост валовой продукции сельского и рыбного хозяйства и производства пищевых продуктов. При этом неравномерны физическая и экономическая достаточность основных видов продовольствия для различных социальных групп населения, потребление основных пищевых продуктов населением с наименьшими среднедушевыми доходами остается ниже рекомендуемых норм. Особенно низким является среднедушевое потребление белка животного происхождения социально незащищенными слоями населения.

Внутренними факторами, определяющими сложившееся социально-экономическое состояние АПК, являются: несовершенство макроэкономических условий функционирования его сфер и отраслей, отставание в развитии инновационной деятельности и социальной сферы, недостаток квалифицированных кадров, способных адаптироваться к изменениям конъюнктуры рынка. На формирование аграрной политики возрастает влияние и внешних факторов: рост платежеспособного спроса в развивающихся странах, интенсивное развитие биоэнергетики в развитых странах, снижение уровня мировых запасов продовольствия, усиление финансового и фондового кризисов. Сельскохозяйственное сырье и продо-

вольствие становятся рычагами политического и экономического давления в международных отношениях.

Основные приоритеты региональной агропродовольственной политики:

1. Развитие производственного потенциала в сельском хозяйстве и перерабатывающей сфере АПК на основе модернизации производственно-технической базы, обновления основных фондов, реструктуризации активов предприятия, совершенствования экономических условий обеспечения материально-техническими ресурсами.

2. Активизация инвестиционной деятельности в отраслях и сферах АПК, поиск стратегических инвесторов, освоение перспективных видов продукции.

3. Внедрение эффективных ресурсосберегающих, почвозащитных и экологически безопасных технологий сельскохозяйственного производства, хранения и переработки сырья, обеспечение более высокого агротехнологического уровня производства.

4. Стабилизация и последовательное увеличение производства сельскохозяйственной продукции за счет преимущественно интенсивных факторов (роста плодородия почв и урожайности культур, уровня продуктивности животных), обеспечение интенсивного типа воспроизводства в отраслях и сферах АПК.

5. Обеспечение перерабатывающих предприятий качественными сырьевыми ресурсами, более полного использования их производственных мощностей, расширения объемов и ассортимента экологически чистых и перспективных видов продовольствия.

6. Повышение жизненного уровня и благосостояния сельского населения на основе развития производственной и социальной инфраструктур, финансово-экономического оздоровления сельскохозяйственных предприятий.

7. Расширение предложения товарно-сырьевых ресурсов, обеспечение емкости и эффективной конъюнктуры специализированных рынков продовольствия, поддержание конкурентоспособности сельскохозяйственной продукции с учетом приоритета потребителя и общественных потребностей в продовольственных ресурсах.

8. Обеспечение эффективной социально-экономической и производственной организации индивидуальных форм ведения сельхозпроизводства, хозяйств населения в качестве мелкотоварного сектора агросферы, включение их в систему сельскохозяйственно-кооперирования, вертикальной интеграции и государственного регулирования, определение организационно-экономического механизма их ресурсобеспечения и изыскание потенциальных возможностей роста товарного производства в хозяйствах этой категории.



9. Оптимизация системы внутрихозяйственной организации и планирования производства в условиях различных типов сельхозпредприятий, направленную на их быструю адаптацию к современным социально-экономическим требованиям отечественной и зарубежной практики хозяйствования.

10. Стимулирование процессов производственной кооперации всех типов предприятий по производству, переработке, реализации сельскохозяйственной продукции, агросервисного обслуживания, торговли, формирование на этой базе эффективной системы кооперирования, вертикально интегрированных хозяйственных структур.

11. Повышение потенциала межрегионального продовольственного обмена республики с обоснованием эффективных продовольственных связей и интенсивности товарно-сырьевых потоков (с учетом регионов-поставщиков и регионов-потребителей), а также продовольственного баланса с ориентацией на самообеспечение внутрирегиональных потребностей, государственных нужд в сельхозпродукции. Развитие экспорта и предпосылок к импортозамещению по наиболее традиционным продуктам питания. Усиление контроля за качеством импортируемого и отечественного сельскохозяйственного сырья и продовольствия с применением современных критериев качества продукции, методов его анализа и оценки.

12. Развитие кадрового и научного потенциала АПК, мотивация деятельности ученых и специалистов в научно-техническом обеспечении агропромышленного производства, привлечение ученых-аграрников к разработке объективно необходимой новой системы ведения агропромышленного производства Республики Мордовия (с учетом развития адаптивных технологий возделывания сельскохозяйственных культур, агроландшафтной и координатной системы земледелия, специализированного кормопроизводства), а также наиболее значимых для региона целевых программ, активизация фундаментальных исследований по современным проблемам агроэкономической науки, адаптация и практическое освоение их результатов.

13. Создание системы мониторинга и информационно-консультационного обслуживания (ИКС) АПК и продовольственного рынка, позволяющую использовать современные информационные технологии и оптимизационные методы в процессе управления, осуществлять маркетинговую концепцию развития экономических субъектов с ориентацией на возрастающие возможности дистанционного консалтинга на базе Интернет-технологий.

14. Социальное обустройство и преобразование сельских территорий. Преодоление деструктивных социально-демографичес-

ких тенденций, оздоровление условий жизнеобеспечения на селе, формирование высокой квалификации, доходности и престижности сельского труда на базе различных форм государственной поддержки указанных процессов.

15. Совершенствование агропродовольственного рынка на основе развития его инфраструктуры и логистического обеспечения на протяжении всего производственно-технологического цикла и товародвижения, эффективного государственного регулирования рынка сельскохозяйственной продукции для достижения необходимой рентабельности сельскохозяйственного производства.

Формирование и реализация эффективной агропродовольственной политики в республике требует координации усилий государства, региона, предприятий различных организационно-правовых форм по созданию высокотехнологичного, интенсивного и конкурентоспособного сельскохозяйственного производства, интегрированного с переработкой и реализацией конечного продукта АПК.

УДК 338.24.021.8

## **РОССИЙСКАЯ СПЕЦИФИКА ПРОЦЕССОВ M&A**

**Л.Ф. Айязтова**, ассистент кафедры валютно-кредитных и финансовых отношений

*Саранский кооперативный институт (филиал) РУК*

Слияния и поглощения (M&A – от англ. «Mergers and Acquisitions»), не одно десятилетие успешно реализуемые в развитых странах, способны обеспечить достаточно быстрое решение целого ряда проблем, стоящих перед российскими компаниями. А именно, выход на новые рынки, повышение устойчивости бизнеса, получение операционных синергий, улучшение структуры капитала. И это не полный перечень тех задач, решение которых становится особенно важным сегодня, когда российский бизнес сталкивается с растущей концентрацией конкурентной среды и с появлением на российском рынке глобальных игроков. При этом данные процессы в России имеют свою специфику и разительно отличаются от процессов M&A в экономике западных стран. В данной работе рассматриваются специфические черты процессов слияния и поглощения в экономике России.

В последние годы Россия активно включается в процессы M&A и, более того, с начала нового тысячелетия занимает лидирующие в Восточной Европе позиции в привлечении иностранных инве-

стиций. Процессы слияния и поглощения в нашем государстве имеют свою специфику. Причем отличия от процессов M&A в остальном мире настолько разительны, что требуют отдельного тщательного изучения.

*Фондовый рынок.* Первое серьезное отличие – это вовлеченность предприятия в фондовый рынок и характер участия в нем. Исторически фондовый рынок ценных бумаг России начал развиваться, как рынок с преобладающей долей стратегических, а не портфельных инвесторов. Таким образом, шло формирование рынка корпоративного контроля. К примеру, в США акционерный капитал «распылен» среди множества акционеров, число которых может достигать многих тысяч. В России контрольный пакет акций крупного предприятия, как правило принадлежит финансовым группам, которые таким образом обладают большинством голосов. Кроме того механизмы регулирования фондового рынка настолько специфичны, что неминуемы порождают специфические же формы сделок. Так например, слияния в Российской экономике могут быть проведены только с одобрен in не менее чем 75 % акционеров, а сама процедура оформления слияния часто занимает больше года, что разумеется неприемлемо для крупного бизна I ибо приводит к существенным убыткам. По этой причине в отечественной экономике слияния, как формы интеграции практически не представлены, I доминируют поглощения.

*Формы проведения M&A.* Формы проведения процессов поглощения также специфичны. В литературе отмечают основные варианты поглощения компаний в РФ [1]:

- 1) установление контроля над менеджментом предприятия / лицом, представляющим интересы владельца крупного пакета акций;
- 2) приобретение контрольного пакета акций;
- 3) банкротство компании с последующим приобретением ее активов.

Установление контроля над менеджментом государственного или муниципального предприятия представляет собой не что иное, как подкуп менеджеров предприятия / лиц, представляющих интересы государства на общих собраниях акционеров (чиновников по управлению имуществом). Данный способ весьма удобен, когда корпорация-покупатель не в состоянии ни приобрести контрольный пакет акций, ни обанкротить предприятие. При приватизации «неформальные» отношения с командой управления предприятием дают преимущество в борьбе за продаваемые активы. Отрицательными сторонами этого метода являются зависимость от конкретных должностных лиц, а также отсутствие оформления права собственности на имущество либо акции компании.

Для России процессы M&A с определенного момента приобретают особую актуальность [2, 3]. Процессы слияний банков и промышленных предприятий начались еще в начале и середине 90-х гг. (формирование официальных и неофициальных финансово-промышленных групп). В отличие от традиционных форм M&A, которые распространены в Европе, с достаточно высокой долей добровольных, «дружественных» слияний, у нас они практически всегда носят жесткий, рейдерский характер. Кроме того в отличие от компаний США, где акционерный капитал расплывлен благодаря развитому фондовому рынку, в российских компаниях акционерный капитал сосредоточен в руках ограниченного круга лиц как правило ограниченного топ-менеджментом.

Если в Европе амбиции менеджеров достаточно часто становятся определенной проблемой при слияниях двух публичных компаний, то для российского собственника, одновременно являющегося менеджером, слияние с более крупным конкурентом часто воспринимается как проигрыш конкуренту. Обойти такие проблемы удастся лишь при четком понимании ролей и задач партнеров в слиянии. Одна из наиболее распространенных форм поглощения – скупка акций у миноритарных акционеров (сотрудников предприятия или внешних акционеров) – тем проще, чем менее ликвидны акции компании (акционеры не знают их реальную стоимость и готовы продать по достаточно низкой цене). Еще один широко распространенный в России способ агрессивного поглощения компаний – механизм банкротства (скупка долгов). Западный способ агрессивного поглощения компаний через предложение ее акционерам премий к стоимости акций российским предпринимателям недоступен по финансовым причинам. Вместо него они используют менее затратную технологию с использованием механизма банкротства.

Еще одна особенность российских корпоративных слияний и поглощений – наиболее высокие требования к доле в акционерном капитале для осуществления контроля над предприятием. Если в США в условиях распыленности акционерного капитала пакет в 10-12 % акционерного капитала может рассматриваться как контрольный, то в России и контрольного (50 % | 1 голос) обычно оказывается недостаточно, так как все ключевые решения требуют одобрения квалифицированным большинством (75 % + 1 голос) [2, 3]. Приобретение контрольного пакета акций (перехват управления), как метод M&A - весьма эффективен с точки зрения правовых гарантий расширяющейся компании. Он дает возможность легально принимать решения практически по всем вопросам деятельности общества. Современное состояние судебной системы дает основание покупателю не опасаться, что заинтересованные

лица оспорят его действия. Негативная сторона данного метода связана с высокими издержками по приобретению акций общества. Методами перехвата управления в компаниях выступают как скупка акций у физических лиц, так и передача ценных бумаг в доверительное управление коммерческой организации или индивидуальному предпринимателю (управляющему). Средствами убеждения акционеров выдать доверенности могут быть как агитация с помощью «уважаемых» на предприятии людей, так и денежные поощрения, ну и различные PR-акции (статьи в местной прессе) [1].

Еще одним распространенным методом стал метод банкротства компании с последующим приобретением ее активов. Главным достоинством данного метода является низкий уровень издержек – в основном речь здесь идет о «денежных субсидиях» чиновникам региональных органов власти, судьям арбитражных судов, арбитражным управляющим) [4].

Чаще всего применяется следующая схема банкротства [1]. В начале корпорация-покупатель начинает планомерно скупать долги корпорации-цели. Затем корпорация-покупатель инициирует процедуру банкротства предприятия, предварительно «договорившись» с органами региональной федеральной власти. После этого на предприятии вводят внешнее управление, руководителя-должника отстраняют от должности, прекращают полномочия органов управления, и начинается вывод активов организации. И в данном случае важная роль отводится стадии конкурсного производства, когда в целях удовлетворения требований кредиторов реализуется имущество должника. Однако существует и «мировой» способ решения проблемы, когда акционеры корпорации-цели все-таки продают принадлежащие им акции. После этого регистрируется новое акционерное общество и производится обмен долгов корпорации-цели на его акции: кредиторы принимают в счет задолженности акции нового общества, погашая тем самым свои требования к должнику.

## ЛИТЕРАТУРА

1. Молошиков А. Слияния и погашения, российский опыт. М.: Вершина, 2006. 344 с.
2. Храброва И.А. Вопросы интеграции. М.: Альпина, 2000. 198 с.
3. Коваленко Б.Б., Пономарев А.С., Сметко О.Г. Построение корпоративной структуры управления предпринимательской организации холдингового типа / Под ред. Е.С. Ивлевой. СПб.: Изд-во Санкт-Петербургской академии управления и экономики, 2010. 136 с.
4. Семенов А.Л. Специфика слияний и поглощений в Российской Федерации. Управленческий подход // Научные исследования экономического факультета. Электронный журнал. 2009. Т. 1. № 1. С. 44–61.

**АНАЛИТИЧЕСКОЕ ОБЕСПЕЧЕНИЕ ОЦЕНКИ  
СТОИМОСТИ ПРЕДПРИЯТИЯ****И.В. Волгина, к.э.н., доцент***Саранский кооперативный институт (филиал) РУК*

В рамках действующего законодательства цели и мотивы оценки стоимости предприятия многообразны. Оценка включает определение стоимости, объема закрепляемых прав собственности, правомочности владения и правомерности использования. Формирование потребности в услуге такого рода возникает у предприятий, фирм, акционерных обществ, предприятий потребительской кооперации, способствуя акционированию предприятий, развитию ипотечного кредитования, фондового рынка, системы страхования, и занимает достойное место в рыночной системе хозяйствования. Результаты оценки стоимости различных объектов служат основой для принятия большинства управленческих решений как в частном, так и в государственном секторах деятельности хозяйствующих субъектов.

Одним из основных этапов оценки стоимости предприятия следует считать анализ его финансового состояния, который проводится в соответствии с методиками, изложенными в соответствующих нормативных документах.

Анализ финансового состояния компании играет особо важную роль в процессе оценки бизнеса. Цель проведения анализа – выявление тенденции развития компании в прошлом, оценка ее текущего положения, обоснование ее развития в будущем, определение степени ее деловых и финансовых рисков.

Определение показателей финансового состояния компании на конкретную дату позволяет выявить, насколько правильно компания управляла финансовыми ресурсами в течение периода, предшествовавшего этой дате: как она использовала имущество, какова структура этого имущества: насколько рационально она сочетала собственные и заемные источники; насколько эффективно использовала собственный капитал; какова отдача производственного потенциала; нормальны ли отношения с дебиторами, кредиторами, бюджетом, акционерами и т.д.

Результаты анализа служат основой понимания истинного положения предприятия и степени финансовых рисков. Результаты финансового анализа непосредственно влияют на прогнозирование доходов и расходов предприятия: на определение ставки дисконта, применяемой в методе дисконтированного денежного потока, на

величину мультипликаторов, используемых в сравнительном подходе к оценке.

При проведении анализа финансового состояния используются результаты ежегодных инвентаризаций имущества: показатели статистической отчетности, бухгалтерской и налоговой отчетности, регистров бухгалтерского и налогового учета; данные учредительных документов, протоколов общих собраний участников организации, договоры, планы, сметы, калькуляции; положение об учетной политике, в том числе учетной политике для целей налогообложения, рабочий план счетов бухгалтерского учета, схемы документооборота, схема организационной и производственной структур предприятия; материалы налоговых проверок и аудиторских заключений; нормативные правовые акты, регламентирующие деятельность предприятия.

Отчет о результатах финансового анализа должен содержать основные данные, касающиеся деятельности предприятия, а также заключения и выводы, основанные на расчетах коэффициентов финансово-хозяйственной деятельности с использованием квартальных показателей, не менее чем за 2-летний период и динамика их изменения.

В отчете указываются причины утраты платежеспособности с учетом динамики изменения коэффициентов финансово-хозяйственной деятельности и выводы о возможности (невозможности) восстановления платежеспособности предприятия.

Не смотря на то, что действующим законодательством Российской Федерации не предусмотрена корректировка данных бухгалтерской отчетности на уровень инфляции, несопоставимость исходных данных вследствие инфляции в процессе финансового анализа с целью оценки стоимости предприятия, исключается. Для этого осуществляется предварительная корректировка и переоценка отдельных статей отчетности, поскольку индексирование начальных значений способно существенным образом изменить показатели финансового состояния, финансовой устойчивости, платежеспособности и деловой активности. Это и является отличительной особенностью финансового анализа с целью оценки стоимости предприятия. В условиях значительной самостоятельности хозяйствующих субъектов в осуществлении своей производственно-финансовой деятельности особую важность приобретает оценка финансового состояния, инвестиционной привлекательности предприятий, надежности их партнеров. В таких ситуациях практически значимым становится анализ финансовой устойчивости и платежеспособности организации. Как известно, выделяют четыре группы основных финансовых характеристик:

- 1) финансовая устойчивость;

- 2) ликвидность;
- 3) рентабельность;
- 4) деловая активность.

Что касается финансовых коэффициентов, то во внимание берутся следующие:

- 1) коэффициент абсолютной ликвидности;
- 2) коэффициент текущей ликвидности;
- 3) показатель обеспеченности обязательств активами;
- 4) степень платежеспособности по текущим обязательствам.

Безусловно, вышеперечисленные коэффициенты отличаются простотой расчетов, однако их критические значения неадекватны реальной ситуации, и не учитывают специфику хозяйствования российских предприятий, функционирующих в условиях дефицита собственных оборотных средств.

В оценке стоимости предприятия особое место отводится показателю чистых активов. Понятие чистых активов нашло отражение в нормативных актах. В частности, в приказе Минфина РФ № 10н, ФКЦБ РФ № 03-6/пз от 29 января 2003 г. «О порядке оценки стоимости чистых активов акционерных обществ» под чистыми активами понимается «величина, определяемая путем вычитания из суммы активов, принимаемых к расчету, суммы его обязательств, принимаемых к расчету». В Гражданском Кодексе РФ этот показатель обозначен в ст. 90 и 99, посвященных порядку формирования и изменения размера уставного капитала общества с ограниченной ответственностью и акционерного общества соответственно. В этих статьях определены требования сравнения показателя чистых активов с зарегистрированной величиной уставного капитала при принятии различных решений.

В отчете о финансовом анализе приводится сводная система показателей рентабельности и ее оценка. Рентабельность активов, характеризующая степень эффективности использования имущества организации, а также профессиональную квалификацию менеджмента предприятия, рассчитывается с использованием формулы Дюпона. Используя эту модель, оценивается влияние трех факторов: рентабельности продаж, оборачиваемости активов, структуры капитала. Рентабельность активов по модели Дюпона раскрывает причинно-следственную связь между показателями финансового состояния и финансовых результатов.

Анализ хозяйственной, инвестиционной и финансовой деятельности предприятия, его положения на товарных и иных рынках включает в себя анализ внешних и внутренних условий его деятельности и рынков, на которых она осуществляется и находит отражение в отчете.

Таким образом, анализ финансового состояния является одним



из основных этапов оценки стоимости предприятия, а его результаты используется во всех подходах к оценке бизнеса и нацелены на разработку оптимальных управленческих решений при совершении сделок купли-продажи, выборе инвестиционных решений, определении стоимости предприятий при их реорганизации и т. д.

УДК 331.101.262(470.345)

## **ЧЕЛОВЕЧЕСКИЙ ПОТЕНЦИАЛ РАЗВИТИЯ ЭКОНОМИКИ МОРДОВИИ**

**Л.Н. Липатова**, д.с.н., профессор

*Саранский кооперативный институт (филиал) РУК*

**В.Н. Градусова**, к.э.н., доцент

*Северо-Западная академия государственной службы*

**В.Ю.Фадеев**, аспирант

*НИИ гуманитарных наук при Правительстве РМ*

Одна из сложнейших проблем современной России – обеспечение экономики квалифицированной рабочей силой. Несмотря на высокий уровень безработицы, многие российские предприятия испытывают дефицит кадров по ряду специальностей. Для каждого российского региона характерны свои особенности, обусловленные ходом демографических процессов, состоянием региональной экономики, развитием системы образования, национальными и культурными традициями и другими факторами.

Воспроизводство трудового потенциала Мордовии осложнено демографическими и экономическими проблемами. Для республики характерны и естественная, и миграционная убыль, быстрое старение населения. Сложнейшей проблемой остается деформация экономики. Малый бизнес развит слабо. Уровень жизни населения низкий. Система образования не отвечает современным требованиям. Эти и другие проблемы ведут к ослаблению трудового потенциала, что уже в ближайшие годы может стать тормозом в развитии региона.

Важнейший фактор воспроизводства трудового потенциала населения – качество жизни людей. По оценкам Программы Развития ООН, только 1/4 населения России проживает в регионах с показателями человеческого развития, превышающими средний по стране уровень, и только 4 российских региона (г. Москва, Тюменская область, г. Санкт-Петербург, Республика Татарстан) до наступления кризиса имели показатели на уровне развитых стран мира.

© Липатова Л.Н., Градусова В.Н., Фадеев В.Ю., 2011

Мордовия – один из беднейших регионов России. В республике мало устойчивых секторов экономики, способных обеспечить модернизацию региона в рыночных условиях. Показатели бедности в Мордовии – одни из самых высоких в стране. Удельный вес населения республики с денежными доходами ниже прожиточного минимума остается весьма значительным: 2008 г. – 20,3 %.

Среднедушевые денежные доходы жителей Мордовии в 2008 г. составляли 8275,5 руб. в месяц. Это в 1,8 раза меньше, чем в РФ и в 1,5 раза меньше, чем в Приволжском федеральном округе (ПФО).

Бедное население обычно формируют в основном безработные и экономически неактивное население. В Республике Мордовия удельный вес занятых в экономике в составе малоимущего населения превышал 62 % (2006 г.). Подобную структуру задает низкий уровень оплаты труда в регионе. Зарботная плата в экономике республики одна из самых низких в России. В 2008 г. среднемесячная зарботная плата в Мордовии была самой низкой в ПФО и составляла 61 % от среднероссийского показателя (10527,9 руб. против 17226,3 руб.). По показателю реальных денежных доходов Мордовия тоже отстает от других регионов Приволжского федерального округа и РФ в целом.

Повышению жизненного уровня населения могут способствовать меры по расширению занятости населения и обеспечению достойного уровня оплаты труда. В кризисных условиях ситуацию усугубляет несвоевременная выплата зарботной платы. Вопросы справедливой и адекватной затратам оплаты труда для Мордовии особенно актуальны, поскольку этот источник доходов обеспечивает почти половину общей суммы доходов жителей республики.

Важнейшим направлением политики по повышению уровня жизни населения должно стать содействие развитию малого бизнеса, что будет способствовать активизации спроса, созданию новых рабочих мест и расширению занятости населения. РМ относится к регионам с наименьшим уровнем развития малого бизнеса. Так, если в России в целом в начале 2007 г. на 100 тыс. чел. населения приходилось 720 малых предприятий, то Республике Мордовия – 346 малых предприятий.

Повышение уровня оплаты труда и создание благоприятных условий для развития предпринимательства будут способствовать и решению другой острейшей проблемы республики – уменьшению потерь населения вследствие миграции. Миграционный отток населения усугубляет и без того неблагоприятную демографическую ситуацию в Мордовии и серьезно осложняет процесс формирования трудовых ресурсов региона. Наибольшей миграционной активностью, как правило, отличаются люди в трудоспособном

возрасте. Длительный миграционный отток из республики молодого и образованного населения ведет к постарению населения, а также ухудшению его качественных параметров – медико-биологических и профессионально-образовательных. А низкое качество населения, в свою очередь, сдерживает инновационную активность в регионе.

Другим важнейшим направлением государственной политики по формированию трудового потенциала населения должно стать содействие молодежи в решении проблем трудоустройства, создание условий для реализации профессиональных, лидерских и социальных качеств молодых людей. Молодым людям, не имеющим опыта работы, сложно конкурировать на рынке труда, характеризующемся весьма ограниченным спросом. Сегодня в России от 40 до 80 %, по разным оценкам, выпускников профессиональных учебных заведений не могут трудоустроиться по полученной специальности, значительная часть пополняет число безработных, а многие из тех, кто находят работу, ей не довольны. Треть безработных в России в конце 2006 г. – молодежь. В Мордовии доля безработных граждан в возрасте 16 – 29 лет в 2007 г. составляла 54,5 %. Особую актуальность приобретают эти вопросы в период кризиса и массовых сокращений рабочей силы.

Считаем целесообразным изучить положительный опыт ряда российских регионов в деле содействия социализации молодежи, например, проект «Общественные практики», разработанный администрацией Пермского края, программа «Первое рабочее место», реализуемая в Ростовской области и др.

В числе важнейших факторов развития человеческого потенциала – образование населения. Уровень грамотности взрослого населения в России – один из самых высоких в мире. Наиболее актуальной проблемой в сфере отечественного образования остается слабая ориентация на рынок труда. Структура и качество отечественного образования не отвечает современным требованиям. Российская система подготовки кадров разбалансирована, слабо ориентирована на запросы экономики. Она остается достаточно инертной, воспроизводящей прежнюю структуру профессий и специальностей: по одним специальностям отмечается “перепроизводство” (экономисты, юристы и др.), по другим – острейший дефицит (многие инженерные и рабочие специальности).

В целях укрепления связи с рынком труда необходимо создание систем социального партнерства работодателей с учреждениями профессионального образования, выделение компонента довузовского профессионального образования с учетом требований предприятий, проведение профессиональной ориентации, а также предпрофильной и профильной подготовки в старших классах,

внедрение республиканского заказа на подготовку кадров за счет бюджетных средств и др. Проблема нехватки специалистов, умеющих работать на современном оборудовании, с современными материалами, диктует необходимость создания ресурсных центров на базе существующих учреждений профессионального образования с участием предприятий, заинтересованных в подготовке специалистов высокого разряда.

В числе направлений реформирования российской системы образования следует выделить: совершенствование организации управления образованием и механизмов финансирования образовательных учреждений, переподготовка и повышение квалификации администраторов образования, повышение эффективности расходования бюджетных средств и др.

Одой из причин глубокого экономического кризиса в России экономисты называют сырьевую направленность экономики. Развитие страны в предкризисные годы базировалось на ее естественных преимуществах. Обновление России, модернизация ее экономики возможны только при условии укрепления трудового потенциала, что требует инвестиций в развитие человека, разработки и реализации программ в сфере здравоохранения, образования, воспитания молодежи.

УДК 338.24.261.8(470.345)

## **ОСНОВНЫЕ ЭТАПЫ И ОСОБЕННОСТИ ТРАНСФОРМАЦИИ СОЦИАЛЬНО-ТРУДОВОЙ СФЕРЫ МОРДОВИИ В ПЕРИОД РЫНОЧНЫХ ПРЕОБРАЗОВАНИЙ**

**Л.Н. Липатова**, д.с.н., профессор

*Саранский кооперативный институт (филиал) РУК*

**Т.В. Еремкина**, аспирантка

*НИИ гуманитарных наук при Правительстве РМ*

В процессе трансформации социально-трудовой сферы Мордовии в период рыночных преобразований можно выделить несколько этапов:

I этап – 1990-е гг., когда численность занятого населения ежегодно сокращалась (за исключением 1997 г.).

II этап – 2000 – 2005 гг. В этот период на рынке труда происходили разнонаправленные изменения: в 2000 г. отмечалось заметное расширение занятости (на 5,6 %), в 2001 г. – небольшое снижение (на 1,8 %), в 2002 – 2004 гг. ежегодный прирост числа заня-

тых в экономике, в 2005 г. численность работающего населения вновь сократилась (на 3 %).

III этап – 2006 – 2008 гг. В предшествующие мировому экономическому кризису годы отмечалось стабильное ежегодное расширение занятости: в 2006 г. – на 3,6 %, 2007 – на 4,9 %, в 2008 г. – на 5,5 %.

IV этап начался в 2009 г., когда на рынке труда проявились последствия предпринимаемых руководством предприятий антикризисных мер – высвобождения работников, введения режимов неполной занятости, замораживания и уменьшения заработной платы и др.

За 1990–2008 гг. число занятых в экономике Мордовии уменьшилось на 5 % (с 487,2 тыс. чел. до 463,0 тыс. чел.), минимальным оно было в 1999 г. – 376,4 тыс. чел.

В 1990-е гг. занятость в Мордовии сокращалась быстрее, чем в России. В 2000 г. число работающих было на 16,5 % меньше, чем в 1992 г. Наибольшее число занятых было сосредоточено в промышленности (24,5 %) и сельском хозяйстве (18,2 %). Сравнение отраслевых структур занятости России и Мордовии показывает: в РМ больше, чем в РФ был удельный вес работающих в промышленности, сельском и лесном хозяйстве, здравоохранении, образовании, управлении. Гораздо меньше, чем в России, была доля занятых в науке. В РФ в этой отрасли было занято 2 % работающих, в РМ данный показатель не достигал и 0,5 %.

Большая часть занятых в экономике Республики Мордовия трудилась на государственных и муниципальных предприятиях – 43 % (2000 г.). Это больше, чем в РФ в целом. И, напротив, меньше, чем в России была доля занятых в частном секторе – 36 %. Основная часть занятого населения трудилась на крупных и средних предприятиях. Малое предпринимательство не играло существенной роли в ситуации на рынке труда. В РМ в конце 1990-х гг. на малых предприятиях трудилось лишь 4 % занятого населения (в РФ – 12 %). Для сравнения: безработных в республике в это время было в 3 раза больше. Малые предприятия республики производили около 5 % общего объема товаров и услуг. Большая часть занятых в секторе малой экономики Мордовии трудилась в сфере торговли и общественного питания – 26 %, на предприятиях промышленности – 20 %, в строительных организациях – 18,5 %, в сельском хозяйстве – 17 %.

Женщины играли в экономике Мордовии более существенную роль, чем в России. Их доля в занятом населении в РМ в 1990 г. составляла 53,3 %, в РФ – 51,0 %. За 1990-е гг. возрос удельный вес женщин в отраслях социально-культурной сферы. Более трех четвертей работников здравоохранения, социального обеспечения, образо-

вания, культуры и искусства в Мордовии – женщины. Увеличилась доля женщин и среди работников традиционно «мужских» отраслей – в строительстве и на транспорте. Наиболее существенно уменьшился в 1990-е гг. удельный вес женщин в составе работников следующих отраслей экономики Мордовии: аппарат органов управления (на 24,8 п. п.), информационно-вычислительное обслуживание (на 20,9 п. п.), связь (на 18,7 п. п.).

Наблюдалось сокращение удельного веса женщин из отраслей, бывших традиционно «женскими», – связь, информационно-вычислительное обслуживание, кредитование, финансы, страхование, аппарат органов управления. Увеличилась доля женщин в отраслях, где требуется значительная физическая сила, труд сопряжен с риском для здоровья – строительство, транспорт.

Средний возраст занятого в экономике Мордовии населения в 2000 г. составлял 38 лет. Это на 2,6 года меньше, чем в России. В возрастной структуре занятых в экономике Мордовии преобладала та же, что и в России группа – 40 – 44 года. В этом возрасте находилось более 17 % мужчин и 18 % женщин. Мужчины количественно преобладали среди работающих в возрасте до 25 лет и 55 – 64 лет, во всех остальных возрастных группах женщин больше.

Более трети занятых в Мордовии в 2000 г. имели общее среднее образование – 37,3 %. Следующая по численности группа – работники с высшим профессиональным образованием – 23,9 %. Доли этих образовательных групп в структуре занятых в экономике Мордовии были в 2000 г. выше, чем в России. В целом образовательный уровень работающих в РМ выше, чем в РФ. Доля лиц, не имеющих среднего образования, среди занятого населения России составляла 9,7 %, Мордовии – 3,4 %. Однако удельный вес лиц, имеющих профессию, в России был больше, чем в Мордовии.

За 1997 – 2000 гг. образовательная структура занятых в экономике РМ заметно улучшилась. Увеличился удельный вес работников, имевших среднее профессиональное и высшее образование, существенно сократилась доля лиц с основным общим и ниже образованием. Следует также отметить, что уровень образования занятых в экономике Мордовии женщин был выше, чем мужчин. Среди женщин было больше лиц с высшим, неполным высшим и средним профессиональным образованием. Профессию имели 67 % работающих женщин и 51 % мужчин. И отмечаемое улучшение образовательной структуры занятых произошло в основном за счет женщин.

В 2000 г. начался новый этап в развитии рынка труда, приведший к существенным изменениям во всей социально-трудовой сфере. В 2008 г. в отраслевой структуре занятости наибольшую часть занимали обрабатывающие производства – 20,9 %. Хотя за

период с 2002 г. эта доля уменьшилась на 2 п. п., а в 2001 г. составляла 24,1 %. Уменьшилась доля в структуре занятости и ряда других отраслей. Увеличение числа занятых отмечалось в финансовой сфере, торговле, строительстве, в органах государственного управления.

Ведущая отрасль экономики – промышленность – за 2002 – 2008 гг. потеряла более 9 тыс. чел., это более 10 % занятых в отрасли на начало периода. На 17 % уменьшилась численность работников предприятий важнейшей отрасли промышленности – машиностроения. Рост числа занятых отмечается на предприятиях, занятых производством транспортных средств и оборудования – в 3 раза, на деревообрабатывающих предприятиях – в 1,8 раза, в металлургическом производстве – на 18 %.

За 2000 – 2008 гг. средний возраст занятых в экономике РМ увеличился с 38 до 41,81 года. Примечательно, что средний возраст работающих женщин больше, чем мужчин, в 2008 г. показатели были соответственно равны 41,32 и 42,27 года. В российской экономике ситуация похожая, но разрыв показателей меньше – 39,3 и 40,1 года при среднем возрасте занятых в экономике 39,7 года.

Произошедшие за период с 2000 г. изменения в возрастной структуре занятых характеризуются более поздним вступлением молодежи в трудовую жизнь. Удельный вес работающих в возрасте до 20 лет почти не изменился. Доля молодежи до 30 лет в составе занятого населения уменьшилась. Сократился и удельный вес наиболее работоспособного возраста 30 – 44 года. Вместе с тем, возросла экономическая активность лиц старшего возраста. Доля работников 55 лет и старше увеличилась с 7,7 до 15,8 %. Рост удельного веса старшей возрастной группы в составе работающих – общероссийская тенденция. Доля работающих пенсионеров среди занятого населения в РФ за эти годы тоже возросла.

За период с 2000 г. в образовательной структуре занятого в экономике Мордовии населения тоже произошли существенные сдвиги. Увеличился удельный вес работающих в высшим и неполным высшим образованием. В 2008 г. он составлял 27,7 % работающих. (В экономике России этот показатель в 2008 г. составлял 29,5 %). С учетом лиц, имеющих среднее профессиональное образование в 2008 г. более половины всего занятого населения в РМ имели высшее или среднее профессиональное образование. Большой оставалась категория со средним общим образованием – 22 % работающих. Существенно возросла доля лиц, имеющих начальное образование – с 0,9 в 2001 г. до 2,2 % в 2008 г. Женщины, трудящиеся в экономике Мордовии более высоко образованы, чем мужчины.

Осенью 2008 г. начался новый этап в развитии рынка труда и экономики в целом, связанный с наступлением мирового экономического кризиса. Безработица резко возросла. Проблема эффективной занятости населения остается одной из наиболее острых социально-экономических проблем современной России. Высокая безработица ведет к значительным экономическим потерям, снижает уровень жизни и ухудшает здоровье людей, отрицательно сказывается на их трудовом потенциале.

УДК 334.735:331.101.262

**ПОЛЕЗНОСТНЫЕ ОЦЕНКИ РАБОЧЕЙ СИЛЫ  
И ТЕХНИКИ В СИСТЕМЕ  
ПОТРЕБИТЕЛЬСКОЙ КООПЕРАЦИИ**

**Е.В. Зотова**, к.э.н., доцент

*Саранский кооперативный институт (филиал) РГУК*

Оценить эффективность деятельности потребительской кооперации можно с помощью трудовой потребительностоимостной теории.

В потребительностоимостном анализе полезный эффект факторов производства определяется степенью высвобождения человека из непосредственного процесса производства (экономией его рабочего и увеличением свободного времени). Имя действительную экономию, общество в состоянии создавать все большую необходимую массу потребительных стоимостей для удовлетворения возрастающих потребностей людей, тем самым создавать возможность наиболее полного восстановления и воспроизводства человека, его жизненных сил. Кроме того, реальная экономия рабочего времени в данном секторе предполагает высвобождение работников в другие сферы производства, а также увеличение свободного времени.

Полезностные оценки рабочей силы и техники, в системе потребительской кооперации, определяемые через экономию труда, показывают, сколько обществу пришлось бы затратить труда на изготовление продукции. Это потребует выделения из общей экономии труда экономии, получаемой за счет науки и техники, а также рабочей силы (повышения искусства работника, его научно- и культурного уровня).

Как известно, экономия живого труда, есть иное выражение подъема его производительности. Поэтому прирост общественной



производительности труда в результате использования данной рабочей силы или техники можно рассматривать как другое выраженных полезностей, а отношение данных приращений будет результатом их соизмерения.

С учетом указанных особенностей разработана методика определения экономической эффективности на основе соизмерения полезностей техники и рабочей силы.

Выразив прошлый труд в единицах живого труда, а общую сумму производительных сил через численность имеющейся рабочей силы и технического вооружения в единицах живого труда, можно соизмерить потребительную стоимость техники и рабочей силы.

Путем измерения потребительной стоимости рабочей силы и техники выявляется их результативность в высвобождении живого труда и экономии рабочего времени, т. е. эффективность в решении задачи экономии общественного труда. Соизмерением мощностей рабочей силы и техники устанавливается как соотношение между ними в общей экономии общественного труда, так и их истинное значение, а также оптимальный суммарный эффект.

В качестве примера приведем анализ роста производительности объективного и субъективного факторов в системе потребительской кооперации Мордовии за 1960-2010 гг., напоминая, что в экономической теории субъективный фактор связывается со средней степенью искусства рабочего, уровнем развития науки и степенью ее технологического применения, общественной комбинацией производственного процесса, а объективный фактор с размерами и эффективностью средств производства и природными условиями.

Для оценки коэффициента роста производительной силы единицы фактора производства используем индекс производительности труда.

Расчеты показали, что изменение производительности труда в системе потребительской кооперации за 1960-2010 гг. характеризуется индексом  $I_t = 3,0$ , работающих увеличилось в  $I_r = 1,7$  раза. Поэтому индекс дохода (производительной силы факторов производства)  $I_{нд} = I_t \times I_r = 5,1$ .

Суммарные производительные силы в конце периода оцениваются величиной:

$$Ч_0 = Ч_1 \times I_{нд} = 9\ 809 \times 5,1 = 50\ 026 \text{ чел.}$$

Суммарный прирост производительных сил:

$$Ч = Ч_0 - Ч_1 = 50\ 026 - 9\ 809 = 40\ 217 \text{ чел.}$$

Производительная сила субъективного фактора к концу периода достигла величины:

$$Ч_{0м} = Ч_{1м} \times I_{нд} = 3\ 148 \times 5,1 = 16\ 055 \text{ чел.}$$

Ее прирост:

$$Ч_{\text{м}} = Ч_{\text{ом}} - Ч_{\text{1м}} = 16\,055 - 3\,148 = 12\,907 \text{ чел.}$$

Производительная сила объективного фактора в 2010 г. оценивается величиной:

$$Ч_{\text{от}} = (ч_{\text{1}} - Ч_{\text{1м}}) \times \text{Инд} = (9\,809 - 3\,148) \times 5,1 = 33\,971 \text{ чел.}$$

Ее прирост  $\Delta Ч_{\text{т}} = Ч_{\text{от}} - Ч_{\text{1т}} = 33\,971 - 6\,661 = 27\,310$  чел., что составляет 80,4% всего прироста производительных сил. Производительная сила работающего (единицы субъективного фактора) за 50 лет (1960-2010 гг.) возросла:  $\&1 = Ч_{\text{ом}} = 16\,055 : 5\,391 = 3,1$  раза. Производительная сила единицы объективного фактора стала больше:  $\&2 = Ч_{\text{от}} : (42 - 42 \text{ м}) = 33\,971 : 8\,229 = 4,1$  раза.

В системе потребительской кооперации достигнута экономия за счет увеличения числа работающих:

$$\Delta Ч_{\text{эм}} = (42 \text{ м} - 41 \text{ м}) \times \&1 = (5\,391 - 3\,148) \times 3,1 = 6\,953 \text{ чел.}$$

(т. е. около 31% всей экономии за счет субъективного фактора). Остальная часть прироста обусловлена повышением квалифицированного уровня в расчете на одного работающего (количественным повышением специалистов с высшим и средним образованием).

$$Ч_{\text{им}} = Ч_{\text{1м}} \times \&1 - Ч_{\text{1м}} = 3\,148 \times 3,1 - 3\,148 = 6\,611 \text{ чел.}$$

За тот же период производительная сила объективного фактора (техники), измеряемая в единицах живого труда 1960, увеличилась с 6661 до 8229 чел. Но каждая единица производительной силы в 2010 г. в 4,1 раза превосходила этот показатель 1960 г.

Отсюда вся годовая экономия, приходящаяся на науку и технику (объективный фактор), получается благодаря качественному улучшению объективного фактора, его интенсификации. Размер этой экономии выражается разностью

$$Ч_{\text{ит}} = Ч_{\text{2т}} \times \&2 - Ч_{\text{1т}} = 8\,229 \times 4,1 - 6\,661 = 27\,078 \text{ чел. (ед. живого труда).}$$

В 1960–2010 гг. потребительская кооперация развивалась интенсивно и экстенсивно. Количество рабочих мест в системе расширилось на 38,9 %.

Дополнительная потребность, составляющая более чем 1000 рабочих мест во всех отраслях потребительской кооперации, не была удовлетворена.

Размер недополученного в результате этого экономического эффекта оценивается произведением  $(Ч_{\text{1т}} - Ч_{\text{2т}}) \times \&2 = (8\,229 - 6\,661) \times 4,1 = 6\,429$  ед. живого труда.

Приведенные выше расчеты позволяют объективно оценить, какое количество ед. живого труда требуется системе потребительской кооперации с тем, чтобы в целом система работала эффективно, экономично. Рассматриваемый подход выделения экономии труда от развития производительной силы факторов производства можно использовать для расчетов на уровне отдельных отраслей деятельности потребительской кооперации. При этом

если удастся определить изменения потребительной стоимости рабочей силы вследствие развития физических возможностей и повышения квалификации, то можно оценить приходящую на их долю экономию живого труда.

Индекс потребительной стоимости рабочей силы определяется двумя основными составляющими: уровнем квалификации и реальным фондом рабочего времени.

По данным отчетности Мордовпотребсоюза за 1960-2010 гг., численность работающих в производственной сфере с высшим образованием возросла более чем в 19 раз, со средним специальным – в 9 раз. В 1960 г. на подготовку одного работающего приходилось в среднем 7,9, а в 2010 г. – около 10,5 лет. Уровень квалификации промышленного рабочего повысился в среднем по региону в 1,3 раза.

Для оценки изменения реального фонда рабочего времени работающего требуются сведения о динамике его потерь из-за неявок на работу с разрешения администрации предприятия, в связи с болезнями, выполнением государственных обязанностей и т. д.

Предлагаемый подход к анализу эффективности факторов производства, на наш взгляд, может быть успешно использован в условиях более строгих требований при самофинансировании и самоокупаемости потребительской кооперации. Он даст возможность рассчитать величину конечной экономии, получаемой конкретным потребителем и потребительской кооперацией в целом от того или иного нововведения, в частности роботизации и повышения квалификации работающих.

Предприятия потребительской кооперации могут определить, какую действительную экономию дает субъективный фактор, та используемая в производственном процессе техника. Потребительская кооперация вынуждена в условиях рынка обеспечивать и создавать условия, которые высвобождают большее количество живого труда при меньших затратах.

УДК 338.22

## **ПРЕДПРИНИМАТЕЛЬСКАЯ ДЕЯТЕЛЬНОСТЬ И ЕЕ ХАРАКТЕРИСТИКА**

**Т.Е. Кузнецова**, ст. преподаватель

*Саранский кооперативный институт (филиал) РУК*

Предпринимательство – это инициативная, связанная с хозяй-

ственным риском и направленная на поиск наилучших способов использования ресурсов деятельность, ведущаяся с целью извлечения дохода и приумножения собственности.

По своей экономической природе предпринимательство неразрывно связано с рыночным хозяйством и является его продуктом. Как свойство хозяйственной деятельности внешне оно проявляется в стремлении извлечь дополнительную выгоду в процессе обмена. Между тем, сам по себе обмен еще не является источником предпринимательства. Он становится таковым, когда превращается в составное звено единого хозяйственного оборота, а производство для обмена становится определяющей функцией хозяйствующих субъектов. Товарное производство исторически и генетически является исходным пунктом предпринимательства. Обмен же, во-первых, стимулирует поиск новых возможностей, т.е. инициативу. Во-вторых, именно в процессе обмена предприниматель усматривает источник возможной выгоды, являющейся одновременно и мотивом, и оценкой успеха предпринятой им инициативы. В-третьих, сталкиваясь в процессе обмена с подобными себе лицами, предприниматель воспринимает свою деятельность как состязательную. В-четвертых, как механизм удовлетворения общественных потребностей, обмен обуславливает общественный характер предпринимательской деятельности.

Экономическая природа предпринимательства характеризуется через его признаки: инициативу, коммерческий риск и ответственность, комбинирование факторов производства, новаторство.

В современных условиях в России получили распространение частное предпринимательство, осуществляемое субъектами предпринимательства на основе своей собственности или на основе имущества, полученного и используемого на законном основании и коллективное предпринимательство, осуществляемое предпринимателями на основе коллективной собственности или на основе имущества, полученного и используемого на законном основании.

По формам собственности различают следующие виды предпринимательства:

- единоличное владение;
- партнерство (товарищество);
- корпорация (акционерное общество);
- кооперативы;
- государственные предприятия.

Единоличное владение основано на собственности одного лица или семьи. Его признаками являются неограниченная ответственность (вплоть до личного имущества), ограниченные возможности

(размер капитала), максимальная гибкость и оперативность (не надо ни с кем согласовывать экономическое поведение).

Партнерство базируется на собственности нескольких человек или семей. Его основные признаки:

- неограниченная ответственность;
- ограниченные возможности;
- гибкость.

Корпорация – объединение собственности многих субъектов. Основной способ объединения – выпуск акций. Признаки:

- ограниченная ответственность (акционерным капиталом);
- широкие возможности в связи с привлечением капитала других юридических и физических лиц;
- длительность функционирования;
- ограниченная гибкость (деятельность регулируется уставом).

Кооператив – предприятие, организация, созданные путем добровольного объединения лиц на паевой или арендной основе для осуществления предпринимательской деятельности. Его основными признаками являются:

- хозяйственная самостоятельность и самофинансирование;
- материальная ответственность за результаты хозяйственной деятельности;
- право собственности принадлежит самому кооперативу и не делится между его членами;
- при выходе из кооператива члену возвращается его доля дохода, а не доля в имуществе.

Государственный сектор в экономике представлен предприятиями, находящимися либо полностью в собственности государства, либо под его контролем, через владение контрольным пакетом акций.

Рассмотренные формы предпринимательства не исчерпывают всего их реально существующего многообразия. В России получили распространение и другие их разновидности и промежуточные формы. Это смешанные товарищества, акционерные общества закрытого типа, сочетающие в себе черты полного товарищества и акционерного общества; товарищество с акциями или паевое товарищество; совместное предприятие; франшиза – специальное соглашение, дающее предпринимателю право на производство и продажу товаров и услуг под фирменной маркой головной компании; государственное предприятие – в большинстве стран акционерное общество, пакетом акций которого полностью или частично распоряжается правительство.

Дальнейшее развитие предпринимательства предполагает ряд условий.

1. Обеспечение свободы хозяйственной деятельности. Это – свобода использовать принадлежащее предпринимателю, арендуемое или переданное в пользование имущество: свобода определять, что и как производить, выбирать поставщиков и потребителей, назначать цены, распоряжаться прибылью, остающейся после уплаты налогов, и решать иные производственные вопросы.

2. Развитие рыночных отношений. Предпринимательство – это рыночно конкурентный тип хозяйствования, система отношений, предполагающая хозяйственную самостоятельность, эквивалентные (равноценные) связи, наличие особого рода сознания.

3. Установление прав собственности на средства производства и произведенной продукции. Собственность выступает как форма присвоения материальных благ и, прежде всего, средств производства как фактора производства. Собственность на средства производства теряет смысл вне собственности на продукт. Присвоение средств производства и продукта осуществляется в процессе владения, распоряжения и использования.

4. Наличие многообразия форм собственности. Рыночная экономика многоукладна. Процесс формирования многоукладной экономики – это процесс, основанный на множестве форм собственности и базирующихся на них типах хозяйствования.

5. Наличие экономически обоснованного и самостоятельного субъекта хозяйствования. Экономическая обособленность означает, что сам производитель решает, какую продукцию выпускать, как ее производить, кому и где продавать. Государство не должно мешать производителям производить то, что им представляется нужным, а потребителям – покупать то, что они желают.

6. Утверждение определенной экономической среды. Экономическая обстановка определяет наличие и доступность факторов производства, свободного денежного капитала. С экономической средой связаны социально-культурная, технологическая, институциональная среда. Последнее характеризуется наличием разнообразных институтов и структур, с помощью которых предприниматель устанавливает деловые контакты (банки, юридические и аудиторские фирмы, рекламные агентства, транспортные агентства и учебные заведения). Огромное число белорусских граждан приходит к пониманию положительного смысла рыночных преобразований, уясняет для себя их хозяйственные и правовые преимущества.

7. Применение подходящих методов менеджмента, в частности методов нахождения решений, стратегических альтернатив, а также мероприятий организационного характера и культурного воздействия. С их помощью должна усиливаться способность пред-

приятия реагировать на предвиденные и непредвиденные осложнения.

8. Использование методов маркетинга – координация, управление в сфере организации производства и сбыта продукции: деятельность, направленная на выявление запросов потребителей с тем, чтобы оперативно ориентировать производство на их удовлетворение.

УДК 339.138

## **МАРКЕТИНГОВЫЕ ПУТИ ВЫХОДА ИЗ КРИЗИСА**

**И.И. Кондрашкина**, к.э.н., доцент

*Саранский кооперативный институт (филиал) РУК*

Финансовый кризис в России, породив целый ряд дополнительных проблем, одновременно создал наиболее благоприятные условия для российских товаропроизводителей и торговых компаний по расширению объемов производства и сбыта отечественных товаров и услуг, замещению импортной продукции на российском рынке. Очевидно, что с ростом курса доллара и других иностранных валют относительно рубля, кроме конкуренции между отечественной и иностранной продукцией обострится конкуренция между отечественными производителями. Роль маркетинга в этой ситуации возрастает. Либо отечественные товаропроизводители находят в новой ситуации свои ниши, закрепляются в них, производят накопления средств, инвестируемые затем в обновление производства, и становятся конкурентоспособными относительно импортной продукции при дальнейшей стабилизации экономики, либо окончательно утрачивают свои позиции.

Для иностранных компаний, работающих на российском рынке ситуация складывается противоречивая: с одной стороны – существенные экономические риски, с другой – высокая норма прибыли. С учетом этого и ситуации на валютном рынке (рост курсов твердых валют) у таких предприятий должна быть стратегия ужесточения маркетинга. Стратегия может заключаться прежде всего в максимальном переносе производственных мощностей в Россию, и тем самым в отходе от ввоза в Россию деталей и комплектующих из-за рубежа, а следовательно и снижении себестоимости. Таким образом, здесь будет необходим маркетинг производственных мощностей.

Любой кризис, по мнению Ф. Котлера, следует оценивать с

точки зрения потребителей, которых условно можно разбить на четыре категории: бедные: потерявшие работу в результате кризиса; сохранившие работу во время кризиса; богатые. Поскольку любой кризис мало отражается на обеспеченных слоях общества, то основное внимание должно быть обращено на наиболее уязвленных кризисом потребителей. В этом случае следует исходить из диаграммы «цена-качество» (рис. 1).

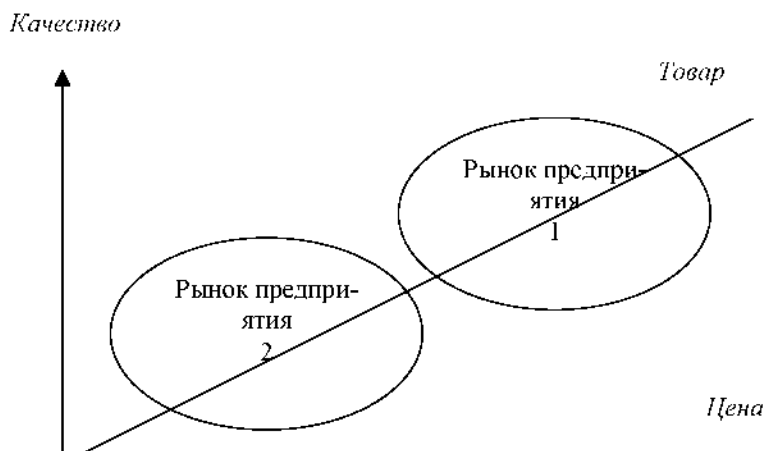

Р и с. 1. Диаграмма «цена – качество»

Во время кризиса рынок предприятия 2, предлагающего товары по более низкой цене и более низкого качества, будет расти, тогда как рынок предприятия 1 будет сужаться. Что может сделать фирма, производившая более дорогостоящие товары, чтобы сохранить своих потребителей? Возможностей всего три: во-первых, снизить цену на свою продукцию; во-вторых, вывести на рынок новую марку более низкого качества; в-третьих, сохранить цену и качество на старом уровне, но добавить новое преимущество своей продукции - создать рынок добавленных преимуществ. Главная проблема, которая возникает перед любым предприятием во время кризиса: каково оптимальное соотношение между сохранением доли рынка и получением быстрой прибыли. По-видимому, эта проблема должна решаться каждой фирмой индивидуально, исходя из своей стратегии развития и своих производственных возможностей.

Для успешного преодоления кризиса российским предприятиям могут быть рекомендованы следующие маркетинговые стратегии:



– оптимизация маркетингового набора – уменьшение сегментов рынка, на котором работает предприятие, с отказом от слабых сегментов и поиск новых рыночных ниш;

– оптимизация потребителей – снижение числа потребителей, приносящих наименьший доход, и сохранение прибыльных потребителей;

– оптимизация продуктов – выявление рентабельных продуктов предприятия и преимущественная работа с данными продуктами;

– оптимизация цен – применение системы ценовых скидок;

– корректировка сбыта – направление продукции предприятий в развивающиеся каналы сбыта;

– оптимизация продвижения – снижение бюджета на рекламу и стимулирование сбыта, большая ориентация на формирование общественного мнения через ценности общества и экономию для потребителей.

Стоит отметить еще одну особенность: маркетинг промышленного рынка развит менее, чем маркетинг потребительского. С точки зрения управления логично использовать методологию маркетингового менеджмента в соответствии с матрицей «Ресурсы – Рынки» (рис. 2).

	Стабильные рынки	Меняющиеся рынки
Стабильные ресурсы	Административный менеджмент	Организационный менеджмент
Меняющиеся ресурсы	Инновационный менеджмент	Маркетинговый менеджмент

Рис. 2. Матрица «Ресурсы – Рынки»  
(движение России отмечено стрелкой)

Сложность положения российской экономики состоит в том, что предприятия в условиях формирующегося рынка вынуждены были перейти от административного менеджмента сразу к маркетинговому, минуя промежуточные этапы, что, конечно, сказалось на компетентности руководителей в принятии управленческих решений. Как известно, что любой продукт имеет три измерения: полезность, применимость, форму поставки. Полезность означает наличие отличительных преимуществ продукта, обеспечивающих получение ощутимых результатов. Применимость – возможность функционального применения продукта. Форма поставки – в каком

виде поставляется продукт на рынок. Подобное трехмерное измерение продукта предопределяет необходимость знаний рынка, потребителей, маркетинговых методов в производственной деятельности любого предприятия.

В России существует практика использовать кризисную ситуацию для укрепления своих позиций – в виде слияния или поглощения компаний. Ассортимент таких фирм смещается в область низких цен. Это повышает затраты на управление ассортиментом, но как показывает практика, быстро окупаются. Расширение ассортимента повышает степень гарантированности доходов.

Важность маркетинга в период экономических преобразований возрастает. Поскольку затраты обесцениваются, то в условиях финансового кризиса целесообразно увеличивать экспорт продукции. Это позволит отечественным предприятиям улучшить свои конкурентные позиции на рынке.

Современный мир характеризуется значительными изменениями во всех сферах деятельности: от статики к динамизму, от консерватизма к инновациям, от защиты к нападению. Следует использовать эти изменения во всей практике и методологии маркетинга. Инструментарий маркетинга может оказать практическое содействие отечественным предприятиям в преодолении сложившегося финансового кризиса.

УДК 811.111.42

**РОЛЬ ВЕРТИКАЛЬНОГО КОНТЕКСТА  
В ПОНИМАНИИ ХУДОЖЕСТВЕННОГО  
ТЕКСТА НА АНГЛИЙСКОМ ЯЗЫКЕ**

**И.А. Аржанова**, к.ф.н., доцент

*Саранский кооперативный институт (филиал) РУК*

Лингвисты давно заметили, что смысл целого высказывания больше суммы значений образующих его слов. Возникает нечто новое в мысли, чего вне отношений в тексте не было ни в одном из соотносящихся элементов. Человек каким-то образом умеет извлекать из текстов тот смысл, который не выражен в них эксплицитно с помощью языковых значений. Чтобы понять высказывание, мало владеть языком и его лексическими значениями, нужно, кроме того, знать смысл человеческих поступков и действий. Не правила грамматики являются решающими для понимания текста, а «правила действительности».

Вербализация мыслительных процессов у человека зашла столь далеко, что очень трудно предметное мышление от речемыслительных процедур, связанных с оперированием знаками. Мысль должна существовать до знаков, иначе не возникали бы трудности в подборе соответствующих словесных знаков.[1.104]

Хотя люди живут в различных частях мира вообще и для них характерны различные психологические и ментальные миры, мы исходим из того, что данные миры, взятые в целом едины для всех.

В мире нет «недомолвок»: информацию о себе мир содержит в полном объеме. Что же касается языкового представления мира, то оно информационно неполно и неточно, поскольку человек может не знать мир как индивид и человек может не знать мир как представитель данного социума. Это показывает, что языковое мышление отражает уровень знаний человека о мире как индивида и уровень знаний человека о мире как представителя некоторого общества, откуда следует, что языковое мышление частично отражает и уровень знаний о мире данного общества.[2.112]

Та историко-культурная реальность, которую мы называем «художественное произведение» не исчерпывается текстом. Текст – это лишь один из элементов отношения. Реальная плоть художественного произведения состоит из текста (системы внут-

ритекстовых отношений) в его отношении к внетекстовой реальности – действительности, литературным нормам, традиции, представлениям.

Восприятие текста, оторванного от его внетекстового «фона» невозможно. Даже в тех случаях, когда для нас такого фона не существует (например, восприятие отдельного памятника совершенно чуждой, не известной нам эпохи), мы на самом деле антиисторично проектируем текст на фон наших современных представлений, в отношении к которым текст становится произведением. Изучать текст, приравнивая его произведению и не учитывая сложность внетекстовых отношений, – то же самое, что, рассматривая акт коммуникации, игнорировать проблему восприятия, интерпретации, ошибок и т. д., сводя его к одностороннему акту говорения.

Не следует полагать, что текстовые связи противопоставлены внетекстовым по принципу антитезы объективного и субъективного. С какой бы точки зрения мы ни взглянули на произведение искусства – автора или аудитории – и текстовые и внетекстовые семантические отношения представляют собой единство субъективного и объективного. Внетекстовая ситуация дана писателю, но и язык дан заранее и не зависит от писателя. Однако данную систему отношений компонентов писатель создаст сам, в соответствии со своим художественным замыслом. При этом в момент художественного акта внетекстовая ситуация выступит, подобно языку, в качестве материала. В дальнейшем она входит в состав произведения и, в этом смысле, равноправна с текстом.[3.213]

Различное восприятие текста художественного и нехудожественного исходит из того, что нехудожественная речь (даже если мы имеем дело с написанным текстом) воспринимается как однонаправленная во времени. Если для понимания значения слов нам необходим контекст, то, во-первых, он лишь уточняет значение и, во-вторых, нам достаточно уже воспринятого контекста и нет необходимости знать контекст, который возникает определенное время спустя после момента восприятия данного речевого отрезка.

Восприятие нехудожественной речи есть цепь однократных актов, нанизанных на временную ось, восприятие художественного текста представляет собой ряд повторов и возвращений, существующих не во времени, а в некоем мысленном пространстве. Восприятие нехудожественной речи порционально, оно членится на самостоятельные отрезки процесса. Восприятие художественного текста целостно: каждая часть раскрывает свою семантику лишь в отношении к целому.

Восприятие художественного текста – всегда борьба между слушателем и автором. Восприняв некую часть текста, слушатель

«достраивает» целое, следующий «ход» автора может подтвердить эту догадку и сделать дальнейшее чтение бесполезным, по крайней мере с точки зрения современных эстетических норм, или опровергнуть догадку, потребовав со стороны слушателя нового построения. Но следующий шаг автора вновь выдвигает эти две возможности. И так – до того момента, пока автор, «победив» предшествующий художественный опыт, эстетические нормы и предубеждения слушателя, не навязывает ему свою модель мира, свое понимание структуры действительности. Этот момент и будет концом произведения, который может наступать раньше, чем конец текста, если автор использует модель – штамп, природа которого раскрывается слушателю в начале произведения.

Художественное произведение, благодаря наличию в нем сложных внетекстовых структур, выдвигает вопрос об адекватности восприятия. Он может возникнуть в форме проблемы адекватности восприятия произведения читателем, хронологически отделенным от автора, а также как и проблема адекватности восприятия современности, не улавливающим всей суммы внетекстовых отношений.

#### ЛИТЕРАТУРА

1. Арнольд И.В. Стилистика современного английского языка. М: Просвещение, 1990-104.
2. Почешов О.Г. Языковая мещанность. Способность представления мира. Вопросы языкознания. 1990-112.
3. Лотман Ю.М. Структура художественного текста. М: Искусство, 1970-213.

УДК 392.15(=511.1)

#### **МИФОЛОГИЧЕСКИЕ ПРЕДСТАВЛЕНИЯ В ТРАДИЦИОННЫХ СВАДЕБНЫХ ОБРЯДАХ МОРДВЫ**

**Т.П. Девяткина**, д.ф.н., профессор

*Саранский кооперативный институт (филиал) РГУК*

Мифологические представления любого этноса отражены также и в свадебных обрядах. Элементы мифологического характера можно обнаружить практически в каждом традиционном свадебном действе. На протяжении всего процесса перед совершением какого-либо ритуала первоначально обращались с мольбой к небесным (верховным) богам, затем к божествам-покровителям (земным) и к умершим предкам с просьбой о благополучном его

совершении. Некоторые обряды были связаны непосредственно с божествами – покровителями дома и двора.

До свадьбы мордовская молодежь в молянах призывала покровительницу брака и любви богиню Анге Патяй быстрее явиться к ним: пела в ее честь величальные песни, водила вокруг берез хороводы.

Мифологическая основа свадебных обрядов навеяна представлениями о таинстве брака, о том, что сама ситуация любви складывалась по умыслу богов для продолжения рода человеческого. Посланная свыше, она не требовала ни родительского согласия, ни освящения обрядом. Примерно в конце XVIII в. в некоторых регионах проживания мордвы иногда жених клал на ворота понравившейся девушки хлеб и затем объявлял ее отцу, что берет его дочь замуж. В этом случае отказа не было (Девяткина:25).

В традиционной культуре мордвы проведение свадьбы считалось обязательным. Бытовало несколько способов совершения бракосочетания: умыканием (симуляционное похищение по взаимной договоренности парня с девушкой и реже – насильственное): самокруткой (уход невесты к жениху). Однако наиболее распространенным был брак со сватовством, скрепленный брачным договором при свидетелях, сопровождающийся рукобильем, «тяштень путомаса», м. (ставить звезду-метку невесте), назначением приданого и т. д. (Девяткина:23). В язычестве также практиковалось сватовство с погоней (Печерский:78). После жертвоприношения (хлеба с медом) богам, божествам-покровителям и умершим предкам отец жениха отрезал горбушку, вынимал мякиш и клал в углубление мед. В полночь, тайно от всех, отправлялся верхом к дому невесты, клал горбушку на стол у ворот и, постучав в окно кнутом, кричал, что пришел свататься, а затем как можно быстрее скакал домой. Если родственники невесты его догоняли – свадьбе не бывать. Без сватовства свадьбы проводили обычно несостоятельные родители или сироты.

По мифологическим представлениям мордвы невеста находилась под защитой богов. Она просила божество покровительницу хлеба - Кардо сярко, э. укрыть ее, оградить крестом, окурить кадилом. Дом воспринимался как модель большого космоса: железный пол – Земля, серебряный потолок – небо, два окна – Солнце и Луна.

Символика брака как перехода из одного состояния в другое выражена в разных действиях. Невесте изменяли прическу (на первый или второй день свадьбы ее сажали на пенек и обычно девочка разделяла ей волосы по-женски на прямой пробор), головной убор, одежду, украшения. Наречение невестки (которая в этот момент должна была стоять около печки), кормление ее с рук све-

крови украшенными яствами означали приобщение к новому дому, божеству – покровительнице печи-Пянакудава(м.)

В фольклорных текстах мифологического содержания (сказках, преданиях) известны сюжеты о браке похищенной женщины и медведя, девы-лебедя и охотника, укравшего ее лебединое оперение. В мифологических песнях отражен древний мотив священного брака бога грома - Пурьгинелпаза, э. и земной мокшанской девушки Васальги, эрзянской Литовы.

Мифологические мотивы отражены также и в похоронных обрядах незамужних девушек (на них надевали свадебную одежду, устроив на поминках символическую свадьбу: роль умершей исполняла ее подруга), в приметах, гаданиях (Устно-п.:282).

Древним мифическим воплощением благополучия, счастья, символом жениха и невесты являлись хлеб (копшат, м.), соль, ритуальные пироги. Обязательным обрядовым ритуалом было печение пирогов в традиционной эрзянской свадьбе. Их число в разных ареалах проживания мордвы-эрзи варьировало: в одних селениях невесте везли девять, в других – семь или пять пирогов (но не меньше). Каждый пирог имел свое название и магическое значение. Самый большой и важный из них – «Лувонь кши» (лувомс, м., э. – считать, читать (молитву); кши, м., э. – хлеб: дословно «ритуальный хлеб»). Пирог был круглой формы (символ Солнца), с дубовым обручем вокруг; состоял из двенадцати слоев. Нижний слой – из пшенной каши (олицетворение земли, плодородия), второй – из творога, третий – из яичницы, четвертый – из каши и т. д. Верхний – двенадцатый – слой состоял из четырех куриных недупленных яиц, предназначенных богам с целью вымолить у них плодovitость. На верхней корке делали украшения из теста – обычно конь с седоком или две голубки (иногда четыре) – и втыкали еловую ветку, украшенную цветной бумагой, что символизировало, с одной стороны, иной мир, в частности дом жениха, с другой – ель (дерево жизни, долголетия). «Лувонь кши» оставляли на столе родителей невесты. Корку с украшениями сваха привозила обратно домой и передавала матери жениха. Еловую ветку втыкали над постелью молодых, где она оставалась до тех пор, пока не затеряется.

Второй ритуальный пирог – «Совамо пряка» (входной) – по поверью, благоприятствует входу поезжан в дом невесты и ее соседей (у которых она пряталась), где пирог разрезали пополам: одна половина передавалась девушкам, другая – хозяйке дома. Функция третьего пирога – «Ава ловцо» (материнское молоко) – заключалась в выражении благодарности матери невесты за кормление дочери грудью. Четвертый пирог – «Ванькс таркань пряка» – предназначался для вывода невесты (перед отъездом в дом жени-

ха) на «чистое» место для прощания с умершими предками. В некоторых селах его называют «Атявань пола» (доля предков). Над пятым пирогом – «Той пряка» (свадебный пирог) – устраивался в честь богов-покровителей дома молян в доме невесты после приезда свадебного поезда. После моляна ритуальный пирог делили между родственниками невесты (Евсвьев:91).

Перед посадкой пирогов в печь стряпухи произносили молян и исполняли пазмор, м., э. (божественную песню), в которой просили покровительницу печи – Каштом кирди испечь пироги красивыми, не обломив края. После выноса пирогов из печи снова совершался молян, в котором благодарили божество печи за удачные испеченные пироги, просили бога Солнца-Чипаза о благополучном проведении свадьбы, оберегании молодых от сглаза, награждении плодovitостью.

В целях плодородия одновременно со свадебными у эрзи пекли тридцать-сорок пирогов меньшего размера «Одерьянь потть» (груды молодухи), по форме похожие на женские груди. Над этими пирогами устраивался особый молян в доме жениха. Верховных божеств и покровительницу печи – Каштом кирди просили, чтобы молодая имела в грудях молоко, родила семь сыновей и семь дочерей, чтобы в доме было в изобилии масло (Евсвьев:91).

Большое место в свадебных обрядах занимали обереги (от нечистой силы, ведунов), также имеющие мифологическую основу. Число подвод свадебного поезда было нечетным (три, пять, семь), гости мчались быстро, чтобы нечистая сила не смогла помешать. «Торонь канды», м. (дружка) окрещивал повозку молодых кнутом, ножом: «овто», э. (медведь) хлестал входящих гостей по спине венником. Оберегу подвергались предметы домашнего обихода, одежда, постель, ритуальные хлеба, пироги и т. д. В обрядах «лемдема», м., э. (наречение невестки в доме мужа новым именем, совершаемое около печи), «эши лангс лихтемась», м. (вывод невестки к роднику, колодцу), у мокши – печения невесткой блинов, когда ей старались мешать (крали блины, подталкивали ведра, плескали воду), «цестень сявома», м. (счастье брать) проявляется мифологическое приобщение невесты к новому дому.

Мифологические представления, связанные с понятием верха и низа, прослеживаются в мокшанском обряде «куцьфнема» (от глагола «куцьме» – подняться), который совершался обычно на второй день свадьбы. Невестка должна была найти близких родственников жениха, которые специально поднимались на крышу сарая, дерево (чем выше, тем лучше – ближе к небу), и одарить их. В эрзянском послесвадебном обряде «орган сявордома» (выливание дрожжей) призывали мифических покровителей и умерших пред-



ков на последний свадебный обед, затем выливали дрожжи из пивных бочек на «чистое» место.

В современных свадебных обрядах мифологический компонент полностью не исчез из бытования.

#### ЛИТЕРАТУРА

1. Девяткина Т. П. Мокшанские свадебные обряды и песни. Саранск: Морд. кн. изд-во, 1992. 192 с.
2. Евсеев М. Е. Избранные труды. Т. 5. Саранск: Морд. кн. изд-во, 1966. 552 с.
3. А. Печерский. Очерки мордвы. Саранск: Морд. кн. изд-во, 1981. 136 с.
4. Устно-поэтическое творчество мордовского народа. Т. 12. Народные приметы мордвы / Сост.: Девяткина Т. П. –Саранск: Красн. Октябрь, 2003. 319 с.

УДК 811/111:42:641

### ОСОБЕННОСТИ КУЛИНАРНОГО ИСКУССТВА В АНГЛО-ЯЗЫЧНОМ ТЕКСТЕ

**В.С. Елизаров**, к.ф.н., доцент

*Саранский кооперативный институт (филиал) РУК*

Исследование словосочетаний и оборотов современного английского языка необходимо для классификации стандартных и нестандартных единиц и для придания, таким образом, его лексической системе более стройного и логического порядка.

Для анализа нами были выбраны лексические единицы, имеющие отношение к методам и способам приготовления пищи, а именно глагольные единицы:

- bake – печь, выпекать, запекать хлеб или иную еду в печи;
- boil – кипятить, варить в воде или другой жидкости;
- stew – медленно варить смесь из мяса, овощей и воды;
- roast – жарить, может означать приготовление мяса в собственном соку на открытом огне или в духовом шкафу;
- fry – жарить (преимущественно рыбу);
- broil – жарить на открытом огне;
- steam – готовить на пару;
- parch – слегка подсушивать, поджаривать, подрумянивать;
- dry – сушить;
- grill – жарить на рапшере;
- heat – нагревать, подогревать.

Данные глаголы характеризуют различные методы приготовления пищи и имеют буквальное значение. Причем один и тот же глагол может нести в себе несколько значений, в зависимости от

условий его применения. Все представленные слова предполагают приготовление пищи на огне. Но готовка на огне включает в себя различные способы. Так на огне можно жарить, тушить, готовить на пару, сушить, запекать, варить, разогревать. Данные исследования представлены в матрице.

	готовить на огне	жарить	тушить	готовить на пару	сушить	запекать	варить	разогревать
broil	+	+						
roast	+	+				+		
fry	+	+						
stew	+		+	+				
steam	+			+				
parch	+	+			+			
dry	+				+			
bake	+					+		
boil	+						+	
grill	+	+						
heat	+							+

Например, глагол «жарить» может быть выражен: broil, roast, fry, parch, grill; «тушить» – stew; «готовить на пару» – stew, steam; «сушить» – parch, dry; «запекать» – roast, bake; «варить» – boil и «разогревать» – heat.

В структуре современного английского языка словосочетания занимают, пожалуй, самое важное место. Дело не только в том, что в речи эти словосочетания характеризуются весьма большой частотностью употребления, но, в первую очередь, в том, что словосочетания и обороты отличаются большим разнообразием структурных типов, которые, сочетаясь один с другим в пределах сложных оборотов, создают подчас синтаксические конструкции большой глубины и весьма сложного строения.

Классификация интересующих нас лексических единиц и словосочетаний дала следующие тематические классы (ТК):

1. ТК психоэмоционального состояния человека:
  - steam up – 1) волноваться, заставлять волноваться других;
- 2) переживать волнение, энтузиазм, пылать, гореть:
  - broil with anger – беситься от злости.
2. ТК поведения и поступка человека:
  - go under a full head of steam – работать вовсю;
  - roast – разыгрывать, насмехаться, несправедливо критиковать;
  - fry – поступать со злым умыслом.
3. ТК профессиональной ориентации:

- stew-builder – повар, кухарка;
- bake-head – инженер-железнодорожник;
- male stew – бортпроводник.

4. ТК гастрономической продукции:

- roasting – ear wine – кукурузное виски, самогон;
- boiled leaves – чашка чая;

- boiler – maker, boilermaker – 1) любой крепкий алкогольный напиток.

5. ТК одежды:

- steamboat - туфли, ботинок;
- dry-goods - одежда (негрит).

6. ТК досуга:

- roast – развлекательная программа, в которой высмеивают, оскорбляют почетного гостя;

- bake – застолье, пикник;

- fish fry – пикник (по типу барбекю, основное блюдо которого – жареная рыба).

7. ТК социально-возрастного статуса человека:

- sewer – старуха;
- dry-doods – девушка или женщина.

По насыщенности класса, то есть по количеству единиц, составляющих тематику можно отдать ведущее место ТК психоэмоционального состояния человека, второе – ТК поведения и поступка, третье – гастрономической продукции, четвертое – досугу, пятое – профессиональной ориентации, шестое – социально-возрастному статусу, и седьмое – одежде.

И так, можно выделить глаголы, образующие новые слова в большей мере: steam, broil, stew, dry, boil; и глаголы, которые не дали продолжение новой лексики: grill, heat, parch.

Все вновь образованные единицы в своей основе содержат семантический сдвиг, то есть когда один смысл переносится на другой, и на этом семантическом сдвиге образуются новые понятия. В основе этого процесса лежит переход периферийной семы основного номинативного значения (ОНЗ) в ведущую сему нового лексического образования.

В этом случае особый интерес представляет явление, которое в английской лингвистической литературе получило название сленга – экспрессивно и эмоционально окрашенная лексика разговорной речи, отклоняющаяся от принятой литературной языковой нормы; по происхождению сленг в большинстве случаев представляет собой лексику, свойственную одной ограниченной профессиональной, социальной или другой какой-либо особой группе населения. Но особую силу эмоциональной выразительности получает тогда, когда употребляется людьми, не имеющими прямого

отношения к данной профессии или данной социальной группировке, выносятся на более широкую арену: fry (to execute or be executed in the electric chair) – казнить или быть казнённым на электрическом стуле, «поджариться». J. Wyndham You'll hang or you'll fry, every one of you (1956): steamer (A foolish or gullible person, a mug) – глупый, доверчивый человек, простак.

Важно отметить и роль идиом в расширении значений слова. Как справедливо заметил Л.П. Смит: «идиомы – это маленькие искры жизни и энергии в нашей речи: они подобны витаминам в еде, которые делают её более питательной и полезной: язык, без идиом становится бесцветным, безвкусным и скучным».

Отличительным моментом собственно же идиом является их особый стилистический характер, присутствие элемента игры, шутки, отхода от обычного нейтрального стиля речи, а в связи с этим и наличие, как правило, другого, параллельного способа передачи той же мысли в нейтральном стиле. Говорящим непременно осознаётся значение или значения входящих в них слов и необычность, своеобразие их употребления в данном сочетании: a baker's dozen (thirteen) – тринадцать; make your blood boil (infuriate you) – бесить, приводить в ярость; dry as dust (extremely dull) – «тоска зеленая».

Проводя же аналогию в русском языке, также можно обнаружить неординарные лексические образования интересующего нас пласта лексики. Например: «сушить мозги», «не кипятись!», «хватит париться», «что ты пыхтишь!», «впарить товар кому-либо», «запекаться на солнце».

Таким образом, можно сделать вывод о целесообразности исследований такого рода как для общего ознакомления, так и для более углубленного изучения смысловой стороны оборотов и словосочетаний, отдельных лексических единиц, что несомненно, будет способствовать упорядоченной организации лексики в словаре интересующего нас языка.

УДК 811.511.152.2`367.625

## **ГЛАГОЛЫ ЗВУЧАНИЯ В МОКШАНСКОМ ЯЗЫКЕ**

**А.П. Кочеваткина**

*Саранский кооперативный институт (филиал) РГУК*

Человек и окружающий его мир составляют цельную и единую систему. Осознание самого себя и окружающего мира, построение

в мозге особой картины мира являются проявлением когниции. Когниция ярко отражает сущность разумного человека, его взаимодействие с внешним миром, познание мира и обозначает познавательный процесс или же совокупность психических процессов. Психическая деятельность организма осуществляется посредством множества специальных телесных устройств. Одни из них воспринимают воздействия, другие – преобразуют их в сигналы, строят из этого план поведения и контролируют его, третьи – придают поведению энергию и стремительность, четвёртые – приводят в движение руки, ноги и т.д. Вся эта сложнейшая работа целой системы обеспечивает активную ориентацию организма в среде и решение жизненных задач.

Следует сказать, что великим достижением человечества является его способность говорить, выражать свои знания об окружающем мире, высказать свое мнение посредством языка. Таким образом, когниция неразрывно связана с языком, т.к. человек выражает свое познание мира с помощью языка. Способность говорить, оценивать окружающий мир относится к когнитивным способностям человека. Когнитивный аспект слова можно раскрыть лишь в процессе речевой деятельности, т.е. в данном случае слово берется не изолированно, а в контексте. Контекст дает возможность наиболее полно выявить значение слова, его лексико-семантические особенности.

Глагол – это самая сложная и емкая часть речи. Кроме общекатегориального значения действия или процесса, расчленяющегося на собственно действие и состояние, при описании и классификации глаголов большое внимание уделяется таким признакам, как активность / пассивность, статичность / динамичность, объектная / субъектная ориентированность глагола. Отмеченные признаки позволяют идентифицировать исходные для семантики глагола понятия «действие» и «состояние», которые в традиционной грамматике рассматривались как аксиоматические понятия.

Ведущее место в языковой системе категорий отражения занимает человек. Человек – центральная фигура языка и как лицо говорящее и как главное действующее лицо мира, о котором он говорит.

Глаголы состояния, в отличие от акциональных глаголов, характеризуются элементарной смысловой структурой. Они называются признаками, свойствами, которые приписываются субстанциям как имманентно присущие, внутренние их свойства, не выходящие за сферу субъекта. Их семантическая особенность заключается в том, что они выражают свойство, замкнутое в субъекте, т.е. по смысловому содержанию рассматриваемые глаголы относятся к субъектным. Состояния спонтанны. Они не выбираются и не могут поэто-

му иметь цели. Для них характерны причинно-следственные отношения.

Среди множества лексических единиц особую группу представляют лексемы, обозначающие различные звуки, издаваемые человеком (не связанные с речью), живыми существами (кроме человека) и неживыми предметами (удар каких-либо предметов и т. п.). Поэтому по обозначаемым им понятиям они делятся на: 1) глаголы звучания, издаваемые человеком (не связанные с его речью); 2) глаголы звучания, издаваемые живыми существами (кроме человека).

Глаголы звучания, издаваемые человеком (не связанные с его речью) – крик, смех, плач, пение и др. нашли свое выражение в мокшанском языке: значением «кричать» объединены следующие глаголы и фразеологические единицы: *нешкодомс* «крикнуть, кричать» - от боли «*нешкодомс сярятьфтъ эзда*»: громко плакать (о грудном ребенке): *нюрямса нешкодс шабасъ* «в люльке кричал ребенок»; <> *сяниста (шапамста) нешкодомс* «кричать истошно (изо всех сил, что есть мочи)» (МРС, 482); *ивадемс / ювадемс* «крикнуть», «позвать, окликнуть» - *ювадемс шабратъ* «позвать соседа»; *ювадемс ялга* «окликнуть друга»; <> *пижеста ювадемс* «закричать истошным голосом».

К глаголам звучания, т.е. звукоизобразительным глаголам, относятся и лексемы, обозначающие различные виды смеха. В мокшанском языке различные виды смеха и плача передаются простыми глаголами. Значение «смеяться, хохотать» выражено глаголом *ракамс / рахамс*: значение «улыбаться» - *неедемс*: перен. шутить, насмехаться, подвергать насмешкам, усмехаться, ухмыляться: *рахамс-неедемс* «весело, радостно шутить, насмехаться»; <> *анак нееттъ* «вполне серьезно, без шутки»; *неедемс шамас* «открыто высмеять кого (букв. улыбаясь в лицо)»; *келес куркт* «очень громко» (букв. во весь рот): *Рахайтъ иттне келес куркт, пексноп шовсиктъ кядьса* (М. Бебан, Мезень колга морайхть нюдикне) Хохоцут дети во весь рот, животы потирают руками (МРС, 472); *Коля кундазе ванфонц, келес куркт неедезевсь, сявое авать кенерьбакарьда и вьтезе стирть малас* (В. Мишанина. Ки лангеа ломатъ, с.40) «Коля поймал взгляд, усмехнулся во весь рот, взял женщину (кресную) за локоть и подвел к девушке»; *неедемс вихца / вихцода* «нес естественно, неискренне», *вихца-важань неедема* «несестественная улыбка», *вихцонь кенярдема* «несестественная, натянутая, показная радость, радушие»: *Кудса синь васьфтезень вихцонь кенярдемаса бабаня* (Л.Макулов, Мокшень стирь) Дома их с показным радушием встретила старушка.

С точки зрения физиологии, смех и плач являются естественными процессами в жизнедеятельности человека, выражающими

сего эмоциональное состояние. Возбуждение, вызванное той или иной ситуацией, приводящее человека в состояние радости или печали, в результате чего появляются слезы или раздается смех, имеет свои внешние признаки, связанные с мимическим и звуковым выражением. Следует заметить, что специальные исследования обозначений смеха и плача в мордовских языках ни в плане традиционного лексико-семантического изучения, ни тем более в плане фоносемантического анализа, насколько нам известно, до сих пор не проводилось. Между тем такое исследование имело бы большую практическую ценность (в частности, по смеху или плачу можно определить характер человека и т.д.) и в лингвистическом и этнографическом отношениях представляло бы определенный интерес.

Функционально-семантическая группа слов, обозначающих различные виды плача, имеет целый ряд семантических признаков, одним из которых является наличие (отсутствие) слез, причем выражение горестных эмоций с наличием слез можно дифференцировать по степени градации: на слабую, среднюю, сильную, максимальную; со звучанием и без звучания голоса. Анализ лексических единиц, выражающих значение «плакать» позволяет выделить среди них следующие семантические подгруппы: значение «плакать навзрыд»: «ревмя реветь, рыдать»: *авардемс*: < < *летнязь авардемс* «всхлипывать»: *оцю вайгяльть авардемс* «плакать навзрыд, голосить»: *тихольдемс* «тихо прерывисто плакать»: *Семьяса приметазь, што стирьсна фалу тичеди, кой-коста веть тихольди* (А.Малькин. Кельгома стирти) «В семье заметили, что дочь их постоянно грустит, по ночам иногда тихо плачет» (МРС, 723); *явсемс* «причитать, оплакивать, плакать, рыдать» (*перен.*) «переживать, волноваться»: *Мищъ видесаськ, мищъ и урядасаськ, тят явсе* (П.Левчасв. Аляшка цёрокш) «Сами посеем, сами и убедем, не волнуемся»: *явсемс-кольгомс* «беспреданно рыдать» *явсемс-кольгомс кудыть вельхксса* «беспреданно, очень горько плакать-рыдать над умершим» (МРС, 915); *парамс* (*перен.*) «громко плакать, реветь» (МРС, 64); *мърнямс* (*перен.*) «ныть, плакать (о детях).

Значение «петь» нашло свое выражение в глаголе *морамс*: *морамс кафта вайгяльса* «петь в два голоса»: *воспеть, воспевать*: *морамс шачемкрайцень мазышинц* «воспеть красоту родного края»: < < *морамс фкя мора* «дудеть в одну дудку (букв. петь одну песню)».

К глаголам звучания, издаваемым человеком, относятся звуки междометного характера, а также те или иные звуки, вызываемые определенными физиологическими процессами в организме. К таковым, в частности, относятся: *вайкснемс* «охать, ахать; устало и

тяжело вздыхать»: *куфцием* «стонать»- *куфцием сярятьфть* эзда «стонать от боли»; *вастьм лагса куфцесь сярядись* «на постели стонал больной»; *кърнам* «храпеть»; *ляксем* «тяжело дышать, задыхаться»; *кърням* «чихнуть, чихать»; *козом* «кашлять»; *аксорям* «харкать».

Глаголы звучания, издаваемые живыми существами (кроме человека).

Эту подгруппу, по обозначаемым значениям глаголов, также можно разделить на ещё мелкие подгруппы:

1) подгруппа глаголов, передающих звуки домашних и диких животных: *парам* «мычать (о корове); бляеть (об овце); реветь (о медведе); *Нинге шобданяль, траксне, учатне парасть* (П.Левчасв, Аляшка цёрокш) «Было ещё темно, коровы мычали, овцы бляели»; *сембе вирть келес парась офтьс* «на весь лес ревел медведь»; *възафтом* «натравить (собаку)»; *Ворьгодить вятезь лагерн. пуюзь строяф пленнаихнен инголи и възафтозь лагзонза пинеть* (М.Кирдяшкин, Курсьс - Родинась) «Беглеца привезли в лагерь, поставили перед выстроившимися пленными и натравили собаку» (МРС, 116); *сувом* «лаять, скулить, выть» *Куцемса песа Антошашь васьфтезе Полканць: комотсь мяштезонза, оладай и суви – кенярдсь* (П.Левчаев, Аляшка цёрокш) «На крыльце Антошу встретил Полкан: прыгнул к нему на грудь, ласкает и скулит – обрадовался» (МРС, 677); *пъркстадемс* «фыркнуть» *Алашась пъркнесь, шарфнесь прянц, а инголи изь ёта* (П.Левчасв, Вирсь увнай) «Лошадь фыркала, крутила головой, но вперед не трогалась» (МРС, 532); *цяфам* «ржать» (о лошади); *мърням* «хрюкать» (о поросенке); *рохам* «хрюкать» (о свинье);

2) подгруппа глаголов, передающих звуки, издаваемые домашней птицей и дичью: *кърнам, котнам* «кудахтать, вхохтать»; *кяркнам* «кудахтать» (о курице-наседке); *кяр-кяр* «передает кудахтанье кур»; *кукорям* (о петухе) «кукарекать, петь»; *кукам* (о кукушке) «куковать»; *вяць-вяць* «клич для подзыва овец» (междомет.); *гагакстом* «загоготать»; *гагакстсть пирьфса мацихне* «во дворе загоготали гуси»; *гагам* «гоготать»; *вирь мацихне гагайхть* «дикие гуси гогочут» (МРС, 137); *цёфнам* «чирикать, щебетать, издавать трели (о птицах)»; *кърням* «издавать трели, заливать, петь (о птицах)».

Таким образом, глаголы звучания в мокшанском языке представляют собой особую группу. Они отличаются большим разнообразием.

#### ПРИМЕЧАНИЕ

МРС – Мокшанско-русский словарь. М.: «Русский язык», «Дигора», 1998.



**О РОЛИ ВЫСШЕГО ОБРАЗОВАНИЯ  
В СОВРЕМЕННОМ ОБЩЕСТВЕ****О.В. Кукушкин, к.филос.н., доцент***Саранский кооперативный институт (филиал) РГУ*

Современный этап развития общества предъявляет научному сообществу и системе высшего образования повышенные требования. Высшее образование в РФ находится в состоянии перманентного реформирования. Каким оно должно стать? Чего ждут от этих реформ власть и общество?

Научно-техническая революция, порождая огромные материальные силы, усложняет управление социальными процессами, ставит перед человечеством новые, беспрецедентные задачи. В этих условиях решающим фактором оказывается способность общества к широкому научному регулированию своего развития.

Средством передачи знания человеку являются воспитание и образование. Именно через образование наука оказывает воздействие на воспроизводство человека-социума. Удовлетворяя потребности познания, человек делает возможным свое комплексное развитие. Потребности в познании законов природы и общества принадлежат к важнейшим потребностям человека.

Образование сегодня – это не только и не столько передача знания, сколько воспитание личности, которая может самостоятельно добывать и использовать знания. В общем виде под образованием понимается сложная система формирования субъективного элемента (человка) производительных сил общества, его интеллектуального потенциала.

Образование превратилось в XX в. в одну из важнейших сфер человеческой деятельности. Оно играет решающую роль в судьбе каждой страны. Уровень образованности населения определяет способность страны участвовать в мировом развитии.

Идеи многих ученых об определяющей роли образования в общественном развитии XX в. доказал на практике. Человек, совершенствуясь в процессе образования, своей деятельностью, своими знаниями и опытом способствует общественному прогрессу. Если же общество откладывает на будущее развитие и финансирование образования, то у такого общества нет будущего. Понимание соотношения проблем развития образования и других общественных проблем продемонстрировала послевоенная Япония, сделавшая неожиданный никем скачок в общественном развитии, вовремя и верно оценив роль образования. Многие ученые полагают, что экономические успехи Японии связаны с высокими требованиями

и эффективностью системы образования (68 % всех присваиваемых в мире степеней принадлежат японцам, по сравнению с 20 % в США).

Большой потенциал имеют негосударственные вузы. Не имея бюджетного финансирования, они более независимы и менее консервативны в организации учебного процесса. Находясь на самофинансировании, негосударственные вузы в большей степени склонны к инновационной деятельности, чем государственные. Преимуществом негосударственных высших учебных заведений является то обстоятельство, что они изначально строят свою деятельность на коммерческой основе, представляя образовательные, научные знания и дипломы в качестве товара, за который надо платить.

В настоящее время мы являемся свидетелями трансформации востребованности получения образования. Большинство студентов российских вузов не связывают свое будущее место работы со своей специальностью. Желание человека учиться пропадает, если интеллектуальный потенциал не получает адекватной социальной оценки. Высшая школа в качестве социального института может функционировать и развиваться только в тесной взаимосвязи со всеми составляющими социальной системы, в свою очередь, оказывая воздействие на ее динамику. Любые серьезные изменения социальной системы отражаются на целях, задачах и перспективах высшего образования. Отношения между состоянием системы образования и социальными условиями общества амбивалентны. Еще К. Маркс и Ф. Энгельс отмечали: «С одной стороны, для становления правильной системы образования требуется изменение социальных условий, с другой стороны, для того, чтобы изменить социальные условия, нужна соответствующая система образования» [1, с. 595].

Выходом из сложившейся ситуации могут стать изменение социального статуса науки и системы высшего образования, достаточное финансирование научных проектов и достойная оплата труда научных и научно-педагогических кадров.

Для полноценного функционирования и развития обществу необходимо иметь развитое состояние всех видов социальной детерминации и уметь использовать их в совокупности. Это поможет сделать этот процесс более устойчивым, целенаправленным, даст возможность избежать нежелательных вариантов развития. Наука и образование являются важным детерминантом социального развития. Его ослабление приведет к негативным последствиям, и наоборот, эффективное использование этого детерминанта способствует росту производительных сил, повышению уровня жизни, т.е. социальному прогрессу.

1. Марксистско-ленинская теория исторического процесса: Ист. процесс: целостность, единство и многообразие, формац. ступени / Отв. ред. Ю.К. Плетнев. М.: Наука, 1983. 535 с.

УДК 811.112.2'367.622.13

**ИМЯ СОБСТВЕННОЕ В РОЛИ  
ОСНОВНОГО КОМПОНЕНТА КОЛЛОКВИАЛЬНОГО  
КОМПОЗИТА В НЕМЕЦКОМ ЯЗЫКЕ**

**Е.А. Кукушкина**, к.филол.н., доцент

*Саранский кооперативный институт (филиал) РУК*

Лексика разговорной речи характеризуется определенной тематической направленностью – ее основной специализацией можно считать номинацию человека и окружающей его действительности.

В композитах-обозначениях лиц разговорность заложена в самом процессе словосложения, в особенностях этого словообразовательного типа, характеризующегося в обиходной речи определенной модификацией составляющих сложного слова. При этом стилистическая окраска сложных слов лишь модифицируется, а не создается вновь.

Особое место в разговорном словосложении занимают композиты со вторым компонентом-именем собственным (*-august*, *-berger*, *-fritze*, *-hanne*, *-huber*, *-liese*, *-maxe*, *-meier*, *-michel*, *-mieze*, *-peter*, *-philipp*, *-schulze*, *-suse*, *-trine*). План содержания коллоквиальных сложных слов с компонентом-именем собственным по сравнению с неколлоквиальными сложными словами и сложным словом без имени собственного имеют более сложную структуру и значительно меньшую предсказуемость значения, так как они строятся на взаимодействии лексической единицы, характеризуются семантической ёмкостью, пересмыслением компонентов, имплицитностью межкомпонентных связей, коннотативностью. Очевидно, что некоторые компоненты-имена собственные встречаются намного чаще (*-fritze*, *-hans*, *-liese*, *-peter*, *-suse*) или сочетаются с разными продуктивными аппелятивными основами, а другие встречаются реже (*-kaspar*, *-huber*). Можно выделить особую группу частотных компонентов, в которой наблюдается менее выраженная ступень перехода имени собственного в стандартное словообразовательное средство *-august*, *-hanne*, *-mieze*, *-kaspar*. На практике бывает сложно провести четкие границы между полтаффиксом и частотным компонентом и думает-

ся, это отражает саму природу промежуточного положения компонентов сложного слова.

*Bummelfritze* «копуша», *Heulliese* «рва», *Miespeter* «нытик» - в таких образованиях мы имеем дело с семантическим сдвигом, происходящим в опорном компоненте: имя собственное утрачивает свою собственную лексическую определенность и приобретает обобщенное значение лица с родовой дифференциацией: *Meckerfritze* «брюзга» (о женщине), *Heulsuse* «плакса» (о женщине), *Un-gluckspeter* «неудачник» (о мужчине).

Благодаря обобщенности, опустошенности значения таких компонентов они свободно заменяют друг друга при одной и той же аппелятивной основе.

*Heulpeter, Heulmichel, Heulfritze, Heulsuse, Heulliese* «рва»

*Kleckerguste, Kleckerliese, Kleckerhans, Kleckerfritze, Kleckerpeter* «замарашка»

*Lachfritze, Lachmarie, Lachtine* «хохотушка»

Некоторые компоненты встречаются в более стабильных комбинациях: *Zappelphilipp* «непоседа», *Struwwelpeter* «степкарастрепка».

Гибкость компонентов, находящая свое применение в спонтанной речи заключается в том, что различия в роде, выражаемые онимичным компонентом, позволяют образовывать с одной и той же аппелятивной основой обозначения лиц мужского и женского пола:

*Gaffhans – Gaffliese* «протозей»

*Norgelfritze – Norgellise* «придира»

*Klatschfritze – Klatschirine – Klatschhanne – Klatschliese* «сплетница»

*Zappelphillip      Zappelfritze      Zappelpeter      Zappelliese*  
«непоседа»

Впрочем, замечалось существование таких композитов, которые могут применяться к лицам как женского, так и мужского пола, при этом отмечалась особая экспрессивность, заключенная в противоположности по полу именованиях: *Prahlhans* «хвастун», *Schlaumeter* «хитрюга», *Suppenkaspar* «ребенок без аппетита».

Денотативно ослабленный компонент определяет и функцию употребления композитов этого типа в речи: выражение субъективного отношения и оценки – аксиологическая функция – выходит на передний план, при этом пейоративная семантика четко не определяется и характеризуется размытостью.

Разговорная маркированность композитов с именем собственным обеспечивается не только участием в них разговорной окрашенной лексики. В композитах, обозначающих лиц, разговорность заложена в самом процессе словосложения, в особенностях этого словообразовательного типа, характеризующегося в разговорной

речи особой динамикой соединения друг с другом основ разного рода. Также их разговорность связана, с одной стороны, с использованием сокращенных вариантов имен собственных, отчасти не употребляющихся в качестве имен (*Fritze, Guste, Michel, Trine*), а также с участием в словосложении разговорно-окрашенных лексем: *quasseln* «болтать вздор», *schwätzen* «болтать», *heulen* «речь», *zappeln* «барахтаться», *Mies-* «низкий, подлый», *Kram-* «хлам, барахло».

Слова со вторым суффиксидным компонентом-именем собственным чаще всего являются разговорными, эмоциональными и экспрессивными окрашенными синонимами нейтральных слов: *Meckerer - Meckerfritze* «нытик», *Prahler - Prahlhans* «хвастун», *Schwätzer - Schwätzliese* «болтушка». Употребление по отношению к детям, они могут иметь ласкательный, шутливый оттенок: *Ach du, Kleckerguste!* «Ах ты, замарашка!»

Экспрессивность достигается и немотивированностью, произвольностью закрепления определенных признаков за компонентом-именем собственным. Так, *Suse* связывается с непокорностью, рассеянностью и флегматичностью; *Michel* – с ограниченностью и наивностью, *Matz* – с младенческим возрастом, *Oskar* – с дерзостью, *Stoffel* – с неотесанностью, «деревенщиной», невежеством и хамством. Так же и в русском языке: *Ваня* – с наивностью, глупостью («Ну ты и Ваня!»), *Маша* – с простотой, провинциальностью («Маша с Уралмаша»).

Некоторые образования специализируются на определенном значении: - *fritze* часто употребляется в значении «торговец», а специфика его деятельности выражается при помощи первой аппелятивной основы *Apfelfritze* «торговец фруктами», *Gemüsefritze* «торговец зеленью на рынке», *Schulfritze* «саложник», *Zeitungs-fritze* «продавец газет».

В качестве деонимичного компонента могут выступать не только разговорные бытовые варианты личных имен, но и частотные фамилии *Kraftmeier* «силач, здоровяк», *Kramschulze* «мелкая душонка», *Schlauberger* «хитрюга». Их употребительность в разговорной речи связана также со свободой, с которой они сочетаются с глагольными, с субстантивными и с адъективными основами.

Имена собственные могут выступать и в качестве определительного компонента. В этом случае оно даст особую морфологическую и семантико-категориальную характеристику сложному слову, а определительный компонент стоит на втором месте и определенным образом характеризует лицо, основной компонент может характеризовать лицо по занимаемой должности, профессии и социальному положению: *Ebermann-Kutsche* – по месту жительства или *Schulze-Naumburg* – по месту рождения.

Таким образом, имена собственные активно участвуют в сложении разговорной речи, их своеобразие семантики оказывается благоприятствующим фактором для создания коллоквиальных композитов. Благодаря семантическим сдвигам, использованию коннотативных сем, достигается особая экспрессивность сложного слова с опорным компонентом-именем собственным.

УДК 378.047-057.875

## **ФОРМИРОВАНИЕ ПРОФЕССИОНАЛЬНОЙ НАПРАВЛЕННОСТИ СТУДЕНТОВ**

**П.В. Новиков**, канд. психол. наук, профессор  
*Саранский кооперативный институт (филиал) РГУК*

Вопросы повышения эффективности профессиональной компетентности будущих специалистов являются сегодня важной составной частью планов модернизации образования и создания новых технологий обучения, которым принадлежит сегодня ключевая роль в модернизации высшего образования.

Согласно Национальной доктрине образования в Российской Федерации высшее профессиональное образование нацелено на подготовку высококвалифицированных специалистов, способных к профессиональной мобильности в условиях информатизации общества. Интеграция российского образования в мировое образовательное пространство наметила сегодня новые ориентиры для подготовки профессионалов: повышение конкурентоспособности современного специалиста на рынке труда и свободное владение своей профессией на уровне международных стандартов.

В свете этих изменений в вузах становится важным как приобретение специальных знаний, так и успешное овладение профессиональными умениями и навыками.

Сегодня наиболее продуктивными и перспективными являются профессионально-ориентированные образовательные технологии, которые позволяют организовывать учебный процесс с учетом профессиональной специализации, а также с ориентацией на личность обучающегося, его интересы, склонности и способности.

В новых социально-экономических условиях значительно возросли требования к профессиональной компетентности, гибкости, способности к творчеству будущих специалистов. Стратегическое направление развития образования в современном обществе предусматривает, что выпускники высшей школы будут уметь:

применять приобретенные знания на практике для решения разнообразных профессиональных проблем, возникающих на жизненном пути; критически мыслить, генерировать новые идеи; общаться с представителями различных социальных групп, умело выходя из любых конфликтных ситуаций; адаптироваться в изменяющихся жизненных ситуациях; осуществлять международное сотрудничество в сфере профессиональной коммуникации; самостоятельно работать над развитием своей нравственности, интеллекта, повышением общекультурного уровня.

Сегодня ценится способность применять знания и умения для решения конкретных ситуаций и проблем, возникающих в реальной деятельности. В условиях модернизации российского образования предполагается и новый подход к обучению.

Сегодня преподаватели должны быть готовы не только к творческому использованию наиболее продуктивных образовательных технологий, но и обеспечивать психолого-педагогические условия учебного труда и комфортность в процессе обучения.

Технологии обучения нового поколения сегодня должны формировать системное видение профессиональной деятельности, обеспечивать будущему специалисту самостоятельную ориентировку в новых явлениях избранной им сферы деятельности, создавая условия для творчества.

В настоящее время преподавателям необходимо делать ставку на творческое осмысление студентами учебного материала, связь учебного материала с жизнью, практикой. Только в этом случае получаемые студентами знания материализуются, повышается к ним интерес, существенно возрастает их значение и студенты способны применять получаемые знания на практике при решении конкретных ситуаций и проблем, возникающих в реальной деятельности.

Профессионально-ориентированную технологию обучения в системе высшего профессионального образования можно рассматривать: как систему психологических, общепедагогических, дидактических процедур взаимодействия педагогов и студентов с учетом их способностей и склонностей, направленную на реализацию содержания, методов, форм и средств обучения, адекватных целям образования, будущей деятельности и профессионально важным качествам специалистов.

Образовательные технологии не появляются из «ниоткуда». Технологии профессионального образования возникают при их востребованности в обществе. О необходимости обучения профессии говорил ещё Г. Песталоцци. Одной из технологий профессионального обучения является метод case-study или метод конкретных ситуаций (от английского case – случай, ситуация), являю-

щийся относительной инновацией на российском рынке образовательных услуг.

Метод case-study – метод проблемно-ситуационного анализа, основанный на обучении путем решения конкретных задач – ситуаций (решение кейсов), относится к неигровым имитационным активным методам обучения.

Непосредственная цель метода case-study – совместными усилиями группы студентов проанализировать ситуацию – case, возникающую при конкретном положении дел, и выработать практическое решение: окончание процесса – оценка предложенных алгоритмов и выбор лучшего в контексте поставленной проблемы.

Метод case-study наиболее широко используется за рубежом в обучении экономике и бизнес-наукам. Впервые он был применен в учебном процессе в школе права Гарвардского университета в 1870 году, а внедрение этого метода в Гарвардской школе бизнеса началось в 1920 году.

Метод кейс-стади – это метод активного обучения на основе реальных ситуаций. Этот метод направлен не столько на освоение конкретных знаний, или умений, сколько на развитие общего интеллектуального и коммуникативного потенциала студентов и преподавателей [1].

Кейс – это маленькое литературное произведение, позволяющее не только получить информацию, но и погрузиться в атмосферу происходящего. Это помогает студентам представить себя в реальной жизненной ситуации, а не просто решать сложную задачу.

К «сильным» сторонам этого метода можно отнести: возможность работы в группах на едином проблемном поле; использование краткой информации, снижающей степень неопределенности в условиях лимита времени; использование принципов проблемного обучения; возможность получения студентами не только знания, но и глубокое осмысление теоретических концепций; возможность создания новых моделей деятельности; выработки навыков простейшего обобщения информации [2].

Кроме того, метод кейс-стади развивает творческое мышление; учит формулировать различные типы вопросов; развивает умение вести дискуссию, аргументировать ответы, что способствует развитию профессиональной речи; учит работать в команде и вырабатывать коллективное решение; позволяет полноценно решить индивидуальную и групповую самостоятельную работу студентов.

Будучи сложным и эффективным методом обучения, кейс-метод не является универсальным и применяется особенно успешно только в сочетании с другими методами обучения: проблемным, игровым, моделированием, «мозговой атакой», дискуссией.



Следует отметить, что метод кейс-стади предоставляет студентам отличную возможность творчески применить пройденный материал на базе своих профессиональных знаний и позволяет учащимся адаптироваться к реальным и потенциально возможным ситуациям. Будучи интерактивным методом обучения, он завоевывает позитивное отношение со стороны студентов, которые видят в нем возможность проявить инициативу, почувствовать самостоятельность в освоении теоретических положений и овладении практическими навыками. Не менее важно и то, что анализ ситуаций довольно сильно воздействует на профессионализацию студентов, способствует их взрослению, формирует интерес и позитивную мотивацию к учебе.

Таким образом, профессионально-ориентированные технологии обучения нового поколения должны быть направлены, в первую очередь, на качественные изменения в системе образования и иметь своим итогом овладение обучающимися профессиональной и коммуникативной компетенциями, способностью студентов инициативно и творчески участвовать в общении по тематике изучаемого предмета.

#### ЛИТЕРАТУРА

1. Покушалова Л.В. Метод case-study как современная технология профессионально-ориентированного обучения студентов [Текст] / Л.В. Покушалова // Молодой ученый. 2011. № 5. Т. 2. С. 155–157.

2. Долгоруков А.М. Case study как способ познания // Практическое руководство для тьютера системы Открытого образования на основе дистанционных технологий. М.: Центр интенсивных технологий образования, 2002. С. 21–44.

3. Козина, И. Case study: некоторые методические проблемы /И.Козина // Рубеж. 1997. № 10–11. С. 177–189.

4. Колесник П.П. Кейс-стади в интерактивном обучении педагогике /Методические рекомендации – в 2-х частях /41 – СПб НП «Стратегия будущего», 2006. 198 с.

УДК 811.161.1-115+811.133.1-115  
**СОПОСТАВЛЕНИЕ ЛЕКСИКИ РУССКОГО  
И ФРАНЦУЗСКОГО ЯЗЫКОВ:  
ЛИНГВИСТИЧЕСКИЕ ЛАКУНЫ**

**Н.Б. Панкова**, канд. культурологии, доцент  
*Саранский кооперативный институт (филиал) РГУК*

Лакунами называются пробелы, белые пятна в семантике одного из языков. Эти пробелы называются лексическими лакунами и

появляются в результате отсутствия эквивалента в виде слова слову другого языка. Выделяют лакуны абсолютные, относительные, векторные, стилистические и др.

*Абсолютными* лакунами для французского языка являются такие русские слова как "кипяток", "сутки", "именинник" и многие другие. Такие слова могут быть переданы во французском языке только при помощи словосочетаний: "eau bouillante", "vingt-quatre heures", "la personne dont on célèbre la fête". Люди, говорящие на своем языке, постоянно используют определенный круг привычных для них понятий и суждений, которые создают привычные ассоциации. Для их выражения в языке существуют определенные лексические средства, которые могут быть выражены словом или устойчивым словосочетанием.

При обнаружении лакун правильно говорить не только об отсутствии эквивалента в виде слова слову другого языка, но и об отсутствии эквивалента в форме устойчивого словосочетания этому слову (или фразеологизму) другого языка. Следовательно, лакуны это такие иноязычные слова и словосочетания, передача которых в другом языке осуществляется при помощи свободных словосочетаний (пространные объяснения их значения).

Однако, при ближайшем рассмотрении вышеперечисленных примеров видно, что словосочетания "eau bouillante" и "24 heures" не являются совершенно свободными, они обладают определенной степенью спаянности, взаимной предсказуемостью компонентов и регулярно употребляются в речи, чего нельзя сказать о свободных словосочетаниях типа "la personne dont on célèbre la fête". Следовательно, можно говорить о том, что понятия, выражаемые русскими словами "кипяток" и "сутки" также зафиксированы во французской языковой норме, хотя они закреплены не за словами, а за устойчивыми словосочетаниями, в то время как понятия типа "именинник" могут быть пояснены во французском языке лишь на уровне речи при помощи пространных разъяснений. С этой точки зрения слова "кипяток" и "сутки" нельзя признать лакунами во французском языке. Точно так же можно сказать, что французские слова "confrontation" и "choucroute" не являются для русского лакунами, поскольку понятия, выражаемые ими, имеют эквивалентами в русском языке устойчивые словосочетания: "очная ставка" и "кислая капуста". Лакунами являются слова "éditorialiste", "échangiste", etc. – они выражают понятия, которые можно выразить по-русски лишь свободными словосочетаниями: "тот, кто пишет передовые статьи в газете" и "тот, кто обменивается".

В отличие от абсолютных лакун *относительные* лакуны выделяются при сравнении частоты употребления слов с общим значением в двух языках. Относительные лакуны существуют на уровне

речи при общности понятий, выражаемых сравнимыми словами. Лакуны могут быть и относительными, когда слово или словоформа, существующие в национальном языке, употребляются очень редко. Например, такие слова как "лоб" и "хотя" редко употребляются во французском языке (их французские эквиваленты почти незаметны), следовательно, их можно считать относительными лакунами для французов.

Относительные лакуны - в одних и тех же грамматических категориях двух языков. Например, во французском языке очень часто употребляются притяжательные прилагательные: *mon, ton, son, etc.* сравнительно с русским языком. Эти употребления необычны для русского языка, и, как следствие, типичные ошибки русских: "Bonjour, enfants! ", вместо правильного "Bonjour, mes enfants! ". Такие частые и необычные для русского языка употребления притяжательных прилагательных можно встретить повсеместно, а также в языке военных "mon général". Они же (употребления) встречаются в обращениях: "Monsieur, Madame, Mademoiselle".

Свидетельства слабой употребительности слова в одном из языков по сравнению с другим: а) Слово не образует либо образует незначительное количество фразеологизмов в одном из языков и является излюбленным семантическим стержнем в другом. б) Слово не имеет переносных значений в одном из языков и переносится в другом языке. в) слово характеризуется слабой деривацией в одном языке и образует многочисленные производные в другом (в частности, при образовании имен собственных). При этом производные, в свою очередь, могут образовывать фразеологизмы.

Используя эти критерии выявления относительных лакун, можно определить, что слово "щука" является относительной лакуной во французском языке. В русском языке слово "щука" и ее производные являются стержневыми словами для нескольких фразеологизмов (на то и щука в море, чтобы карась не дремал; по щучьему велению; поучи щуку плавать и. т. д.). Это же слово в русском языке образует многочисленные производные: прозвища, фамилии, названия местностей, озер (дед Щукарь, Щукин, озеро Щучье и. т. д.). Во французском языке "brochet" - одно из рядовых, малозаметных слов - оно не образует ни фразеологизмов, ни производных, ни переносных значений.

*Векторные лакуны.* Из всего этого следует, что лакуны (в определенном смысле, конечно) можно уподобить векторным величинам: выявляются они лишь при сравнении двух языков и характеризуются прежде всего направленностью (лакуна для русского или для французского). Кроме этого, при сравнении лексики двух языков можно обнаружить лакуны, которые имеют помимо всего и коли-

чественные различия в результате несовпадения понятийных объемов разноязычных слов.

Лексически фиксированные понятия в двух языках по объему далеко не всегда совпадают: часто случается, что понятия, находящие лексическое выражение в одном языке, оказываются шире соответствующих понятий другого языка, как бы включают в себя последние, т. е. оказываются родовыми относительно видовых понятий другого языка. Например:

Pouces - пальцы: doigts, orteils: horologe - часы: montre, pendule: bougie - свеча: cierge, chandelle

Русское слово "пальцы" является для французского языка родовой лакуной, поскольку во фр. языке не существует общего термина для обозначения как пальцев рук, так и ног, в том числе и больших пальцев. В то же время фр. *doigt*, *pouce*, *orteil* не являются лакунами для русского языка - эти слова могут выражаться словом "пальцы" либо, при необходимости уточнения, устойчивыми словосочетаниями: "пальцы рук", "пальцы ног", "большой палец". Аналогичны и другие соотношения. Не меньше родовых лакун можно обнаружить в русском языке, рассматривая его глазами француза: паста (для ручки) - *encre* (чернила); стакан - *verre* (рюмка); сдача - *monnaie* (мелочь).

*Стилистические* лакуны выделяются на основании отсутствия в одном из языков слова (или фразеологизма), имеющего ту же стилистическую окраску, что и слово с идентичным значением другого языка. Известно, например, насколько велик удельный вес во французском языке немотивированных слов типа *dominical*, *verbal*, *domestique*, *maturité*, *cécité*, *calvitie*, *caténaire* и т. д.

Являясь книжными словами, они часто имеют определенную стилистическую отнесенность (профессионализмы, публицистический, официально-деловой стили речи и т. д.). В этом отношении многие из этих слов можно признать стилистическими лакунами для русского, поскольку в русском языке не существует соответствующих по значению слов с той же стилистической окраской. Слово "*dominical*" во французском является редко употребительным литературным, а в русском слово "воскресный" широко распространено. Таким же образом соотносятся слова "cécité" и "слепота"; "*empreintes digitales*" и "отпечатки пальцев"; русское четко мотивированное сочетание "мое второе я" и французский латинизм "*mon alter ego*".

Во французском языке фамильярный стиль речи намного более развит и богат, чем в русском. Во французском обнаружить ряд фамильяризов, даже арготизмов, употребляемых в повседневной речи, которым невозможно найти в русском языке эквиваленты с той же стилистической окраской. Так, трудно передать

по-русски фр. “bagnole”, “sèche”, “flic”, “toubib”, “flotte”, “boulot”, “bécano” и. т. д. В то же время частота их употребления достаточно велика. Следовательно, среди стилистических лакун можно обнаружить не только векторные, но и абсолютные и относительные.

Итак, незнание фамильяризов (также как и просторечных конструкций) является одной из основных причин непонимания учащимися французской разговорной речи, хотя, как правило, им понятно идентичное высказывание, составленное из стилистически нейтральных слов. Следовательно, чтобы заговорить на французском языке нужно «перейти» в другой стилистический регистр и чередовать стилистически нейтральные слова с фамильяризмами гораздо чаще, чем мы привыкли это делать в родном языке.

УДК 130.2:7.037.5

### **ЭСТЕТИЧЕСКИЕ ВЗГЛЯДЫ АНРИ БЕРГСОНА В ИСКУССТВЕ СЮРРЕАЛИЗМА**

**Н.И. Рокунова**, кандидат культурологии, доцент  
*Саранский кооперативный институт (филиал) РГУК*

Эстетика сюрреализма, поднимаясь из первоначального хаоса «тотального бунта» и абсолютного отрицания, нашла себе опору в различных субъективно-идеалистических концепциях начала XX века. Не просто создавая новый стиль в искусстве и литературе, а стремясь предельно воздействовать на мир и даже в корне изменить его, сюрреалисты были уверены в том, что бессознательное и внеразумное начало олицетворяет собой ту высшую истину, которая должна способствовать преобразованию реальности. Мистический характер сюрреализма объяснялся его теоретиками и защитниками стремлением найти и воспроизвести то, что лежит над реальностью, находится за ней. В этом отношении на сюрреалистов оказал влияние крупнейший философ-интуитивист, искусствовед и теоретик искусства Анри Бергсон, который ставил интуицию в художественной сфере бесконечно выше разума.

Принося роль интеллекта и логического мышления, Бергсон утверждал, что разум бессилен постигнуть сущность явлений и лишь интуиция служит единственным средством познания истины. Свой вывод Бергсон формулирует очень четко: «Интеллект характеризуется естественным непониманием жизни» [1]. Только интуиция, утверждает Бергсон, – «инстинкт, сделавший бескорыстным, сознающим самого себя может ввести нас внутрь самой жизни» [2]. Безграничной сферой «интуитивного прозрения», со-

гласно теории Бергсона, явилось искусство, в котором реальность воспринимается не через логические понятия, а в формах чистого «индивидуального видения». Следуя концепции Бергсона, познание мира художником путем «внутреннего созерцания» неизбежно изолирует его искусство от объективной действительности, сам акт творчества приобретает иррациональный, субъективистский, мистический характер. Бергсон считает искусство свободным актом, ставит его над действительностью и противопоставляет его этим науке.

Таким образом, выдвигая на первый план в познании интуицию, ученый последовательно отстраняет от этого процесса интеллект, который в наше время все же господствует над интуицией. Именно проблема творчества, в частности, проблема художественного творчества и роли искусства в жизни человека – главное, что привлекло художников-сюрреалистов в учении Бергсона.

Хотя говорить о прямом влиянии философии Бергсона на сюрреализм достаточно сложно ввиду отсутствия документов, напрямую подтверждающих таковое, исследователи довольно часто отмечают близость этих концепций. Так, например, по мнению Л.Г. Андреева, «описание сюрреалистического творческого акта в манифестах сюрреализма очень напоминает описание работы интуиции в трудах Бергсона» [3]. Процесс «вчувствования в длительность», описанный Бергсоном, во многом сходен с сюрреалистическим методом «автоматического письма». И в том, и в другом случае делается попытка исключить разум из процесса познания, дабы процесс этот увенчался успехом. Проповедуемую Бергсоном полную отрешенность от действительности, отказ от активности и освобождение от контроля разума «самоуглубление» художника, сюрреалисты положили в основу своего творчества. Близка философии Бергсона и та точка, открытие которой Андре Бретон считал чуть ли не главной задачей сюрреализма, ибо в ней стирается грань времен и пространств, а через то, что есть, открывается путь к истинной сути мира, сюрреальности. Тканью психической жизни, считал Бергсон, является длительность, непрерывная изменчивость состояний, которые незаметно переходят одно в другое. Длительность, то есть жизнь, имеет не пространственный, а временной характер. Это «качественное», «живое» время радикально отличается от механически-физического времени, то есть эмпирического. Следовательно, длительность в системе Бергсона – тоже существование вне времени. Жизнь – это некий метафизическо-космический процесс, «жизненный порыв», своего рода могучий поток творческого формирования.

Согласно теории Бергсона, каждый природный объект живет по своему субъективному биологическому времени, отличному от

эмпирического. Один из самых известных сюрреалистов, Сальвадор Дали, также вводит понятие биологического или «мягкого» времени.

Произведение Дали под названием «Постоянство памяти», другое название картины – «Взлёты и падения памяти» – живописное воплощение бергсоновской теории длительности и сюрреалистического представления о нерасчлененности субъекта и объекта, познаваемого и познающего. Художника волнуют здесь проблемы взаимоотношения времени и пространства.

Всему, что рождается из земли и имеет пространственное измерение (скалы, водный простор), Дали придаёт прочный вид. И напротив, всё, взятое из сновидений жизни, изображается художником в гибких, эластичных очертаниях. На картине память изображена в виде «мягких часов», которые сами по себе – парадокс, так как текучесть часов отражает принцип относительности времени, в котором индивидуальное сознание строит собственное пространство, наполненное событиями, и отсчитывает собственное время. Человеческая память в силу своей субъективности, может существовать в нескольких измерениях. Вспоминающий может рассматривать прошедшие события под разными углами зрения. Это символизирует «мягкие часы», плавно стекающие со стола. «Жесткое» время на полотне мастера изображено в виде обычных недеформированных часов с ползающими муравьями. Эти насекомые напоминают людской муравейник, житейскую суету, все проходящее, сиюминутные, бранные устремления перед лицом вечности.

В теории Бергсона, материальный мир – это поток, непрерывное течение, становление, реальностью является подвижность. Нет готовых вещей, существуют только вещи создающиеся, нет сохраняющихся состояний, существуют только состояния изменяющиеся. Память, представленная на полотне Дали в виде «мягких часов», – результат слияния человеческой памяти с существующей на бессознательном уровне памятью природы. Дали таким образом утверждает веру в бессмертие, которое, по его мнению, возможно благодаря памяти, так как она существует вечно.

#### ЛИТЕРАТУРА

1. Бергсон, А. Творческая эволюция / А. Бергсон. М.: СПб., 1914. С. 148.
2. Там же. С. 159.
3. Андреев, Л. Г. Сюрреализм / Л. Г. Андреев. М.: Высшая школа, 1972. С. 9.

УДК 811.161.1-115`367:811.112.2-115`367  
**НЕКОТОРЫЕ ОСОБЕННОСТИ УПОТРЕБЛЕНИЯ  
ЭЛЛИПТИЧЕСКИХ ПРЕДЛОЖЕНИЙ В РУССКОМ  
И НЕМЕЦКОМ ЯЗЫКАХ**

**Г.Е. Романов**, к.ф.н., доцент

*Саранский кооперативный институт (филиал) РУК*

Собранный практический материал на русском и немецком языках показывают, что условия употребления эллиптических предложений для некоторых текстов, как например: тексты телеграмм и объявлений, а также тексты записок со сжатой информацией, для обоих языков одни и те же. Эллиптические предложения переводятся с русского языка на немецкий и наоборот ими же.

Телеграммы:

(1) Kommen morgen zug 18 waggon 13 citem

(1a) приезжаем завтра поезд 18 вагон 13 родители

Объявления:

(2) Tausch 2.-R.- Wohnung gegen zwei 1.-R.- wohnungen. Telefon 2211547

(2 a) Меняю двухкомнатную квартиру на две однокомнатных. Тел. 2211547

Записки:

(3) Bin nach Leipzig gefahren. Komme morgen zuruck. Frank

(3 a) Уехал в Лейпциг. Вернусь завтра. Франк

Примеры показывают, что основные условия для заполнения открытых позиций подлежащего (die Subjekt-LS) и дополнения (die Objekt-LS) для обоих языков одинаковы.

Кроме этого, в этой статье хотелось бы указать на некоторые особенности употребления эллиптических предложений в русском языке.

Как в немецком языке, так и в русском различают три основных типа эллиптических предложений:

1. Ситуативные эллиптические предложения, коммуникативное содержание которых определяется реальной ситуацией. Так, например, предложение Идет, которое было высказано на автобусной остановке, где люди ожидают автобуса, становится ясным и без подлежащего, что здесь под «Идет» подразумевается Автобус идет.

2. Контекстные эллиптические предложения, в которых незаполнение открытой позиции подлежащего (die Subjekt -LS) обусловлено языковым контекстом. Это означает, что можно заполнить открытую позицию подлежащего только в первом предложе-



ния высказывания, а в последующих предложения она остается незаполненной из-за упоминания рансе.

(4) « К песне отношусь очень серьезно. Кстати, петь на эстраде ничуть не легче, чем в опере», - говорит Тамара Ильинична. «Убеждена, что песню делают певцы. И у каждого должна быть своя песня. Что касается меня, то всегда пою только то, что люблю, что запало в душу».

В этом высказывании подлежащее не называется. Только сказуемое говорит указывает на говорящего.

3. Диалогические эллиптические предложения конструкции, в которых не заполнены открытой позиции подлежащего становится возможной благодаря условиям беседы, благодаря речевой ситуации, мимики, интонации, благодаря наличию совершенно определенных участников диалога.

(5) Генерал разжег трубку и снова зашагал по кабинету:

- Вот так. - И после небольшой паузы:

- Забываю Вас спросить, как здоровье профессора Рубина?

- Очень переживает, нервничает. Тяжело перенес вест о гибели Елены Бухарчевой. Первая любовь. В свое время трусливо отвернулся от нее.

На основе практического материала мы можем говорить о возможности перевода некоторых типов эллиптических предложений немецкого языка на аналогичные в русском языке.

УДК 378.016:811.111

## **ИСПОЛЬЗОВАНИЕ СРЕДСТВ ИКТ НА ЗАНЯТИЯХ АНГЛИЙСКОГО ЯЗЫКА**

Л.В. Самосудова, к.ф.н., доцент

*Саранский кооперативный институт (филиал) РГУК*

В современных условиях наиболее актуальной задачей образования является формирование коммуникативной культуры студентов. ИКТ (информационно-коммуникационные технологии) становится наиболее эффективным средством, способствующим расширению образовательного пространства современной школы. Данное явление способствовало интенсивному развитию учебного программного обеспечения, которое позволяет успешно решать многие задачи современной образовательной системы: разнообразие форм представления учебного материала, доступность образования, использование новых технологий и методов образования и многие другие. Следует заметить, как и в большинстве других

сфер общественной жизни, в области образования ответом на принципиально новые вопросы, возникающие в связи с изменением обстановки во всем мире, может стать использование ИКТ, которые позволяют достичь необходимого сейчас уровня организации процессов и систем.

Педагогическое мастерство основано на единстве знаний и умений, соответствующих современному уровню развития науки, техники и их продукта – информационных технологий.

В настоящее время необходимо умение получать информацию из разных источников, пользоваться ей и создавать ее самостоятельно. Широко использование ИКТ открывает для учителя новые возможности в преподавании иностранного языка.

Информационными технологиями, как правило, называют технологии, использующие такие технические средства как аудио, видео, компьютер, Интернет.

В обучении иностранному языку широко применяются компьютерные технологии. Специфика компьютера как средства обучения связана с такими его характеристиками как комплексность, универсальность, интерактивность. Интерактивное обучение на основе мультимедийных программ позволяет более полно реализовать целый комплекс методических, дидактических, педагогических и психологических принципов, делает процесс обучения более интересным и творческим. Возможности учитывать уровни языковой подготовки студентов являются основой для реализации принципов индивидуализации и дифференцированного подхода в обучении. При этом соблюдается принцип доступности и учитывается индивидуальный темп работы каждого студента. Используя компьютер, можно организовать на уроке индивидуальную, парную и групповую формы работы. В настоящее время широко используются мультимедийные технологии. Термин “мультимедиа” означает: много сред. Такими информационными средами являются: текст, звук, видео. Программные продукты, использующие все эти формы представления информации, называются мультимедийными.

Важным аспектом использования ИКТ на уроках иностранного языка является проектная деятельность. Мультимедийные презентации активно вошли в процесс обучения. Одной из возможностей использования мультимедийных технологий на уроке является подготовка и проведение интегрированных уроков. Можно провести урок иностранного языка в компьютерном классе, подготовив для этого мультимедийную презентацию с ярким видеорядом (иллюстрациями, видеоклипами, звуком). Такую презентацию преподаватель может подготовить сам или поручить созданию презентации студентам в качестве самостоятельной работы.

Традиционно изучение темы или раздела заканчивается повторением, закреплением и обобщением. Все эти элементы можно объединить, предложив студентам на завершающем каждую тему этапе, создать мультимедийный проект, вместо традиционного реферата. Создавая презентацию, студентам предоставляется великолепная возможность систематизации приобретенных знаний и навыков, их практического применения, а также возможность реализации интеллектуального потенциала и способностей. Очень важно почувствовать интерес к самостоятельной творческой работе, ощутить значимость результатов своей работы, т.к. презентация – это готовый методический материал для урока, а также ощутить собственную успешность.

Важно отметить, что на сегодняшний день универсального метода обучения студентов английскому языку через ИКТ пока не существует. Каждый метод имеет свои достоинства и недостатки и характерен для конкретного типа урока (будь то урок – повторение, урок-обзор нового материала или урок- презентация). Очень многое зависит и от личности самого педагога, его профессиональной компетенции в области предмета и ИКТ. Хорошие программы ИКТ по английскому языку способствуют росту мотивации по отношению к предмету, выработке хороших навыков говорения, письма, аудирования и т.д., а также навыков контроля и самоконтроля. Развитие мотивации при помощи ИКТ является малоизученной проблемой. Кроме того, не все преподаватели готовы и имеют необходимые знания для использования ИКТ на своих занятиях. В большей степени это объясняется пока ещё слабым методическим обеспечением использования ИКТ в образовательном процессе и в преподавании английского языка. Актуальность данного исследования определяется рядом противоречий между необходимостью развития мотивации учебной деятельности студентов средствами ИКТ на уроках английского языка и недостаточной теоретической и практической разработанностью проблемы эффективного использования ИКТ для решения этой задачи: между растущими требованиями к мотивационной составляющей образовательного процесса и низким уровнем ее реализации в большинстве современных программных средств ИКТ по английскому языку, между увеличением числа компьютерных обучающих программ и отсутствием разработанной совокупности педагогических условий и методик их эффективного использования для формирования мотивации учебной деятельности учащихся образовательных программных средств ИКТ на занятиях в классе и в самостоятельной работе.

Необходимо отметить, что студенты выполняют мультимедийные презентации с большим интересом. Это еще один стимул к

развитию их интереса к изучению языка и культуры страны изучаемого языка.

УДК 81'367

**КОММУНИКАТИВНАЯ ОРГАНИЗАЦИЯ  
ДИАЛОГИЧЕСКОГО ЕДИНСТВА  
С ЭЛЛИПТИЧЕСКИМИ ВОПРОСАМИ-РЕАКЦИЯМИ  
НА ДЕКЛАРАТИВНЫЙ ВОПРОС**

**Т.А. Сергеева**, к.ф.н., доцент

*Саранский кооперативный институт (филиал) РУК*

**А.И. Сергеев**, к.ф.н., доцент

*Мордовский государственный университет им. Н.П.Огарева*

Условия функционирования и характер разговорной речи требуют облегчения ее составляющих, что достигается главным образом за счет опущения коммуникативно-избыточных элементов. В плане синтаксиса это проявляется в упрощении формы слова, элиминации фрагментов предложения, превалировании в разговорной речи кратких, одночленных предложений.

Коммуникативной единицей диалогического текста является диалогическое единство. Это – монотематическая единица диалога, обладающая коммуникативной ценностью, создаваемая двумя или более коммуникантами диалогического общения.

Общая интенция адресанта неместоименных вопросительных предложений не является однородной. Различают общевпросительное высказывание с запросом собственно информации, функционирующее в качестве стимулирующей реплики, требующее подтверждения или отрицания заключенного в нем пропозиционального содержания: так называемый разделительный вопрос, ответ на который зависит от структуры вопроса и определяется ею, и декларативный вопрос – полувопрос, т. е. вопрос с прямым порядком слов. В отечественной лингвистике для его обозначения закрепилось использование терминов «декларативный вопрос» (Девкин В.Д., 96), «предположительный вопрос» (Шевякова Е.В., 150). Прямой порядок слов в таких предложениях выполняет известную коммуникативную функцию - сигнализирует о предсказуемости алгоритма порождения ответной реплики, т.е. усилении модальной интенции. Спрашивающий уверен в правильности своего предположения и надеется, что его собеседник подтвердит высказывание и ответит положительно.

Наряду с порядком слов как синтаксическим средством выраже-

© Сергеева Т.А., Сергеев А.И., 2011

ния полувопроса могут использоваться и лексические, а именно включение в состав повествовательной конструкции вопросительной реплики слов типа *also, auch, doch, wohl*. Несмотря на попытку предопределить ответ собеседника у спрашивающего все же остается неуверенность в получении желаемого ответа.

Известно, что для выражения отрицания или подтверждения в немецком и русском языках имеется целая система языковых средств. Риторический вопрос (РВ) является одним из них, несущим экспрессивную стилистическую нагрузку и служащим целям усиления иллюкативной силы высказывания.

Эллиптические РВ-реакции довольно часто встречаются в немецкой и русской диалогической речи. Неповторение в реагирующей реплике менее важных смысловых звеньев первых реплик является нормой диалогической речи. Большая интенсивность в выражении эмоций объясняется тем, что на один структурный показатель эмоциональности – эллипсис – накладывается второй – инверсия. Под воздействием эмоций, а также с целью акцентирования внимания собеседника говорящий выдвигает на передний план то, что важно для него в данный момент, в частности, сначала он дает оценку, так как предмет разговора известен.

Реагирующие РВ-реплики являются в нашем исследовании эллиптическими разновидностями РВ, характеризующимися отсутствием сказуемого или его части с отрицательной частицей *nicht* или без нее и различными вопросительными словами. Помимо словесного наполнения такие коммуникативные акты сопровождаются паралингвистическими средствами: кивки, различные жесты, мимика играют существенную роль в процессе коммуникации.

Поведение эллиптических высказываний в тексте определяется прагматическими факторами коммуникации, которые модифицируют логико-семантические отношения между высказываниями и способствуют их однозначной интерпретации. Принцип возникновения РВ-реакции эллиптического характера такой же, что и у полных двусоставных РВ-реакций, как показало исследование, большинство из них как в русском, так и в немецком языках являются по своей форме «почему»-репликами. Рассмотрим некоторые из них. *“Brauchst du den?” fragte sie den Mann. “Nein.” “Aber du siehst ihn dir mal an?” “Warum nicht?”* (Otto, S.135) Данная реплика-реакция подтверждает высказывание, содержащееся в инициирующей реплике и выступает в качестве эквивалента слова-предложения *ja*, а также его модальных эквивалентов. Значение утверждения выражено имплицитно.

В следующем примере к реплике добавляется модальная частица *denn*, усиливающая эмоциональность: *“Mann” platzte er heraus,*

“und da sitzen Sie in so ‘nem Saftladen?” “Warum denn nicht, Sie sitzen doch auch hier.” (Mager, S.12) «Она же сумасшедшая?» «Почему нет? Вы что же, думаете, сумасшедшие не совершают преступлений? Еще как совершают.» (Маринина, с. 297)

В последних двух примерах за репликами Warum nicht? «Почему нет?» следует разъяснение, почему адресант подтверждает высказывание, содержащееся в инициирующей реплике.

PВ-реакции в рассматриваемых примерах являются предсказуемыми, так как соответствуют слову-предложению ja. Анализируя эту конструкцию, мы пришли к выводу, что констатация утверждения в ней имплицитно подтверждается таким способом адресат выражает адресанту одобрение своих или чужих действий и поступков, положительную эмоциональную реакцию. Положительное значение PВ-реакции часто эксплицитно поддерживается макроконтэкстом.

В русском языке часто втрещаются PВ-конструкции с вопросительным словом “как”: “Все девушки приехали туда, откуда начали. Пальцы на игрушках не его. И почерк на записках тоже не его?” – “Как не его? Этого не может быть. Как же итак?” (Маринина, с. 351) “Ты с нами?” – “Как же иначе? Это единственный выход.” (Маринина, с.65)

В немецком языке часто употребляются конструкции Wo sonst? Wofür denn? “Du bist hier?” “Wo sonst?” knurrte ich. (Gerlach, S.197) Такая конструкция является подтверждением высказывания инициирующей реплики. PВ-реакции, имеющие структуру Wofür denn, служат для выражения несогласия с инициирующей репликой адресанта. За ней часто следует реплика, содержащая разъяснение, почему адресант не согласен со своим собеседником. Этот тип реакции может рассматриваться как эмоциональная конструкция, заменяющая отрицание nein, и является предсказуемой: «Vielleicht braucht die Front Waffen?» “Wofür denn? Der Krieg ist doch aus!” (Fallada, S.345)

Реакции неместоименной природы на полувопрос в немецком языке немногочисленны, например: “Du machst aus einem Kosaken einen Menschen, Iwan Matwejewitsch?” “Ein Kosak - ein Mensch? Eher machst du aus einem Wolf einen Schafshund.” (Konsalik, S. 60) В русском языке мы подобных конструкций не встретили. Такие конструкции используются для выражения эмоционально-экспрессивного сообщения, а именно, для выражения своих мыслей и чувств.

Все рассмотренные примеры PВ-реакций выступают как семантические эквиваленты слов-предложений ja/да, nein/нет и являются предсказуемыми по аналогии со словами-предложениями ja и nein. Они выражают эмоциональное состояние адресата. Выражение собственного эмоционального состояния выражается интенцией

вызывать подобное чувство у собеседника. Часто они подтверждают пропозициональное содержание инициирующей реплики. Известно, что в словах-предложениях *ja* и *sein* может выражаться самое различное содержание (Бузаров В.В. 147).

Эллиптические высказывания представляют собой коммуникативные единицы, обладающие самостоятельной ценностью в системе разговорной диалогической речи, поэтому эллипсис в целом следует рассматривать как закономерное явление языка, обусловленное непосредственной формой общения в диалоге, с помощью которого реализуются все потенции языковой системы для выражения мысли.

#### ЛИТЕРАТУРА

1. Бузаров В.В. Об употреблении слов-предложений «*eus*» и «*no*» с употребительной целеустановкой // Английская филология. Ставрополь, 1971. С.147–151.
2. Девкин В.Д. Немецкая разговорная речь. М., 1979.
3. Шевякова Е.Н. Актуальное членение вопросительного предложения // Вопросы языкознания, 1975. № 5. С.107–116.

УДК 378.016:811.112.2

### **ОБУЧЕНИЕ ПРОФЕССИОНАЛЬНОЙ КОММУНИКАЦИИ СРЕДСТВАМИ НЕМЕЦКОГО ЯЗЫКА**

**О.В. Сыромясов**, к.п.н., доцент

*Саранский кооперативный институт (филиал) РГУ*

Осуществление профессиональной коммуникации, в том числе с участием представителей других лингвокультурных общностей, происходит в особом культурно-прагматическом пространстве и является процессом непосредственного взаимодействия «профессиональных культур». Профессиональная коммуникация заключается не только в переводе специальных текстов или участии в разного рода переговорах, но и в способности готовить научно-технические отчеты и доклады, презентации, научные публикации по результатам выполненных исследований, проводить сбор, анализ научно-технической информации, отечественного и зарубежного опыта по тематике исследования; умении составлять инструкции по эксплуатации устройств и механизмов, получать информацию из зарубежных источников.

Особенности профессионального иноязычного общения определяют требования к подготовке будущего специалиста, которая предполагает, что он должен владеть профессионально-предмет-

ными, социокультурными, культурно-прагматическими, собственно языковыми знаниями, а также транскультурными знаниями и действиями.

Профессионально-предметные знания приобретаются в первую очередь в ходе изучения учебных дисциплин профессионального цикла.

Социокультурные и культурно-прагматические знания студент получает в течение всего периода изучения иностранного языка. Для этого целесообразно использовать тексты страноведческой направленности, например, о личных и профессиональных взаимоотношениях немцев, их отношении к работе, проведению свободного времени и т. п.

Собственно языковые знания означают владение языковыми структурами и включают в себя лексический минимум иностранного (немецкого) языка общего и профессионального (терминологического) характера, грамматические основы, обеспечивающие коммуникацию без искажения смысла при письменном и устном общении, владение навыками разговорной речи и перевода текстов.

Наибольшее значение при обучении профессиональной иноязычной коммуникации имеют транскультурные знания и действия. Транскультурные знания предполагают знание системы профессиональных понятий на родном и иностранном (немецком) языке. Транскультурные действия рассматриваются как умения и навыки использовать полученные знания для успешного решения задач профессионального общения с использованием своих иноязычных возможностей.

Адекватное восприятие иноязычной информации может быть достигнуто при владении обучаемым не только языковыми, но и поведенческими и культурологическими знаниями, которые характеризуют сферу профессионального общения. В этом случае происходит не только овладение языком, на котором происходит общение, но и принятие иной точки зрения.

Совокупность этих знаний и умений позволяет в ходе так называемой *Geschäftsfall* «деловой / ролевой игры» достаточно успешно обучать поддержанию профессиональных контактов. Студенты ориентируются на правила и нормы вербального и невербального поведения, принятые в немецкоязычной культуре, отрабатывают умения уточнять свою точку зрения, выражать согласие или несогласие с позицией партнеров, умение делать выводы и подводить итоги обсуждения, используя при этом лексику:

– Das überzeugt mich nicht.

– Also, ich kann dem so nicht zustimmen. Zu dieser Aussage bin ich anderer Meinung. Da muss ich widersprechen.



– Ich finde diesen Punkt ganz wichtig. Ich möchte unbedingt unterstreichen, was Herr N. vorhin gesagt hat.

– Wir gehen jedenfalls davon aus, dass ... Wir stehen auf dem Standpunkt, dass ...

– Abschließend kann man sagen, dass ...

Формулировка задания «деловой игры» должна быть реалистичной, т.е. такой, чтобы было понятно, что подобные проблемы будущему специалисту предстоит решать на рабочем месте. Например, на выставке-ярмарке привлечь внимание посетителей к стенду с продукцией Вашей компании:

In einer Messe sollen Sie Besucher an Stand mit Ihrer Produktion locken. Beraten Sie dabei die Kunden.

Значительные затруднения как у студента, так и у преподавателя вызывает работа над материалами профессиональной направленности. В первую очередь для обучения профессиональной коммуникации необходимо наличие аутентичных и синтетических текстов из немецких и российских специализированных газет и журналов, материалы справочной и учебной литературы, интернет-источников.

Критериями отбора текстов служат:

– профессиональная значимость;

– типичность для данного направления / профиля подготовки;

– актуальность;

– познавательность;

– соотнесенность с конкретным уровнем подготовки обучающихся.

На базе текстов строится специализированный словарь-минимум, содержащий лексические единицы, объединенные по тематическому признаку и представляющий собой систему, связанную по смыслу с аналогичными системами других сфер деятельности. Такой лексический минимум может, кроме лексики общего характера, включать в себя профессиональные понятия, отражающие, например, производственно-экономическую тематику: Unternehmen, Unternehmensführung, Produktion, Marketing, Geld, Geschäftskontakte.

Подобный профессиональный лексический минимум целесообразно разрабатывать с участием самих обучающихся по критериям, аналогичным отбору текстов. В ходе поиска нужных лексических единиц происходит сравнение профессиональных понятий в немецком и русском языке в контексте, идет поиск общих и специфических черт того или иного понятия. В зависимости от специфики и направленности подготовки объем лексических единиц варьируется. Результаты работы можно представить в виде словарного поля, которое может выглядеть следующим образом:

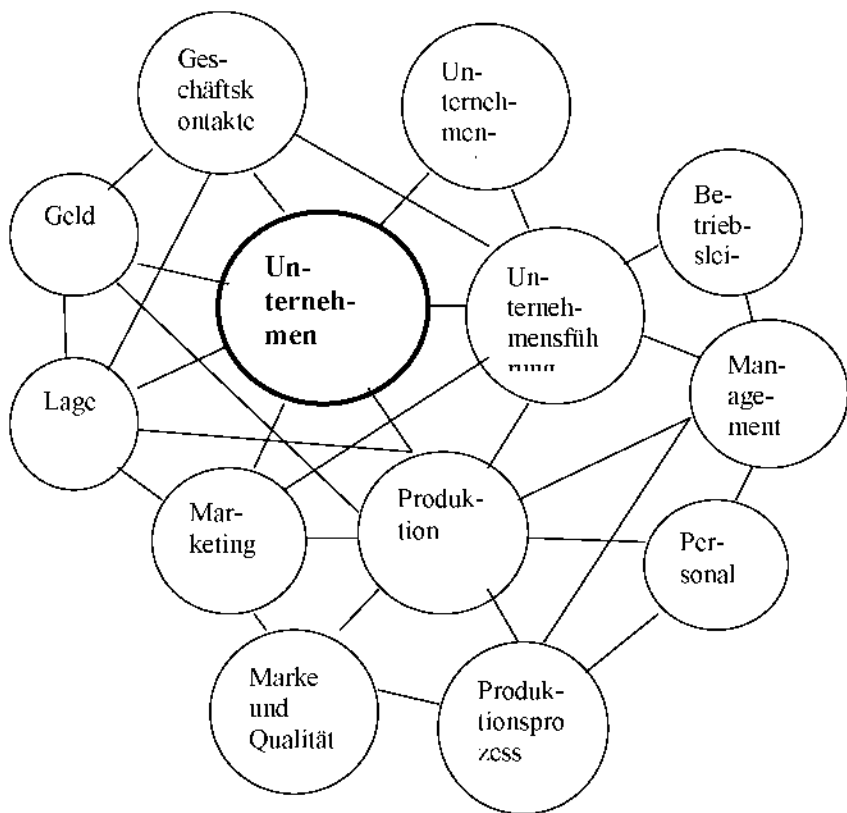

Система разнообразных пред- и послетекстовых заданий может предусматривать выполнение заданий поискового или творческого характера: проведение тематического поиска профессиональной информации в Интернете, работу над таблицами, изображениями, языковыми структурами, устное или письменное прогнозирование событий в связи с прочитанной информацией.

УДК 94(970+571)

## РОССИЯ В ПОСТИНДУСТРИАЛЬНОМ МИРЕ

Е.Н. Чернова, к.ф.н.

*Саранский кооперативный институт (филиал) РУК*

Постиндустриальное общество в концепции Д. Белла – это общество, в экономике которого приоритет перешел от преимуще-

© Чернова Е.Н., 2011

ственного производства товаров к производству услуг, проведению исследований, организации системы образования и повышению качества жизни в целом: в котором класс технических специалистов стал основной профессиональной группой и в котором внедрение инноваций во все большей степени стало зависеть от развития теоретического знания.

Действительно в 1960-е гг. быстро растущая сфера услуг приняла массу «голубых воротничков», высвободившихся в результате автоматизации производства. Сектор знания как элитная группа производств и профессий, связанных с созданием высоких технологий, становится воплощением социального прогресса [1]. В нем главенствуют общественные институты, занимающиеся производством знания (информации) – университеты, исследовательские центры. Научные разработки становятся главной движущей силой экономики. Наиболее ценными качествами работника постиндустриальной эпохи становятся уровень образования, профессионализм, обучаемость и креативность. Эти перемены произошли за счёт автоматизации производства и роста доходов населения в ходе научно-технической революции.

Наукоемкие технологии в таком обществе приходят на смену капиталоемким, а знание преподносится как аналог капитала. Наукоемкая технология – это технология, которая включает в себя объемы исследований и разработок, превышающие среднее значение этого показателя технологий в определенной области экономики. Особенности этой отрасли заключаются в следующем: высокие темпы роста, крупные объемы экспорта, большая доля добавленной стоимости, высокий уровень заработной платы в отрасли, инновационный потенциал. Основными видами наукоемких технологий являются нано- и биотехнология, медицинская технология, оптоэлектроника, компьютерная и телекоммуникационная электроника, аэрокосмос.

В структуре экономики западных обществ возрастает число наукоемких производств, в то время как другие государства в международном разделении труда являются поставщиками сырья либо дешевой рабочей силы (Китай). Постиндустриальными странами называют, как правило, те, в которых на сферу услуг приходится более половины ВВП (США, Канада, Германии, Японии и др.).

Обществоведами Россия нередко причисляется к постиндустриальным странам по ряду признаков:

- наличие высокотехнологичных отраслей промышленности;
- производство разнообразного инновационного ресурса, высоких технологий и передовых разработок;
- наличие высококвалифицированной рабочей силы;

– относительно высокое качество общего и специального образования, а также науки [3].

В.В. Ильин приводит данные, позволяющие оценить реальное положение России в постиндустриальном мире:

– доля высоких технологий в экспорте России составляет 5 % (в США – 40 %);

– энергоёмкость ВВП в России в 3 раза выше, чем в странах ЕС;

– доля неквалифицированного труда в России составляет 25 %;

– рост ВВП только на 5 % обеспечивается НТП (в то время как в реально постиндустриальных странах – на 95 %);

– о качестве жизни скажут прожиточный минимум (Россия – 77 евро в месяц, Великобритания – 674 евро) и демографические показатели (с 1995 по 2005 г. число жителей Российской Федерации сократилось на 9,5 млн.);

– образование в последние годы подорожало на 20 %;

– США тратят на инновационные разработки больше России в 26 (!) раз;

– возрастает зависимость бюджета от цен на энергоносители (сырьевая экономика) [2].

О постиндустриальной модернизации в ближайшее время можно забыть не потому, что любая модернизация требует по крайней мере эффективного государства. Этого в России пока нет, потому что до последнего времени наша политическая элита формировалась за счет разрушения и разграбления своего общества, своей страны. Также и крупный бизнес, который не только сформировался в ходе разграбления, но и осознал себя в ходе этого разграбления и разрушения, теоретически не может быть социально ответственным. Зато российское постсоциалистическое общество без труда реализовало те дичинные принципы, которые в менее заметной форме присутствуют и в современных западных постиндустриальных странах: примат денег в «эру сверхпотребления», ориентация социальных и культурных норм на богатые слои населения, продажность всех и вся, управляемость толпы, широкое применение технологий манипулирования общественным мнением.

Ключевая проблема складывающейся социально-экономической системы заключается в том, что она не способна порождать интеллектуальный класс и генерировать знания, которые как никогда ранее востребованы в современном мире. Интеллектуальный класс не нужен стране, где главным ресурсом являются природные богатства, но может потребоваться в будущем, когда глобальная экономическая конкуренция станет еще более жесткой.

Основными причинами замедленного развития научно-исследовательской базы являются хроническое недофинансирование научной сферы, падение престижа научного работника, неста-

бильность работы научных организаций, старение лабораторного оборудования и, как следствие, отставание от постиндустриальных стран по качеству и масштабам проводимых исследований и оплате труда ученых.

Обновительная роль постиндустриализма, к сожалению, у нас проявляется очень слабо. Общепризнанным индикатором постиндустриального прогресса выступает сегодня индекс развития человеческого потенциала (ИРЧП), исчисляемый с 1990 г. по инициативе Программы развития ООН. ИРЧП включает три измерения (здоровье, образование, уровень жизни), наблюдаемые по четырём индикаторам (ожидаемая продолжительность жизни при рождении, средняя продолжительность обучения, ожидаемая продолжительность обучения, ВВП на душу населения). Страны, вставшие на путь постиндустриализма, демонстрируют очень высокий ИРЧП (Норвегия, Австралия, США, Канада, Германия, Япония и др.). Инновации позволили таким странам улучшить здоровье и образование при низких экономических затратах, с развитием общества корреляция между доходом и не связанными с доходом измерениями постиндустриализации слабеет. Россия же по данным 2010 г. находится на 65 месте.

В.В. Ильин приводит неутешительные данные:

– по интеллектуальному уровню молодежи Россия скатилась с 3-го на 40-е место по данным ЮНЕСКО;

– уровень квалификации российских кадров опустился в пятый десяток государств мира [2].

Сегодня можно уверенно сказать, что Россия – совершенно особая социальная общность, живущая по своим законам и правилам. Ряд структурных черт ситуации, складывающейся в российской экономике и обществе (да и на значительной части всего постсоветского пространства), не позволяет говорить о вхождении России в постиндустриальное развитие. Тем не менее философы, историки, экономисты, политики приводят немало аргументов в подтверждение тезиса о творческом, интеллектуальном потенциале российского общества. Инновационный вектор развития со всеми неизбежными в процессе его реализации проблемами все же указывает России направление поступательного, хотя и непростого продвижения к высокотехнологичному, постиндустриальному сообществу развитых государств. И поэтому путь в постиндустриальный мир у нас должен быть особый, сложный, противоречивый, но неизбежный.

## ЛИТЕРАТУРА

1. Кевбрин Б.Ф. Развитие капитализма, философии и этики буржуа: историко-культурологический аспект: в 2 кн. Кн.1. Зарождение и развитие капитализма и

капиталистического предпринимательства за рубежом / Б.Ф. Кевбриг, А.А. Тарасов. Саранск: Саран. кооп. ин-т МУИЦ, 2003. 360 с.

2. Ильин В.В. Мир Globo: вариант России. М.: КДУ, 2009. 256 с.

3. Обществознание: глобальный мир в XXI веке. / Под ред. Л.В. Полякова. М.: Просвещение, 2007. 367 с.

УДК 37.016:130.2

## **ТРЕНИНГОВОЕ ОБУЧЕНИЕ МЕЖКУЛЬТУРНЫМ КОММУНИКАЦИЯМ**

**Ю.В. Четайкина**, к.э.н., доцент

*Саранский кооперативный институт (филиал) РУК*

Менеджмент во все времена в значительной мере определял успешность решения стоящих перед обществом задач, эффективность и темпы развития экономики, уровень жизни населения. В период экономических преобразований в России, когда значительно расширились объемы и границы международной торговли, международное управление в нашей стране и в других странах, становятся основой в области науки об управлении. В современных российских условиях менеджмент играет огромную роль.

В широком круге вопросов политического, экономического и социального развития страны сегодня все больше внимания уделяется вопросам компетентности. Такой акцент общественной практики в свою очередь актуализирует необходимость прикладных аспектов компетентности. Таким образом, современная наука предлагает широкий выбор различных способов и методов обучения эффективной коммуникации. Однако, как показывает практика, наиболее эффективными среди них являются те, которые не преподносят готовых рецептов и рекомендаций для реальной жизни, а требуют анализа этих фактов в виде диагностики и рефлексии конкретных ситуаций межкультурного общения. По этой причине в системе межкультурного обучения получили распространение преимущественно активные методы: дискуссии, разнообразные игры, анализ ситуаций, тренинги, позволяющие полностью погрузиться в активное контролируемое общение. Именно активные методы межкультурного обучения — имитационные игры и тренинги позволяют развернуть проблемы в динамике, дают возможность участникам прожить необходимое количество времени в конкретных ситуациях межкультурной коммуникации. Именно с помощью этих методов обучения партнеры по коммуникации обретают необходимые знания, навыки и опыт взаимодействия, раз-

вивают уверенность в себе, способность к гибким взаимоотношениям.

Сегодня термин «тренинг» обычно связывается с комплексом упражнений, осуществляемых по специальной методике, разработанной на научной основе и осуществляемой с помощью квалифицированного специалиста. Как метод учебных занятий тренинг представляет собой планомерно осуществляемую программу разнообразных упражнений с целью формирования и совершенствования умений и навыков в той или иной сфере человеческой деятельности. Это специально созданная благоприятная среда, где каждый может с легкостью и удовольствием увидеть и осознать свои плюсы и минусы, достижения и поражения. Помощь и внимание окружающих помогают быстрее понять, какие личностные качества и профессиональные навыки необходимы надо развить.

Поведение людей, принадлежащих к другим культурам, не является чем-то непредсказуемым, оно поддается изучению и прогнозированию, но только для этого требуется специальная подготовка. К настоящему времени сложилось множество методов такой подготовки, основанных на самых разных методологических и теоретических положениях, школах и концепциях. Из них наиболее распространенными методами подготовки к успешному межкультурному общению являются беседы, рассказы очевидцев или представителей разных культурных групп, сбор информации об истории, традициях, того или иного народа, о его культурных ценностях, просмотр и обсуждение видеоматериалов, дискуссии. Изучение иных культур, их особенностей и закономерностей позволяет овладеть необходимыми навыками для коммуникации с ее представителями, а также может существенно изменить и отношение к собственным культурным ценностям.

Опыт проведения тренингов межкультурной компетентности показывает, что тренинг также является эффективным методом обучения межкультурной компетентности, поскольку развивает умение слушать своего собеседника, держать себя уверенно с другими людьми, публично выступать, строить эффективную модель взаимоотношений с партнерами по коммуникации, предотвращать и конструктивно разрешать конфликты, преодолевать осложняющие общение привычки и манеры поведения.

Данная оценка тренинга основывается на том, что обучение взаимодействию с представителями других культур ставит перед собой две основные задачи:

— во-первых, через целенаправленное воспроизведение конкретных ситуаций, протекающих по-разному в различных культурах, познакомить обучающихся с межкультурными различиями во взаимоотношениях с представителями других культур;

— во-вторых, познакомив обучаемых с самыми характерными особенностями чужой культуры, подготовить перенос полученных знаний на другие ситуации.

Основой подготовки обычно является общекультурный тренинг, или тренинг самосознания, в результате которого человек должен осознать себя представителем конкретной культуры, вывести на уровень сознания нормы, ценности и правила поведения в своей культуре.

После этого становится возможным показать и проанализировать различия между разными культурами, а затем — выработать умение замечать эти различия и пользоваться ими для эффективного межкультурного взаимодействия. Для этого тренер чаще всего предлагает участникам рассмотреть различные конфликтные ситуации, которые решаются с позиций разных культур и фиксируют внимание на стереотипах и нормах родной культуры.

Другим видом межкультурного тренинга являются культурно-специфические тренинги, которые целенаправленно готовят человека к коммуникации в рамках той или иной конкретной культуры. Они могут быть:

- когнитивными, дающими информацию о другой культуре;
- поведенческими, обучающими практическим навыкам, необходимыми для жизни в соответствующей культуре;
- атрибутивными, объясняющими каким образом представители разных народов и культур интерпретируют поведение и результаты деятельности с точки зрения другой культуры.

Среди названных видов тренингов самым важным является атрибутивный, так как большая часть проблем в общении с представителями других культур возникает из-за непонимания причин поведения друг друга. Люди в определенной ситуации ждут конкретного поведения, и, не дождавшись его, делают ложные выводы о человеке, с которым они общаются. В ходе атрибутивного тренинга человек знакомится с атрибутами, характерными для интересующей его культуры.

Проведение тренингов по межкультурному обучению представляет собой сложный метод, эффективность которого определяется тремя важными компонентами тренинговой программы:

- Анализом потребностей в тренинге;
- Подбором методов и техник, соответствующих теме и цели тренинга;
- Оценкой программы тренинга и его результатов.

Сущность первого компонента тренинговой программы заключается прежде всего в определении основного круга проблем культуры, требующих своего обстоятельного рассмотрения и усвоения.

Второй компонент тренинговой программы — подбор методов



и техник должен максимально соответствовать целям тренинга. Тренинговая техника предполагает использование особенностей обучающего воздействия того или иного метода для достижения максимального эффекта от тренинга.

Третий компонент тренинговой программы — оценка ее эффективности заключается в сопоставлении по заданным параметрам состояния обучаемых до и после тренинга. Несмотря на кажущуюся простоту процедуры оценки, при ее практическом осуществлении возникает немало трудностей. Они связаны прежде всего с тем, что за время исходной и итоговой оценками обучаемых, на них могли оказать как позитивное, так и негативное влияние различные факторы.

Наибольший интерес в настоящее время представляет новый вид тренингов — по управлению, формированию команды и развитию личных навыков. Практически все компании проводят как корпоративные, так и открытые тренинги. Сутью любого тренинга является измерение трех основных компонентов квалификации сотрудников: знания — навыки — отношения. Покупая тренинг, компания «приобретает» изменение этих трех параметров.

Все тренинги можно классифицировать по нескольким группам:

Тренинги, направленные на повышение эффективности работы команды и организации в целом:

Тренинги по развитию навыков, связанных с бизнес-процессами (управление проектами, навыки продаж, продажи по телефону, маркетинг, финансы, подбор персонала).

УДК 332.1

## **ИСТОРИЧЕСКИЙ ЮБИЛЕЙ КАК КУЛЬТУРНАЯ ФОРМУЛА ЭКОНОМИЧЕСКОГО РАЗВИТИЯ ТЕРРИТОРИИ**

**С.В. Елизаров**, к.и.н., старший преподаватель  
*Саранский кооперативный институт (филиал) РУК*

В последнее время проведение юбилейных исторических торжеств как элемента имиджевой стратегии становится значимым инструментом развития территорий. Региональные политические элиты осознали корреляционную связь между экономическим успехом и эффективным позиционированием региона, что делает необходимым обращение к имеющимся у него имиджевым преимуществам.

Механизмом повышения экономической привлекательности региона может служить использование культурно-исторического наследия. Историческое наследие представляет собой неизменно присущее региону основание для формирования его позитивного облика, концентрации в нем интеллектуального потенциала, а также фактор привлечения инвестиций в рамках реализации маркетинга притягательности культурно-исторического наследия.

При этом можно выделить несколько видов конвертации исторического прошлого в реальные социально-экономические успехи сегодня и завтра: это либо использование исключительно культурно-исторической составляющей, либо конвергенция стратегии модернизации с реализацией исторического наследия, либо опора на внутрирегиональный национальный компонент.

Однако следует особо отметить необходимость существования исторических предпосылок как таковых в качестве элемента экономического продвижения региона. Это в свою очередь является следствием постоянства/подвижности административных границ территориальных образований. Благоприятными условиями обладают регионы, имеющие свой богатый опыт политической и экономической истории, в то время как относительно «молодые» субъекты не обладают подобным преимуществом.

В числе основных методов реализации исторического наследия выделяются:

во-первых, брендинг региона посредством его персонификации;

© Елизаров С.В., 2011

фикации с известной исторической фигурой, а также символизация с помощью религиозно-культурных объектов;

во-вторых, проведение исторических юбилеев и иных культурно-исторических мероприятий.

Второй метод является наиболее используемым, поскольку именно он укрепляет традиции, служит показателем с одной стороны, стабильности региона, с другой – готовности к внедрению инноваций.

В середине, во второй половине 2000-х годов порядка двух десятков регионов, таких как Рязанская, Тамбовская, Ростовская, Новосибирская, Иркутская, Воронежская, Курская, Челябинская области праздновали 70–80-летние юбилеи (в том числе и Республика Мордовия, отмествшая в 2005 г. свое 75-летие) и использовали их для продвижения имиджа регионов.

При этом отметим, что одной из первых стала программа «Юбилей столиц Северо-Запада» в 2003 г. (Старая Ладога, Псков, Петрозаводск, Выборг, а также исторический, 300-летний юбилей Санкт-Петербурга, усиливший его политические и экономические позиции).

Наиболее успешными с точки зрения улучшения инвестиционной привлекательности считаются юбилейные торжества в 2005 г., посвященные 1000-летию Казани, которые стали своеобразной «визитной карточкой» города перед лицом европейских чиновников и в целом международной общественности (в ходе торжеств проводились конференции Совета Европы и Дни европейского наследия), что, безусловно, положительно сказалось при принятии решения о проведении Универсиады 2013 г. и матчей ЧМ – 2018 г. Не менее масштабным и сходным по результатам стал 1000-летний юбилей Ярославля (2010 г.), в результате которого город стал площадкой ежегодного мирового политического форума.

Важное значение данным мероприятиям придается в национальных республиках, воплощением чего становится празднование памятных исторических дат их вхождения в состав России. Так, только в одном 2007 г. юбилеи вхождения отмечали Кабардино-Балкария, Хакасия и Башкирия, причем юбилей последней ознаменовался появлением более сорока крупных инфраструктурных объектов. Кроме того, исторические юбилеи в республиках призваны подчеркнуть прочные связи с федеральным центром.

Анализ существующей региональной практики показывает, что проведение исторических юбилеев как средства придания дополнительного импульса экономическому развитию останется долгосрочной тенденцией и в будущем.

Так, 13 января 2009 г. был подписан Указ Президента РФ, определивший 2012 г. как год празднования 1000-летия единения

мордовского народа с народами Российского государства. Этот юбилей представляет собой знаковое событие для жизни субъекта, которое призвано серьезным образом изменить инфраструктуру республики, вызвать международный интерес, прежде всего в финно-угорском мире, закрепить лидерство в финно-угорском сообществе страны. При этом следует отметить, что начало было положено ещё в июле 2007 г. когда прошел первый Международный фестиваль национальных культур финно-угорских народов.

Крупнейшим юбилеем 2012 г. в соответствии с Указом Президента от 3 марта 2011 г. объявлено празднование 1150-летия российской государственности (впервые за 150 лет после торжеств сентября 1862 г.). На звание центров проведения юбилея (их несколько) претендуют Владимир, Великий Новгород (в 2009 г. сам отметивший 1150-летие), Белозерск (Вологодская обл.), Ростов Великий (1150-летие которого также приходится на 2012 г., в связи с чем реализуется проект «Ростов Великий – столица исторической Руси»). Участие Украины и Белоруссии может придать юбилею международный статус с открытием дополнительных источников финансирования для регионов. Федеральный статус придан 1150-летию Смоленска (2013 г.).

В числе событий 2014 г. помимо Сочинской олимпиады с общегосударственным статусом и соответствующим инвестированием в регион значатся 100-летие единения России и Тувы и основания г. Кызыла, а также 700-летие со дня рождения преподобного Сергия Радонежского (Подмосковье).

Таким образом, проведение исторического юбилея представляется средством, которое можно капитализировать в интересах территории. Его практическое наполнение выражается в понятии «объекты юбилея», улучшении региональной инвестиционной привлекательности. Исторический юбилей стал важнейшим фактором конструирования экономического будущего региона. Историческое наследие выступает не только естественной частью имиджа территории, но и как своеобразная культурная формула решения задачи привлечения инвестиций в социально-экономическую сферу и обеспечения достойного качества жизни.

УДК 94(470.42)336.712

**КРЕСТЬЯНСКИЙ ПОЗЕМЕЛЬНЫЙ БАНК  
И МЕСТНЫЕ ОРГАНЫ ВЛАСТИ  
В ПЕРИОД СТОЛЫПИНСКОЙ АГРАРНОЙ РЕФОРМЫ  
(НА МАТЕРИАЛАХ СИМБИРСКОЙ ГУБЕРНИИ)**

**С.Б. Котляров**, к.и.н., доцент

*Саранский кооперативный институт (филиал) РУК*

Вопрос о земле и земельных порядках, называемый аграрным вопросом, всегда имел для России особо важное значение, тем более в начале XX века, когда Россия была сельскохозяйственной страной. Поэтому, если крестьянство, составляющее более 80 % населения страны, жившее прежде всего землей, жило плохо и бедно, значит плохо были существующие земельные порядки и их нужно было менять. Данная проблема беспокоила российское правительство в начале XX века. Что лучше: коллективный труд в сельской общине, производственном кооперативе или в другом каком-либо объединении, или индивидуальный труд в единоличном хозяйстве – вот объект многочисленных споров как в правительстве, так и в общественных кругах. Бесспорно, что общинное пользование землей составляло главное начало русского народа, и, следовательно, разрушить это начало мерами «сверху» было совсем не просто. Важное значение для перелома экономики страны на капиталистические рельсы в начале XX века сыграла активная политика правительства по укреплению банковской системы страны. Крестьянский Поземельный Банк был учрежден в 1882 г. чтобы «оказать содействие крестьянам, с целью приобретения в собственность предлагаемых для продажи земель».

Решение поставленных задач подразумевало тесное сотрудничество с государственными учреждениями и местными органами власти. Деятельность средне-волжских отделений Поземельного банка включала оказание содействия государственным землеустроительным комиссиям в ликвидации казенных статей и лесных участков. Кредитная политика банка по насаждению хуторов и отрубов сводилась к тому, что при выдаче ссуд предпочтение отдавалось единоличным покупателям, которые получали от банка ссуду в размере до 95 %, а в ряде случаев и до 100 %.

Члены правления отделений Крестьянского Поземельного банка являлись членами землеустроительных комиссий, что способствовало адекватной оценке готовности крестьян к переходу на индивидуальные формы землевладения в Симбирской губернии<sup>1</sup>. Несмотря на стремление правительства к созданию на землях бан-

ка хуторов, правление банка создавало на собственных землях преимущественно отруба. Основной причиной такого противоречия явилось то, что образование и сбыт отрубных участков был наиболее легким, к тому же учитывалась привычка крестьян к компактной форме землепользования. Финансовый интерес банка доминировал, а создание хуторских хозяйств было сопряжено с определенными рисками и возможными убытками. В ряде случаев имело место фиктивное формирование хуторских хозяйств: крестьяне соглашались на выселение в отведенные им наделы, ставили там избу за 25 руб. и иногда посещали ее в летнюю пору, а после уборки урожая возвращались в свою деревню<sup>2</sup>.

Не менее важной функцией Крестьянского Поземельного банка было содействие переселенческой политике, проводимой правительством в период реформы П.А. Столыпина. В 1906 – 1911 гг. было отмечено резкое увеличение переселенцев из степной и черноземной части юга России в губернии Среднего Поволжья, в частности и в Симбирскую губернию. Рынок земли незамедлительно отреагировал на это повышением цены на продаваемые губернским отделением Крестьянского Поземельного банка земельные имения и участки. Местные крестьяне не смогли купить приглянувшиеся им участки по новым ценам, назревал социальный конфликт. В некоторых случаях банк признавал «крайне желательным и необходимым привлечение на земли банка иноуездных и иногубернских покупателей»<sup>3</sup>.

Следует отметить, что Крестьянский Поземельный банк, как государственное учреждение руководствовался решениями правительства Российской империи, даже в случаях, когда их реализация негативно отражалась на интересах банка. Например, банку было выгоднее сотрудничать с богатыми крестьянами, прибывшими из другой местности т.к. они, покупая участок, начинали вести свое высокоэффективное хозяйство. Только имея крупный земельный надел, собственник мог рассчитывать на то, чтобы по итогам своей работы получить крупную прибыль, однако таких клиентов было очень мало. Успех образования единоличных хозяйств зависел от продажи определенной площади земли целой группе крестьян, часто объединенных в сельскохозяйственный кооператив. Поэтому отделения банка на начальном этапе аграрной реформы активнее шли на продажу земли крестьянским товариществам и обществам, несмотря на то, что эти сделки не поощрялись правительством<sup>4</sup>.

Резкой критике подвергалась деятельность Крестьянского Поземельного банка со стороны местных органов власти в связи с ростом продаж земельных наделов крестьянским общинам, обществам и кооперативам. Деятельность банка носила откровенный

антиправительственный характер, поддержка правительством еди-ноличных крестьянских хозяйств сводилась к нулю.

Крестьянский Поземельный банк активно сотрудничал с местными органами власти в вопросах решения продовольственных проблем, особенно в неурожайные годы. Несмотря на то, что по Высочайшему утверждению Государственного Совета от 12 июня 1900 г. заведование продовольственными делами было изъято из ведения земских учреждений, банк оставался главным финансовым органом. Основным мероприятием при участии банка было создание, и организация хлебных запасов на случай неурожая. Сбор на образование хлебных запасов и капиталов взимался в течении двух месяцев по окончанию жатвы, финансовый контроль осуществляли отделения Крестьянского Поземельного банка. Были созданы земские склады для продажи хлеба по заготовленным ценам, эта работа осуществлялась за счет ссуд выданных земствам отделениями Крестьянского Поземельного банка. Например, крестьяне Сенгилеевского уезда в 1911 г., благодарили земство и банк за понижение цен на хлеб, отпускаемый со склада<sup>5</sup>.

Крестьянский Поземельный банк осуществлял выдачу продовольственных ссуд сельскому населению на прокорм скота, распределение которых осуществлялось непосредственно земствами и государственными учреждениями. В Симбирской губернии в 1906 г. было выдано 36 065 пудов ржи, в качестве продовольственных ссуд на прокорм скота<sup>6</sup>.

В период столыпинских аграрных преобразований отделения Крестьянского Поземельного банка активно взаимодействовали с земскими учреждениями: земство покупало земли у банка с целью проведения опытов полеводства (устройство опытных станций и полей). В 1908 г. губернское земство при финансовой поддержке Крестьянского Поземельного банка приняло решение об открытии опытной сельскохозяйственной станции, целью которой было «научное обследование практических вопросов хозяйства»<sup>7</sup>. В 1909 г. в Алатырском уезде Симбирской губернии были куплены на льготных условиях земли банка, на которых в последствии было создано опытное поле<sup>8</sup>.

Симбирское отделение Крестьянского Поземельного банка сотрудничало не только с государственными учреждениями, но и с коммерческими банками, так например, было установлено тесное сотрудничество с Волжско-Камским коммерческим банком. В результате данного сотрудничества увеличилось финансирование кооперативных учреждений, частных крестьянских хозяйств, что в целом повысило уровень экономического развития Симбирской губернии. Например, в 1915 г. губернской управой был взят кредит в размере 88 040 руб.<sup>9</sup>

Таким образом, созданная Крестьянским Поземельным банком система финансовой поддержки и кредитования в полной мере соответствовала требованиям времени. В Симбирскую губернию по ходатайству отделения банка поступали правительственные ссуды на устройство показательных хуторских хозяйств. Следует признать решение о создании Крестьянского Поземельного банка удачной мерой правительства Российской империи.

В настоящее время, как показывает практика, опыт, накопленный системой аграрного кредитования в конце XIX – начале XX века, остается во многом невостребованным. Между тем, он свидетельствует, что в России может быть создан специализированный аграрный государственный банк, который бы по примеру Крестьянского Поземельного банка при активной поддержке государства работал в интересах повышения эффективности аграрного сектора экономики и наиболее эффективных товаропроизводителей.

#### ПРИМЕЧАНИЯ

<sup>1</sup>См.: ГАУО. ф. 46, оп. 22, д. 81, л. 32.

<sup>2</sup>См.: ГАУО. ф. 76, оп. 7, д. 919, л. 3.

<sup>3</sup>См.: ГАУО. ф. 2, оп. 5, д. 32, л. 1.

<sup>4</sup>См.: ГАУО. ф. 126, оп. 2, д. 22, т. 81.

<sup>5</sup>См.: ГАУО. ф. 46, оп. 10, д. 90, л. 5.

<sup>6</sup>ГАУО. ф. 46, оп. 10, д. 29, л. 73.

<sup>7</sup>ГАУО. ф. 46, оп. 10, д. 53, т. 85.

<sup>8</sup>ГАУО. ф. 46, оп. 2, д. 469, т. 7.

<sup>9</sup>ГАУО. ф. 775, оп. 1, д. 167, л. 102.

УДК 339.16.012.34(470.345)

### ГОСУДАРСТВЕННАЯ И КООПЕРАТИВНАЯ ТОРГОВЛЯ МОРДОВИИ

В КОНЦЕ 40-х – НАЧАЛЕ 50-х гг. XX в.

П.И. Кульков, к.ф.н.

Н.Н. Абрамова, к.и.н., профессор кафедры социально-гуманитарных дисциплин

*Саранский кооперативный институт (филиал) РУК*

В первые мирные годы в Мордовии произошли количественные изменения в розничном товарообороте, общественном питании. В 1946 и 1947 гг. торговые организации Мордовии выполнили план по розничному товарообороту и общественному питанию. Положительные изменения в этих сферах народного хозяйства позволили республике без значительных сбоя с 16 декабря 1947 г. пе-



рейти от нормированного снабжения к развернутой свободной торговле.

В 1948 г. годовой план розничного товарооборота государственной и кооперативной торговли в республике был выполнен только на 83,4 %. Мордовпотребсоюз выполнил план на 88,7 %, Мордовторг – на 79,0, орсы промышленных предприятий и других торговых предприятий – на 78,6 %. Не выполнили плановые наметки торговые организации республики и в 1949 г. Тогда план товарооборота достигал 733 000 тыс. руб.: государственная торговля – 340 800 тыс., кооперативная – 392 200 тыс. руб. Выполненные розничного плана по республике выглядело так: всего план был выполнен на 95,9 %, или на 703 539 тыс. руб.: государственная торговля выполнила план на 87,8 %, или 299 516 тыс., кооперативная – на 103,1 %, или 404 022 тыс. руб.

Анализируя итоги работы Министерства торговли республики, Мордовский ОК ВКП (б) выявил как субъективные, так и объективные причины неудовлетворительной работы торгующих организаций. Они медленно перестраивали свою работу в новых условиях, плохо изучали и знали спрос потребителя. В связи с этим закупались и завозились товары без учета их объема и ассортимента. Товары местной промышленности в товарообороте республики составляли немногим более 3 %. Министерство торговли не разрабатывало и не устанавливало перечень ассортимента и объема товаров для местной промышленности. Руководство Мордовпотребсоюза само признавало неприглядное состояние техники и культуры сельской торговли: антисанитарное состояние магазинов и лавок, отсутствие вывесок в магазинах и лавках, несоблюдение правил раскладки и хранения товаров, отсутствие прейскурантов и ярлычков цен на товарах, запущенное состояние весоизмерительных приборов, отсутствие установленных часов торговли в магазинах и лавках.

Торговая сеть г. Саранска также находилась в запущенном состоянии. В некоторых районах города, таких как ул. Крестьянская, п. Чкалово, совсем не было торговых точек. Мордовпотребсоюз не всегда обеспечивал товарами первой необходимости и широкого потребления. Так, в с. Кулдым Мельданского (ныне Старошайговского) района не было в продаже керосина в течение 6,5 мес., в Теньгушеве керосин не продавали 9 мес., в Большеберезниковском районе с 1 октября 1949 г. не продавали керосин и соль в 30 торговых точках.

Конечно, растущее благосостояние и потребности населения в товарах первой необходимости требовали от работников торговли перестройки системы и внедрения новых форм организации торговли. В течение 1949 г. было проведено две республиканские и

40 районных ярмарок, предпраздничные базары в Саранске, Рузавкс – 6, в районах – 9. Тогда было продано товаров на сумму 7 401 тыс. руб.

В 1950 г. товарооборот по республике увеличился в сравнении с 1949 г. на 55,8 млн руб. Установленный на 1950 г. план розничного товарооборота по республике в сумме 849 млн руб. был выполнен на 970,9 млн руб., или 102,6 %, по Мордовпотребсоюзу – в сумме 423,6 млн руб., выполнено на 458,9 млн руб., или на 108,9 %. После отмены нормированного снабжения было проведено 4-кратное снижение государственных розничных цен. Изменилась не только количественно, но и качественно структура товаров. В 1947 г. велосипеды, мотоциклы, фотоаппараты, часы не имели спроса, тогда как в 1950 г. было продано: велосипедов – на 500 тыс. руб., мотоциклов – на 225 тыс., фотоаппаратов – на 5 тыс., часов наручных и карманных – на 181 тыс., радиоприемников – в 10 раз; грампластинок – в 7, пианино – в 2, баянов и аккордеонов – в 1,5 раза больше, чем три года назад.

К юбилейному для Мордовии 1950 г. торговая сеть республики усовершенствовалась и стала ближе к населению. Если в 1945 г. она составляла 1 150 магазинов, 294 палаток, то в 1950 г. – 1 522 магазина и 407 палаток.

В 1951 г. республика выполнила план товарооборота на 97,8 %, Мордовпотребсоюз – на 99,0 %. Продано товаров на 127 млн руб. больше, чем в 1950 г. В 1951 г. было реализовано больше, чем в предыдущем году, рыбы – на 11,0 %, сахара – на 8,5, кондитерских изделий – на 28,8, колбасных изделий – на 30,3, молока – на 58,4, швейных изделий – на 23,9, хлопчатобумажных тканей – на 18,0, шелковых тканей – на 16,0, трикотажных изделий – на 25,0 %.

По мнению специалистов, важной причиной невыполнения планов торговли была работа по старинке кооператоров, работников торговли. И, видимо, основная причина заключалась в низком росте заработной платы. Республика была аграрно-промышленная. Крупных промышленных предприятий было мало. Не менее важно и то, что качество и ассортимент товаров не всегда отвечали запросам населения. В 1950 г. правительство СССР приняло решение, в котором предоставило торгующим организациям право делать заказы промышленности. Мордовии было передано право устанавливать заказ по 5 видам товаров: швейным изделиям, резиновой обуви, туалетному мылу, парфюмерии и табачным изделиям.

В 1952 г. республика выполнила план товарооборота на 96,0 %. В то же время увеличение товарооборота было существенным. По сравнению с 1951 г. в государственной и кооперативной торговле

продажа растительного масла увеличилась на 45,0 %, сахара – на 29,0, кондитерских изделий – на 31,0, хлопчатобумажных тканей – на 4,1, трикотажных изделий – на 16,0, швейных изделий – на 24,0, кожаной обуви – на 20,0, резиновой обуви – на 42,0 %.

Мордовпотребсоюз в 1952 г. продал товаров на общую сумму 12 162 тыс. руб., из них: хлопчатобумажных тканей – на 2 764 тыс. руб., шелковых – на 1 639 тыс., швейных изделий – на 4 448 тыс., стройматериалов – на 5 068 тыс., товаров местной промышленности – на 6 021 тыс. руб. Повысился спрос сельчан на такие товары, как велосипеды, лыжи, радиоприемники, книги. Колхозам республики было продано за этот год хозяйственных товаров на 17 000 тыс. руб. больше, чем в 1951 г.

В 1952 г. изменилась и структура торговой сети республики. В Саранске и Рузаевке вновь были открыты два магазина швейных изделий, два магазина тканей, один обувной магазин. Мордовпотребсоюз открыл спецмагазин по торговле обувью и швейными изделиями, а также магазин по торговле парфюмерными и галантерейными товарами. В 11 райпотребсоюзах была проведена специализация торговой сети в райцентрах.

В развитии торговли республики стал этапным 1953 г. С одной стороны, он был завершающим в переходе к свободной торговле, с другой – началом нового этапа развития советской торговли. Розничный товарооборот государственной и кооперативной торговли был выполнен на 103,6 % (план – 1 047,0 млн руб., выполнено – 1 084,7 млн). По сравнению с 1946 г. розничный оборот государственной и кооперативной торговли (в ценах соответствующих лет) возрос на 67,8 %, в том числе по кооперативной торговле на 94,1 %.

На IV съезде работников потребкооперации Мордовии (1954 г.) отмечалось, что кооперативные организации стали больше способствовать развитию производства, что влияло на увеличение товаров народного потребления. Со второго полугодия 1953 г. резко возрос товарооборот. Потребительская кооперация республики получила дополнительно товаров – сверх предусмотренных в начале года – на 65 млн руб.

В июне 1954 г. бюро Мордовского ОК КПСС обсудило вопрос о работе Министерства торговли Мордовской АССР. Отмстив успехи работников торговли, оно указало главные недостатки:

- во-первых, не был выполнен план товарооборота каждой организации;
- во-вторых, не осуществлялась своевременная полная выборка фондов продовольственных и промышленных товаров;
- в-третьих, торговые организации недостаточно воздействовали на местную и кооперативную промышленность республики с целью расширения ассортимента и улучшения качества товаров

широкого потребления.

УДК 332.133.4:63-051(470.345)

## **КООПЕРАЦИЯ И ПРОМЫСЛОВАЯ ДЕЯТЕЛЬНОСТЬ КРЕСТЬЯНСТВА МОРДОВИИ**

**Н.В. Нестерова**, к.и.н., доцент

*Саранский кооперативный институт (филиал) РУК*

Пореформенный период истории мордовского края связан с промышленным переворотом, переходом российской деревни к капиталистическим отношениям и ростом кооперативного движения.

Существование крестьянских промыслов и кооперации в мордовском крае, как и по всей России, было закономерно и необходимо. Оно давало крестьянину возможность пополнить свой бюджет чистым заработком дома или на стороне, удовлетворить потребность в домашней утвари, мебели и т.д. Промысловая деятельность крестьянства являлась основным источником формирования промысловой кооперации на территории мордовского края.

Ряд авторов, в том числе А.В. Ткач, промысловые кооперативы относит к производственным промысловым кооперативам, но в тоже время отмечают существование в XX в. самостоятельной системы промысловой кооперации, имевшей единый общесоюзный центр, координирующий деятельность всех низовых ее звеньев. Крупнейшие российские ученые в области истории, теории и практики системы потребительской кооперации К.И. Вахитов, М.В. Сероштан, Л.Е. Котельникова рассматривают историю формирования и развития промыслового кооператива в рамках системы потребительской кооперации. По мнению К.И. Вахитова «Промысловые кооперативы объединяют преимущественно ремесленников и кустарей. Для ремесленника характерна работа на узкий рынок, главным образом непосредственно на заказчика-потребителя; кустарь работает на широкий рынок, по существу на неизвестного потребителя».

Промысловые кооперативы производят товары широкого потребления, строительные материалы из местного сырья (дерева, глины, шерсти и т.п.) и отходов крупных промышленных предприятий, занимаются народным промыслом, могут оказывать населению бытовые услуги путем организации парикмахерских, мастерских по ремонту обуви и др.

Промысловые кооперативы относятся и к сельскохозяйственной кооперации. Например, Закон Российской Федерации «О потребительской кооперации (потребительских обществах, их союзах) в Российской Федерации» от 19 июня 1992 г. «не распростра-

няются на потребительские кооперативы, осуществляющие свою деятельность на основании Федерального закона «О сельскохозяйственной кооперации», а также иные специализированные потребительские кооперативы.

В коллективной работе «История потребительской кооперации Республики Мордовия» промысловая кооперация, существующая в дореволюционный период, рассматривается отдельно от других видов кооперации. В тоже время наряду с существованием промысловой кооперации выделяется и отдельный вид кооперации – кооперация в кустарной промышленности.

Крестьянская промысловая деятельность становилась товарной, денежной. Этот естественный процесс помогал промысловик-крестьянину вносить выкупные платежи за землю, арендную плату, приобретать жизненно необходимые продовольственные и непродовольственные товары для семьи, дома и хозяйства. Но нужда в деньгах росла быстрее товарности: чтобы иметь больше денег, необходимо или больше производить, или меньше потреблять (хуже питаться, одеваться и т. д.), или существовать в долг. Выбор решения и последовательность действий определялись каждым промысловым товаропроизводителем индивидуально, но было очевидно, что коллективно выгоднее, надежнее и быстрее строить и ремонтировать дома, колодцы, дороги. Можно было зарабатывать больше денег, удешевляя и ускоряя сбыт и получение кредита товариществом, артелью, т. е. обществом в узком значении этого слова. Исторические традиции артельной работы и общинной взаимопомощи сыграли важную роль в формировании рыночного кооперативного мышления у крестьян. Так возникали объективные условия для создания различных видов обществ потребителей (кооперативов), в том числе промысловых, в целом по стране и в Мордовии в частности.

Формирование промысловой кооперации в промысловой деятельности крестьян мордовского края в конце XIX – начале XX в. в первую очередь связано с образованием крестьянских промысловых артелей, обществ, товариществ, единоличных и семейных кооперативов.

В уставах обществ сельского хозяйства Алатырского и Ардатовского уездов Симбирской губернии подчеркивается, что общества сельского хозяйства «имеют целью – содействовать в районах своих действий – развитию и усовершенствованию сельского хозяйства, сельской и кустарной промышленности». В Уставе артелей 1917 г. подчеркивалось, что «С.-х. артель входит в Единый производственный союз с.-х. коллективов».

Ремесленно-кредитные товарищества способствовали развитию промысловой деятельности крестьян и деятельности промысловой

кооперации (артелей) и кооперативного предпринимательства в ней на территории мордовского края. Например, на Кустарном съезде 1902 г. было принято Положение об учреждении мелкого кредита, которое предоставляло право открывать товарищества явочным путем. В январе 1903 г. Министерство финансов России утвердило устав Симбирского ремесленного кредитного товарищества, одними из основных задач которого являлось приобретение и продажа ремесленных изделий и оказание помощи кредитными операциями в поддержку развития ремесленных производств.

Семейный характер собственности был типичен для многих промысловых артелей, товариществ, какой бы ни был их юридический статус. Например, 31 января 1901 г., крестьянин с. Мордовские Найманы Петр Максимович Панишев пишет расписку о том, что получил «копию об утверждении Министерством финансов от 16 января 1901 г. № 161 Устав артели кустарей-крестьян его семьи».

В промысловую артель входило несколько лиц, объединившихся своим капиталом и трудом (или только трудом) для определенного вида промысловой деятельности. Например, на территории мордовского края среди крестьян, занимающихся промысловой деятельностью, действовали целые промысловые артели по определенному виду промысла: лесорубы, плотники, смолокуры, рогожники, каменщики и т. д. Встречаются архивные документы, в которых непосредственно указывается на существование в Саранском уезде Пензенской губернии артелей каменщиков и плотников.

Всего в Пензенской губернии 6,4 % промысловиков работали артельно. По подсчетам и Л.В. Морозова на территории Пензенской губернии крестьянской промысловой деятельностью занималось 90 тыс. 879 чел. Учитывая вышеизложенное, подсчитываем данные и получаем, что среди крестьян, занимающихся промысловой деятельностью 5 тыс. 816 чел., работали артельно. Это достаточно большое количество артельщиков, если учитывать, что в России на 1 января 1917 г. насчитывалось всего 244 артели, объединившие 10 тыс. кустарей и ремесленников. По нашему мнению исследователи недостаточно полно учитывают количество артелей и артельщиков на территории России. Промысловые артели, товарищества, общества имели общие черты и принципы: добровольность, самостоятельность, самоуправление, коллективизм, равные права и ответственность участников и др., присущие кооперации. В конце XIX – начала XX в. промысловая артель представляла собой организационно-правовую форму предпринимательства промысловиков. Она осуществляла свою деятельность на основе устного или

письменного договора (контракта) и лишь впоследствии на уставе.

Таким образом, промысловая кооперация выступаст с одной стороны – как самостоятельный вид кооперации («промысловая артель», «картели кустарей-крестьян его семьи» «общество потребителей промысловиков», «промысловые товарищества», «промысловый кооператив»), с другой – одна из разновидностей потребительской, сельскохозяйственной, производственной кооперации.

УДК 021.2(470.345)

## **БИБЛИОТЕКА САРАНСКОГО КООПЕРАТИВНОГО ИНСТИТУТА: ОТ ИСТОКОВ К БУДУЩЕМУ**

**Е.В. Носова**, библиотекарь

*Саранский кооперативный институт (филиал) РУК*

Библиотека Саранского кооперативного института основана в 1976 году одновременно с образованием института. На первом этапе шло активное формирование фонда, который обеспечивал бы учебный процесс и научную работу вуза.

Общий книжный фонд библиотеки в настоящее время составляет 242 753 экз., в который входят научные – 21 654, учебные – 204 470, художественные – 14 116 и зарубежные издания, а также периодические издания. Ведется подписка на центральные и местные общественно-политические издания, отраслевые газеты и журналы по дисциплинам, изучаемым в вузе. Фонд постоянно пополняется, в нем много энциклопедических изданий и тематических словарей.

С 2002 г. в библиотеке началась автоматизация библиотечных процессов на основе компьютерной программы «Библиотека 5.0». Создаются электронный каталог книг и электронная картотека журнальных статей, ведется электронная картотека книгообеспеченности по кафедрам.

В штате библиотеки трудятся квалифицированные, заинтересованные в своей работе, творческие люди, готовые в любой момент прийти на помощь студентам и преподавателям в подборе литературы для семинарских занятий, курсовых и дипломных работ. Все работники библиотеки имеют высшее профессиональное образование.

Библиотека Саранского кооперативного института совместно с другими структурными подразделениями института выполняет важную роль в эффективном функционировании учебного процес-

са подготовки высококвалифицированных специалистов.

В настоящее время библиотека СКИ – это информационный, культурный и образовательный центр, где собран богатый фонд учебной, научной, справочной и художественной литературы, в том числе на иностранных языках. Для пользователей работают два абонемента, три читальных зала, оборудованных компьютерной техникой. Общая площадь библиотеки 477 кв.м.

Библиотека выступает как часть инфраструктуры образовательного пространства вуза, принимая непосредственное участие в формировании информационной культуры будущих специалистов. Одной из ведущих функций вузовской библиотеки стала образовательная, а именно обучение пользователей работе с электронными ресурсами (электронные библиотеки, электронные периодические издания, электронные каталоги). Для студентов и преподавателей в читальных залах установлены электронные библиотеки, такие как «Консультант+», «Университетская библиотека онлайн», электронная библиотека Издательского дома «Гребенников», каталог статистических изданий EastView.url, каталог индивидуальных изданий EastView.url, библиотека компании IPR Media. url., библиотека видеолекций, которые позволяют в максимально короткое время охватить большой объем источников учебной, научной литературы и периодических изданий.

Большое внимание уделяется формированию библиотечного фонда, его качественного состава. Он пополняется не только учебной литературой, но и научными изданиями, монографиями, справочными и словарными источниками, а также большим количеством внутривузовских изданий.

Одной из основных задач библиотеки является книгообеспеченность учебного процесса, которой уделяется максимальное внимание, состоящее в первую очередь в постоянном анализе и стремлении сократить список не обеспеченных литературой дисциплин. Создание книжного собрания в высшем учебном заведении – сложный процесс, требующий организованного участия в нем всех кафедр. От состояния книжного фонда, систематического и планомерного их пополнения в значительной мере зависит успех работы не только библиотеки, но и учебного заведения в целом. В процессе комплектования осуществляется тесная взаимосвязь между библиотечкой и преподавателями института, так как пополнение фонда происходит на основе заявок, представленных кафедрами института.

Показатели книгообеспеченности:

- 1) общие гуманитарные и социально-экономические дисциплины – 1;
- 2) общие математические и естественно-научные дисциплины –



0,9:

3) общепрофессиональные дисциплины – 1;

4) специальные дисциплины – 1.

Одним из направлений работы библиотеки является массовая работа.

В читальных залах расположены постоянно действующие выставки новинок учебной и научной литературы. В целях повышения качества информационной подготовки будущих специалистов библиотека проводит большую работу по повышению библиографической грамотности. Для первокурсников организуются ознакомительные лекции, на которых работники библиотеки рассказывают о правилах пользования библиотечкой, о составе фондов, о возможностях информационных технологий (работа с электронными библиотеками), прививают начальные навыки обращения с систематическим, алфавитным и электронными каталогами. Теплота и внимание – основные критерии работы с будущими студентами института. Для учащихся проводятся тематические выставки, приуроченные к знаменательным датам, выставки новинок литературы. Оказывается постоянная помощь при подборе литературы к занятиям.

Большая работа проводится сотрудниками библиотеки на факультете довузовской подготовки, где расположен филиал подразделения.

Современная библиотека высшего учебного заведения – это высокотехнологичный образовательный культурный механизм, который требует постоянного совершенствования и обновления. Именно так стремятся работать те, кто выбрал эту профессию, занимаются повышением своего профессионального, культурного уровня, чтобы в полной мере соответствовать современным требованиям и нормам, предъявляемым к данной работе.

УДК 37.013.43:347.962

### **ФОРМИРОВАНИЕ ПРОФЕССИОНАЛЬНОЙ ПРАВОВОЙ КУЛЬТУРЫ СУДЕЙ В УСЛОВИЯХ ПОРЕФОРМЕННОЙ РОССИИ**

**М.А. Панфилов**, к.п.н., доцент, зав. кафедрой государственно-правовых дисциплин

**Н.Г. Тараканова**, к.и.н., доцент кафедры государственно-правовых

*Саранский кооперативный институт (филиал) РУК*

Профессиональная правовая культура как часть правовой культуры общества представляет собой определенный уровень правосознания и юридической практики лиц, осуществляющих правовую деятельность на профессиональных началах. Ее отличает высокая степень знания и уважения права, глубина понимания и оценки правовых явлений, качественное владение юридическим инструментарием. Структура профессиональной правовой культуры включает профессиональное знание права и понимание его содержания, что проявляется в осуществлении служебных функций при строгом соблюдении требований закона, основных принципов права: уважение к праву, к правам и интересам граждан, к своей профессии; профессионально-этические качества, выражающиеся в профессиональной безупречности, добросовестности, честности; активную ориентированность на социально полезное поведение во всех жизненных ситуациях.

Безусловно, говорить о наличии профессиональной правовой культуры можно лишь, когда юридическая деятельность превращается в самостоятельную сферу государственной и общественной деятельности, основанную на определенных принципах, требующую специальных знаний, профессионального мастерства и особого типа мышления.

В дореформенной России не было условий складывания профессиональной правовой культуры, так как не было ее носителей – профессиональных юристов. Смешение исполнительных и судебных функций при соблюдении канцелярской тайны в старой системе способствовали не торжеству законности и осознанию профессионального долга, а безудержному произволу.

Существенные изменения произошли с введением Судебных уставов 1864 г., положивших начало формированию независимой судебной власти, основанной на принципах гласности, состязательности, устности, равенстве всех перед законом и судом, оценки доказательств не по формальным признакам, а по внутреннему убеждению судей, презумпции невиновности, праве на квалифицированную защиту и рассмотрении дела судом присяжных.

В ходе судебной реформы 1864 г. была сделана ставка на самостоятельную и сильную судебную власть и формирование нового типа судьи-профессионала, не только знающего законы, но и глубоко уважающего права и интересы личности, понимающего истинные цели правосудия. Для реализации этой цели было необходимо создание соответствующих правовых, политических, организационных, экономических, социально-культурных условий, так или иначе оказывающих влияние на ценностные ориентиры слушателей правосудия, осознание ими общественных интересов и профессионального долга.

Судебные Уставы 1864 г. впервые наделили судью тем положением и полномочиями, которые позволили ему стать независимым и полновластным участником процесса. Закон заложил принципы судопроизводства, которые явились правовой гарантией защиты интересов личности от произвола и беззакония. Как писал П.И. Люблинский, «уставы подняли судебную деятельность на надлежащую этическую высоту и сделали суд проводником ни одного государственного принуждения, но силой, стоящей в солидарности с моральными воззрениями общества»<sup>1</sup>.

В статье 202 Учреждения судебных установлений определялось, что должности председателей, товарищей председателя, членов судебных мест замещаются «не иначе как из числа лиц, имеющих аттестаты университетов или других высших учебных заведений об окончании курса юридических наук, или о выдержании экзамена в сих науках, или же доказавших на службе свои познания по судебной части»<sup>2</sup>.

В ответ на социальный запрос высшие учебные заведения стали больше внимания уделять подготовке юристов. Если в начале 1860-х годов численность студентов-юристов в стране составляла треть всего российского студенчества, то через 10 лет этот показатель превысил 50%<sup>3</sup>. В этот период происходит преодоление господствовавшего ранее догматизма в преподавании юриспруденции и приближение теории правоведения к отечественной юридической практике. В 1858 г. императорским соизволением предписывалось воспитанникам высших учебных заведений после окончания обучения начинать службу не в губернских присутственных местах, а в столичных министерствах и главных управлениях. Тем самым образованная молодежь вливалась в ряды либеральной бюрократии 1860-х и готовилась стать достойным проводником идей судебной реформы.

Важным фактором престижа судебной деятельности служат также достойное материальное положение судей. В первые пореформенные годы расходы на содержание судебных чиновников были значительно увеличены по сравнению с дореформенным периодом. Однако, со временем денежное содержание лиц судебного ведомства не повышалось и многие судьи, не имеющие собственного состояния испытывали серьезные финансовые затруднения.

Доверие и публичное внимание, проявляемые к новому суду в первые годы его деятельности, несомненно, внушали чувство ответственности и профессионального достоинства. «Новой деятельностью были отданы все силы бескорыстно и не без личных жертв», – писал А.Ф. Кони, назначенный в 1870 г. на должность прокурора Казанского окружного суда<sup>4</sup>. Никто не смотрел на занятие новых должностей как на обыкновенную рядовую службу, это,

по словам И.В. Гессена, была «деятельность, задача, призвание»<sup>5</sup>. Однако, повседневная реальность постепенно погасила эйфорию первых пореформенных лет. Суду пришлось встретиться и с недоверием той достаточно авторитетной в провинции части общества, которая усматривала в нем не без основания угрозу сложившемуся веками крепостничеству произволу и вседозволенности. Консервативные круги использовали любую возможность обрушиться с критикой на новый суд. Провинциальная действительность неизбежно сталкивала суды с местной администрацией. Не желая мириться с потерей прежнего безраздельного влияния на своей территории, губернаторы и полицейские чины пытались оказать давление на судей, пользуясь слабостью общественного и государственного контроля.

К вышеперечисленным трудностям следует добавить и наметившиеся в правительственном курсе тенденции усиления реакции, расширение сферы чрезвычайных судов, неустойчивость законодательной политики.

Вместе с тем, нельзя не признать, что именно судьи оставались в провинции той социальной силой, которая сохраняла уважение к праву и понимание подлинных целей правосудия.

Несмотря на трудности материального положения, в царстве Фемиды почти отсутствовали случаи получения взяток и серьезных злоупотреблений. Работая по несколько лет без отпуска, судьи окружных судов находили время для просветительской деятельности, стояли в первых рядах тех, «кто будил провинцию от сна, от вялости преступной...»<sup>6</sup>.

Таким образом, ставка на профессиональную специализацию, повышение образовательного уровня чиновников юстиции, создание независимой судейской корпорации, гуманизацию и демократизацию судебного процесса дала свои результаты, существенно изменив социальный облик служащих Фемиды и повысив уровень их профессиональной культуры. Однако, брошенное на почти одинокую борьбу с царившими в российской провинции произволом и невежеством, новое поколение судебных чиновников столкнулось со значительными трудностями, неизбежно снизившими накопленный в первые пореформенные годы в системе отечественной юстиции нравственный и профессиональный потенциал.

#### ПРИМЕЧАНИЯ

<sup>1</sup>Доблинский П.И. Суд и права личности // Суд и права личности. Сб. ст. Под ред. Н.В. Давыдова, Н.Н. Полянского. М., 2005. С.49.

<sup>2</sup>Российское законодательство X – XX веков. М., 1988. Т.8. С.53.

<sup>3</sup>Дудырев Ф.Ф. Российское юридическое образование в эпоху реформ (опыт сравнительно-исторического анализа) // Государство и право. 2005. №1. С.88.

<sup>4</sup>Гессен И.В. Судебная реформа. // Судебная реформа в прошлом и настоя-

щев, М., 2007. С. 338.

Там же.

<sup>9</sup>Берендте Э.Н. Связь судебной реформы с другими реформами императора Александра II и влияние ее на государственный и общественный быт России. Пг., 1915. С.179–180.

УДК 334.735(470.345)

## **ПОТРЕБИТЕЛЬСКАЯ КООПЕРАЦИЯ МОРДОВИИ В ПЕРИОД СТАГНАЦИИ СОВЕТСКОЙ ЭКОНОМИКИ**

**Л.С. Раужина**, старший преподаватель

*Саранский кооперативный институт (филиал) РУК*

В первой половине 1980-х гг. потребительская кооперация республики обслуживала 605 тыс. чел. (62,1 %) сельского и городского населения республики. Товароборот занимал 51 % в общем обороте торговли. Розничный план товарооборота 1979–1983 гг. был выполнен на 100,8 %. Четыре раза с 1979 по 1981 г. план по Мордовпотребсоюзу выполнялся всеми райпо. В 1982 г. его не выполнили лишь два райпо: Ковылкинское и Ромодановское. В 1983 г. план был выполнен в целом только на 98,1 %.

Кризисные явления 1980-х гг. в экономике Мордовии продолжали накапливаться. Поэтому решения майского (1982 г.) пленума ЦК КПСС о принятии Продовольственной программы СССР на период до 1990 г. были восприняты в республике как возможность выхода из создавшегося положения. В июне 1982 г. состоялся пленум Мордовского областного комитета КПСС, посвященный задачам областной партийной организации в свете решений майского (1982 г.) пленума ЦК КПСС. Затем прошли пленумы городских и районных комитетов партии<sup>1</sup>.

Их материалы, а также материалы органов исполнительной власти легли в основу утвержденной Советом Министров Мордовской АССР Продовольственной программы МАССР.

В выполнении Продовольственной программы в условиях перестройки немалая роль отводилась потребительской кооперации, и в частности ее промышленности. Необходимо отметить, что в начале 1980-х гг. кооперативная промышленность Мордовпотребсоюза имела в своем составе более 200 предприятий, которые производили собственную продукцию.

В начале 1980-х гг. промышленность потребкооперации еще справлялась с возложенными на нее задачами. Так, на пятом со-

брании Совета Мордовского потребсоюза 10-го созыва 18 ноября 1982 г. председатель правления А. В. Свечников отмечал, что уже за 10 месяцев 1982 г. на кооперативных предприятиях было выработано продукции на 23 667 руб. (100,3 % к плану), достигнут неплохой темп роста, объем реализуемой продукции (без хлебопечения) возрос по сравнению с прошлым годом на 117,5 %, план выполнен на 104,9 %. Значительно перевыполнен план по производству мясных изделий (108,4 %), безалкогольных напитков (106,6), кондитерских изделий (164,7 %), реализована производственная программа по консервам, булочным изделиям. Удельный вес продукции кооперативной промышленности в розничном товарообороте системы составил 6,7 %<sup>2</sup>.

В то же время, план выпечки хлеба за 1982 г. был выполнен только на 95,6 %, прибыль в хлебопечении – всего на 52,7 % (план – 197 000 руб., факт – 103 800 руб.). Основные причины невыполнения плана – низкая ответственность исполнителей, грубые нарушения технологической дисциплины, неудовлетворительный контроль за качеством на всех стадиях производства<sup>3</sup>.

В материалах седьмого собрания совета Мордовского потребсоюза от 14 апреля 1984 г. отмечалось, что на предприятиях общепита было произведено 1 905 т кондитерских изделий и 89 ц домашней колбасы<sup>4</sup>. Удельный вес товаров, вырабатываемых на кооперативных предприятиях и подсобных хозяйствах, составлял в товарообороте продовольственных товаров 10,7 % (по Роспотребсоюзу – 12 %)<sup>5</sup>. Саранский промкомбинат использовал труд восьми надомников, которые выработали за 1983 г. продукции на 64 000 руб.<sup>6</sup> Оборот по реализации продукции кооперативной промышленности предприятий составил 27 523 млн руб.<sup>7</sup>

Однако в начале 1980-х гг. потребкооперация Мордовии перестала выполнять плановые показатели практически по всем видам производственной деятельности, исключение составили лишь производство колбасных изделий, безалкогольных напитков и швейных изделий. Несколько лучше дела обстояли в области капитального строительства. В 1981 – 1983 гг. было построено хлебопекарн на 124,1 т при плане 85,5 (рост 145,1 %), в том числе в 1983 г. 74,4 т при плане 35,8 т<sup>8</sup>.

Темпы развития потребительской кооперации, уровень торгового обслуживания сельского населения не отвечали требованиям и возросшим запросам сельских тружеников. План розничного товарооборота за 1981–1985 гг. был невыполнен на 31,6 млн руб., каждое третье предприятие розничной торговли систематически не выполняло установленные планы, в отдельных магазинах допускались перебои в торговле товарами достаточного ассортимента.

Имелись серьезные недостатки и в организации общественного

питания. В ряде районов республики было неудовлетворительно организовано обслуживание горячим питанием тружеников села и рабочих промышленных предприятий. В столовых, буфетах, кафе ассортимент холодных закусок нередко был беден, качество приготовления пищи низкое, мало вырабатывалось кулинарных и кондитерских изделий, напитков, кваса, соков. Недостаточно использовались возможности закупок излишков сельскохозяйственной продукции в колхозах, совхозах и личных подсобных хозяйствах граждан. Реконструкции и технического переоснащения требовала материально-техническая база торговли, производства, заготовок. Медленно решались вопросы развития и технического перевооружения оптовой торговли.

Отмечались недочеты и в работе с кадрами, текучесть которых, особенно продавцов, была велика, что приводило к закрытию значительного количества магазинов.

В целом, кризисные явления проявившиеся в потребительской кооперации, нерешенность многих социальных проблем, фактический срыв плановых заданий были обусловлены системным экономическим кризисом, характерным для всего народно-хозяйственного комплекса страны. При этом следует отметить, что, несмотря на кризисные явления потребительская кооперация Мордовии во второй половине 1950-х – первой половине 1980-х гг. значительно укрепила свою материально-техническую базу, упрочила финансовое положение и укрепилась высококвалифицированными кадрами.

#### ПРИМЕЧАНИЯ

<sup>1</sup>См.: Советская Мордовия. 1982. 9 июня, 16 июня, 17 июня.

<sup>2</sup>ЦГА РМ. – Ф. Р.-11. – Оп. 2. – Д. 727. – Л. 31.

<sup>3</sup>Там же. – Д. 769а. – Л. 4.

<sup>4</sup>Там же. – Д. 813. – Л. 80.

<sup>5</sup>Там же. – Л. 81.

<sup>6</sup>Там же. – Л. 85.

<sup>7</sup>Там же. – Л. 92.

<sup>8</sup>ЦГА РМ. – Ф. Р.-11. – Оп. 2. Д. 813. – Л. 110.

УДК 378.4(470+571):34

## **К ВОПРОСУ О РАЗВИТИИ ЮРИДИЧЕСКОГО ОБРАЗОВАНИЯ В ДОРЕВОЛЮЦИОННОЙ РОССИИ**

**Н.Г. Тараканова**, к.и.н., доцент кафедры государственно-правовых

**М.А. Панфилов**, к.п.н., доцент, зав. кафедрой государственно-правовых дисциплин

*Саранский кооперативный институт (филиал) РУК*

Традиции юридического образования в России не имеют глубоких исторических корней. В условиях господства воли над правом и неотделимости правосудия от административного управления не было необходимости в специализации юридических знаний, как не существовало и социальной основы для развития теоретической юриспруденции. Разрозненность, бессистемность отечественного законодательства, в котором оно пребывало до 30-х гг. XIX века, препятствовало его изучению. Недоступное даже для образованной общественности, оно не могло быть предметом всестороннего и глубокого научного анализа.

Кроме того, к занятию должностей, требующих по своему характеру наличия специальных юридических знаний, допускались люди самого разного звания, состояния и образования. Даже в высшей судебной инстанции – Сенате  $\frac{3}{4}$  составляющих его членов не обладали знаниями юридических наук, не говоря уже об уездных судах, ратушах и магистратах. К чему было учиться, если юридическая карьера зависела скорее от связей, протекции, искусства угодить, чем от знания и образования.

И только с середины XIX в. начавшаяся специализация государственного управления потребовала формирования слоя чиновников – профессионально образованных юристов, которые, осознавая различие между собой и другими группами в администрации, «вырабатывали понимание особой миссии и демонстрировали тот особый вид «моральной идентичности», который характеризует профессиональные группы»<sup>1</sup>.

Безусловно, переломным моментом в истории как практической, так и теоретической юриспруденции стала судебная реформа 1864 г. Судебная власть получила самостоятельное организационное оформление, определенную законом компетенцию и гарантии ее независимого осуществления. Судебные уставы в качестве основного условия назначения на все судебные должности признали



наличие высшего теоретико-юридического образования. «Тем самым, – отмечает А. Кистяковский, – была признана необходимость и важность науки правведения для отправления правосудия в жизнь»<sup>2</sup>.

Но еще до издания Судебных уставов, на стадии выработки основ судебной реформы, среди отечественных юристов наметилось стремление «в возвышении, распространении и усовершенствовании теоретического образования и установления единства и взаимодействия теоретической и практической юриспруденции»<sup>3</sup>. И как способ осуществления этих стремлений явилось создание юридических обществ. Первоначально это выразилось в полуформальной группировке юристов теоретиков и практиков для рассмотрения и решения вопросов права. В первой половине 1860-х гг. было основано Московское, позже – Курское, а в конце 1870-х – Киевское и Петербургское юридические общества. Позже, в 1880 г такие общества появились в Казани и Одессе. Они появились главным образом в городах, которые были как университетскими центрами, так и центрами судебных округов.

Юридические общества представлялись современникам той реальной средой личного взаимодействия представителей юридической науки и практики. «Это есть склад умственных сил, гуртовой работы и средство заявить, обменяться своими мыслями, трудами и найти возможность их обнародовать»<sup>4</sup>. Видимым выражением этой «группировки сил и знаний» было издание журналов, газет, опубликование протоколов заседаний.

Еще в начале царствования Николая I М.М. Сперанский заявил, что твердыми основаниями для установления правосудия в государстве являются незыблемые и ясные законы и знающие судьи и правоведы<sup>5</sup>. Как бы в подтверждение этой мысли свои задачи юридические общества пореформенного периода видели:

во-первых, «в отыскании лучших начал справедливости для правовой жизни общества», что должно было найти свое выражение в раскрытии истинного смысла закона и постановке его на принципиальные начала, а также в указании на те недостатки, которые есть в действующем законодательстве и на меры их устранения;

во-вторых, в «стремлении привести в сознание и усовершенствовать технику действующего права», что состояло в разработке норм права и расширении познания о нем, в поиске лучших способов его применения.

довольно длительное существование крупных периодических юридических изданий, таких как «Юридический вестник», выпускаемое Московским юридическим обществом и «Журнал гражданского и уголовного права» – детище Петербургского юридическо-

го общества. На их страницах велась весьма острая полемика по вопросам развития отечественной судебной системы и права в целом, анализировался зарубежный опыт, предлагались пути совершенствования российского правосудия. На периодических заседаниях обществ оттачивали свое мастерство и профессионализм лучшие представители юридической науки и практики своего времени.

С созданием юридических обществ связано появление и, что еще более ценно, столичные инициативы были подхвачены и на периферии в целях привлечения внимания провинциальной общественности к судебной реформе и подготовки соответствующих умонастроений. Так, с предложением об учреждении Юридического Общества в 1868 г. выступили чиновники г. Пенза. Они ставили перед собой цель теоретического и практического изучения отечественного законодательства и оказания помощи гражданам в разрешении возникающих юридических вопросов<sup>6</sup>. Организаторы общества видели в новом суде важное народновоспитательное начало, утверждению которого они надеялись способствовать своей деятельностью.

Несомненно, что деятельность юридических обществ в период проведения судебной реформы имела и большое пропагандистское значение. Она способствовала более успешному утверждению новых принципов и институтов осуществления независимого правосудия в условиях жесткой борьбы с административным всевластием и произволом. Огромную роль они сыграли и в формировании нового типа гражданского чиновника, носителя «правового этоса».

Рост популярности юридических профессий способствовал притоку студентов на юридические факультеты высших учебных заведений. Так, к началу 1863 г. в шести российских университетах (Московском, Петербургском, Киевском, Казанском, Харьковском, Дерптском) обучалось 1476 юристов. Спустя десятилетие численность студентов (с учетом открывшихся Варшавского и Новороссийского университетов) выросла более чем в два раза и достигла 3345 человек<sup>7</sup>. В то время как в США в 1870 г. насчитывалось лишь немногим более 1600 человек студентов-юристов<sup>8</sup>. Важное значение имело и расширение программы учебных курсов, читаемых на юридических факультетах за счет включения дисциплин по русскому праву. Происходит преодоление господствующего ранее догматизма в преподавании юридических дисциплин и приближение теоретического правоведения к юридической практике. «Главной, несущей опорой становится почва российского законодательства, тогда как прежде она опиралась скорее на труды, концепции, идеи иностранных правоведов»<sup>9</sup>.

Лучшие ученые умы эпохи Великих реформ вели поиск наибо-

лее перспективных и практически ориентированных методик преподавания юриспруденции. В.И. Сергеевич, изучавший систему вузовской подготовки юристов за границей, обратил внимание, что в Германии, например, каждый, кто поступает на юридический факультет, знает, что по окончании его будет работать в системе судопроизводства, и поэтому заинтересован в получении специальных знаний. В России же, по его мнению, юридическое образование стоит вне всякой связи с судебными учреждениями государства. В отвлеченном от реальной практики преподавании юридических дисциплин ученый и педагог усматривал сильное препятствие к складыванию в России сословия юристов. Ту же проблему поднимали и другие отечественные правоведы. Так, А. Шапошников писал в начале 1860-х гг., что в России, «хотя и есть юридические заведения, ни один, однако, окончивший полный курс наук в университете, не может считать себя достаточно подготовленным для поступления на службу или в адвокаты»<sup>10</sup>.

Таким образом, преобразования второй половины XIX в., и особенно судебная реформа 1864 г. явились значительным стимулом для развития российской юридической науки и образования. Была сделана ставка на самостоятельно мыслящую творческую личность – судью, прокурора, адвоката, нотариуса, что потребовало от юристов специальной теоретической подготовки и предъявило новые требования к преподаванию права.

#### ПРИМЕЧАНИЯ

<sup>1</sup> Уортман Р.С. Властители и судии. Развитие правового сознания в императорской России. М., 2004. С. 344.

<sup>2</sup> Кистяковский А. О задачах и целях наших юридических обществ в правовой жизни нашего отечества и их отношении к реформе // Журнал гражданского и уголовного права. 1881. №1. С. 11.

<sup>3</sup> Там же. С.13.

<sup>4</sup> Там же. С.14.

<sup>5</sup> Баршев Я. Исторические записки о содействии Второго отделения Собственной Его И.В. Канцелярии развитию юридических наук в России. СПб., 1876. С. 8.

<sup>6</sup> По поводу предполагаемого учреждения в г. Пензе Юридического общества, ввиду предстоящей судебной реформы // Пензенские губернские ведомости. 1868 г. 17 апреля.

Дудырев Ф.Ф. Российское юридическое образование в эпоху реформ (опыт сравнительно-исторического анализа) // Государство и право. 2005. №1. С.88.

<sup>8</sup> Саломатин А.Ю. История юридических профессий в США (конец XVIII–XIX вв.) // Государство и право. 2004. № 2. С.97.

<sup>9</sup> Томсинов В.А. Правовая культура. // Очерки русской культуры XIX в. Т. 2: Власть и культура. М., 2000. С.143.

<sup>10</sup> Шапошников А. О необходимости и возможности соединения в учебных юридических заведениях теоретического изучения законов с практическим. // Архив исторических и практических сведений, относящихся до России, издаваемое П. Калачевым. СПб., 1861. Кн. 2. С. 95–96.

УДК 336.2(091)

## **ИЗ ИСТОРИИ НАЛОГОВ**

**А.А. Тарасов**, к.и.н., профессор

*Саранский кооперативный институт (филиал) РУК*

**М.Е. Прокина**

*МОУ школа № 32 г.о. Саранск*

В современном понимании налоги – это обязательные платежи, взимаемые центральными и местными органами государственной власти с физических и юридических лиц, поступающие в государственный и местный бюджеты. Налоги главный источник средств пополнения государственной казны. В то же время налоги служат одним из инструментов регулирования экономических процессов хозяйственной жизни.

Некоторые ученые считают, что взимание налогов – это один из признаков зарождения государственности как системы органов управления обществом.

Действительно, уже в древних цивилизациях чиновники измеряли крестьянскую землю, записывали, сколько у кого земли, фруктовых деревьев и виноградных лоз, быков и ослов, овец и гусей. Со всего имущества брался налог – сбор в пользу государства. Чем больше имущества, тем больше налог.

Первыми налогами принято считать храмовые жертвоприношения, и у древних мытарей были на вооружении самые серьезные аргументы: их могущественный босс шуток не любил – мог в случае чего и мор наслать. Богу не откажешь, и главы древних теократических государств, совмещавшие в одном лице две должности – светского правителя и верховного священнослужителя – этим пользовались. Люди и по сей день носили бы барашков в храмы, но случайно оброненная умным человеком фраза поставила эту лукавую традицию под сомнение: «Богу – богово, а кесарю кесарев». Сказано это было по поводу правомерности и даже желательности уплаты налогов римскому императору.

Более 2000 лет мыслители христианского мира вынуждены в поте лица обосновывать законность светских налогов. Человек, которому впервые удалось найти более или менее сносное оправдание налогам, после своей смерти был удостоен титула «ангельского доктора» и причислен к лику святых римско – католической церкви. Обоснователем необходимости налогов явился средневековый философ Фома Аквинский.

«Ангельский доктор» не учел, правда, что некоторые правители обладают не только здравым смыслом, но и богатой фантазией. И если право первой брачной ночи или налоги на скаковых лошадей и богатую одежду по своей сути банальны и лежат на поверхности, то, сколько же ума было вложено, например, в обоснование налога «на воздушную колонну», существовавшего в европейских городах вплоть до XXI века. Им облагались эркеры и балконы, ибо сооружения эти, как бы покоятся на воздушной колонне, основание которой находится на земле, принадлежащей городу, в силу чего их надлежало облагать налогом.

«Хорош» был и налог на общественные туалеты – его практически невозможно было обойти (приличным людям, разумеется). А вот пример из жизни английских лордов, реализовавших свою заботу о родной природе в одном из первых экологических налогов – налоге на опустошение лесных угодий. Взимался он с арендаторов таких угодий в случае, если вследствие непомерной эксплуатации ими леса человек нормального роста, влезши на пень, мог увидеть в непосредственной близости от себя еще пять пней.

Французский налог на двери и окна восхищает своей простотой и изяществом. Не надо было лезть человеку в душу, допытываться, сколько золота он припрятал в сундуках, – просто прошелся мимо его дома и сосчитал количество окон и дверей, выходящих на улицу. Говорят, именно этим обстоятельством объясняется странная архитектура многих старинных домов во Франции.

Но своего предела человеческая изобретательность достигла в установлении всевозможных налогов на евреев. «Евреи и их имущество принадлежат королю», – гласил закон английского короля Эдуарда Исповедника, опубликованный в середине XII в. Ежегодные налоги на евреев устанавливались обычно по ставкам в несколько раз более высоким, чем с христиан. А уж про чрезвычайные налоги и говорить нечего: налоги по случаю выборов, коронаций, военных походов, свадеб или смерти кого-либо из членов королевской семьи, налоги папе римскому и на проведение церковных соборов, охранный сбор, оброк на рождественских гусей и «деньги на щуку, которая преподносится на Страстную неделю ректору университета». В Золотой булле 1356 г. по поводу суверенных прав, даруемых немецким императором курфюрстам, говорится без обиняков: «Курфюрсты на своих территориях имеют право пользования рудниками на добыче золота, серебра, меди, олова... Они могут также держать евреев и взимать с них пошлины и получать доходы».

Русские налоги – отражение русского характера, столь же терпеливого, сколь и непоседливого. Вряд ли можно найти в оте-

чественной истории хотя бы десятилетний период стабильного налогообложения. Налоги – это та область деятельности государства, которая характеризуется, по выражению историка В.О. Ключевского, «преобразовательным настроением». Наверное, поэтому отечественным налогам на протяжении всей их многовековой истории присущи три, наиболее, существенные черты. Первая – налоговое бремя всегда перераспределяется в пользу наиболее состоятельных слоев (дворянство, например, было свободно от налогообложения до второй половины XIX в., а сверхдоходы свободны от налогов и сегодня). Вторая – прямые налоги практически всегда уступали косвенным, а последние, как писал В.И. Ленин, – это налоги на бедных. Третья (в значительной мере выступающая следствием первых двух) – налоги хронически не платят.

Налоговая система Руси начинала складываться одновременно с появлением более или менее устойчивой власти на территории крупнейших княжеств в IX-X вв. Впрочем, о системе сбора налогов можно говорить применительно к тому времени в той же мере, что и о системе управления: ни того, ни другого, по существу, не было.

Содержание княжеского двора, военные мероприятия, примитивное управление и суд были единственными коллективными обязанностями древнейших русских политических союзов. Удовлетворение княжеских потребностей совершалось главным образом посредством личных повинностей и натуральных сборов. Дань – первоначально военная контрибуция, выплачиваемая победленным племенем, – с течением времени приняла значение родового понятия, охватывавшего все обязательные платежи наследия в пользу князя.

Как это ни парадоксально, систематизации взимания налогов на Руси весьма поспособствовало монголо-татарское иго, а именно уплата «выхода» – ежегодного налога в пользу Золотой Орды. Татарская дань сыграла важную роль в государственной жизни русских земель.

С образованием единого русского государства дань окончательно превратилась в постоянный налог – «данные деньги». Наиболее стройной и ясной для населения средневековой России налоговая система была при царе Алексее Михайловиче и его ближайших преемниках, если, разумеется, не считать чрезвычайного налогообложения типа налога на соль. Финансовая политика российских царей второй половины XVII в. гарантировала бездефицитность бюджета и отсутствие государственного долга. Действовавшее в России более полутора столетий (с 1724 г. до конца 1880-х гг.) главное налоговое изобретение Петра I – подушная подать с лиц мужского пола – было крайне неэффективным.

Налоговые реформы 60 – 70-х гг. XIX в. приблизили российскую систему обложения к европейской. Однако только в 1885 г. был введен налог на денежный капитал, а подоходного налога в России не было вплоть до кануна Февральской революции.

Низкие налоги в Советском Союзе – очень распространенный и абсолютно ложный миф. Прямые налоги действительно были низкими. Основные, причем, огромные прибыли советская номенклатура извлекала из налога «с оборота». Этот косвенный налог был великолепно замаскирован от населения, однако уплачивало его, в конечном счете, именно оно. Эксперты, оценивающие советскую налоговую систему как «самодедную», видимо, недалеки от истины. Она была откровенно навязана населению правящим режимом и в конце концов развалилась.

Нынешняя налоговая система, созданная в постсоветской России, так же увы не идеальна. Ее изменение – не историческая проблема, а задача текущей экономической политики правительства. К тому же, трудно найти такие народы на Земле, которым бы нравилась своя налоговая система.

УДК 94(470.345):330.123.5

## **ДЕЯТЕЛЬНОСТЬ САРАНСКОГО УЕЗДНОГО СОЮЗА ПОТРЕБИТЕЛЬСКИХ ОБЩЕСТВ**

**А.С. Тувин**, к.и. н., доцент

*Саранский кооперативный институт (филиал) РУК*

На территории Мордовии первым союзом потребительских обществ был Рузаевский союз, основанный в 1917 г. и просуществовавший до 1920 г. На основании декрета Совнаркома от 20 марта 1919 г. все союзы Пензенской губернии, их было 4, были объединены в Пензенский губернский союз. Последний в свою очередь Постановлением ЦИК и Совнаркома от 20 мая 1924 г. был разделен на два союза – Пензенский и Саранский.

5–7 августа 1924 г. состоялось 1-е организационное собрание уполномоченных Саранского районного союза. Дата 7 августа и считается началом работы союза. В своей деятельности он подчинялся Пензенскому губернскому союзу. В зону деятельности райсоюза входили уезды: Саранский, Рузаевский, восточная часть Краснослободского, Бедно-Демьяновский и северная часть Городищенского. На 1 октября в составе союза было 109 сельских потребительских обществ и 7 городских.

В 1928 г. в результате районирования в составе Средневож-

ского края образуется Мордовский Автономный округ, вследствие чего 19-20 августа 1928 г. 1-м чрезвычайным собранием уполномоченных потребительских обществ Саранский районный союз преобразуется в Мордовский окружной союз потребительских обществ.

Основными направлениями деятельности Саранского союза были вопросы организации торговли среди населения, укрепления материальной базы потребительских обществ, выполнение государственных заданий по закупкам сельскохозяйственных продуктов и, конечно, вопросы кооперирования населения.

Выполняя указания Центросоюза и других директивных органов по вытеснению частного элемента в торговле Саранский союз, добивается весьма существенных результатов. Так, в 1926/27 хозяйственном году его товарооборот по сравнению с 1924/25 годом увеличивается почти в 3 раза, достигнув суммы 6596,5 тыс. руб. Быстро возрастала заготовительная и закупочная деятельность. За указанное время она возросла на 2,5 раза (5892,1 тыс. руб.). Еще больших объемов это направление деятельности получает в 1928 г., когда сумма закупок уже составила 11504,5 тыс. руб. В ассортименте закупаемых товаров сельской сети Саранского райсоюза 32,8 % составляли мануфактурные товары, 10,9 – рыба, 9,2% – металлоизделия, 8,3 % – сахар и т. д.<sup>1</sup>

Определялись эти успехи, прежде всего за счет роста торговых заведений потребительских обществ, улучшения качества работы и расширения ассортимента предлагаемых товаров населению.

Несомненны были успехи и в кооперировании населения. Численность пайщиков к осени 1927 г. по сравнению с осенью 1925 г. выросла с 11074 чел. до 29126 чел., хотя численность сельских потребительских обществ увеличилась всего со 109 до 116, а городских – из 7 осталось 6<sup>2</sup>.

Пожалуй, самым слабым звеном в деятельности Саранского союза оставались культурно-массовая работа и работа среди женщин, в плане их привлечения в потребительские общества и в вопросах улучшения их жизни и быта.

На 1 октября 1925 г. из всего состава пайщиков женщины составляли только 10,4%. К октябрю 1927 г. их численность достигает 3922 чел. что равнялось 13%. Весьма слабо женщины были представлены в органах управления системы. В 1927 г. женщины в составах правлений потребительских обществ составляли 3 % (11 чел), а ревизионных комиссий – 6,3%<sup>3</sup>.

Основные направления культурно-массовой работы хорошо иллюстрирует доклад организационного отдела райсоюза за 9 месяцев работы 1926/27 г. Было отмечено, что работа с массами велась по линии учебно-курсовую работу, которая сосредотачивалась при



избах читальнях, домах крестьянина и клубах. За отчетный период было сделано 60 различных докладов. При избах читальнях было организовано 59 кооперативных уголков. Из актива пайщиков организовано: 7 курсов заочников, 3 коопсекции и 40 лавкокомиссии с общим числом 200 чел. Через работающую кинопередвижку было пропущено до 30 тыс. зрителей. Сеансы обычно сопровождались лекциями и беседами на разные темы. Помимо кинопередвижки в райсоюзе имелось два стационарных кино-Инсаре и Наровчате, а также 3 кинопередвижки были приобретены потребительскими обществами совместно с волостными политпросветами – Маиссе, Сиалсевском Майдане и Троицке. Распространение книг, как было отмечено, направлено самое слабое. В потребительских обществах организовано 25 книжных полок, через которые продано книг всего на сумму 844 руб. Помимо этого в потребительских обществах имеется 28 кооперативных справочных библиотек.

По линии раскрепощения быта женщин на весенний период в потребительских обществах Ковылкино и Наровчата самостоятельно были образованы ясли и уголки «Мать и дитя». В остальных потребительских обществах участвовали в организации ясель путем отчисления денег в ясельный фонд. Сумма отчислений от потребительских обществ составляла 1660 руб. и со стороны райсоюза – 2185 руб., а всего 3845 руб. Численность уголков «Мать и дитя» составляло 22, что на 4 больше прошлого года.

Культурно-просветительная работа среди женщин осуществлялась и через организации 3-х женских секций, с 42 слушателями. За рассматриваемый период среди женщин было проведено 24 собрания в том числе 7 на Международный женский день<sup>1</sup>.

Аналогичным примером культурно-массовой работы служит деятельность Шуварского потребительского общества «Красный пахарь», зона деятельности которого охватывала население в 9,4 тыс. чел. За период с 1 октября 1927 г. по 1 октября 1928 г. в обществе было проведено 2 киносеанса, 2 агитсобрания, выписано 7 газет. Из полученной прибыли 2816 руб. 25 коп. на культурно-просветительные цели было потрачено 563 руб. или 20%<sup>2</sup>.

Совершенно очевидно, что культурно-массовая, просветительская работа и работа по вовлечению женщин в кооперативное движение для 150 тысячной зоны населения Саранского союза потребительской кооперации была явно недостаточной. Более пристальное внимание этому направлению деятельности уделяться будет Мордовским окрпотребсоюзом.

#### ПРИМЕЧАНИЯ

<sup>1</sup> ЦА РМ, ф. р. 11, оп. 1, д. 3, л. 12.

<sup>2</sup>Там же, д. 2, л. 96.

<sup>3</sup>Там же, л. 101.

<sup>4</sup>Там же, лл. 67–68.

УДК 005.7

## **МОДЕЛИРОВАНИЕ ЭФФЕКТИВНОЙ ОРГАНИЗАЦИОННОЙ СТРУКТУРЫ УПРАВЛЕНИЯ**

**А.С. Арюков**, ассистент

*Саранский кооперативный институт (филиал) РУК*

Одним из эффективных инструментов при проведении работ по совершенствованию системы управления является моделирование. Замена реально существующих процессов управления моделями, описывающими статистические и динамические свойства элементов системы управления, объективно необходима. Причем построение модели целесообразно использовать в той или иной степени и формах на всех этапах процесса проектирования.

Традиционно сложившиеся принципы формирования организационных структур, когда к субъекту управления отнесены подразделения, занимающиеся материально-техническим, ремонтным, транспортным обеспечением, технической подготовкой производства, сбытом и другими хозяйственными и обеспечивающими основное производство процессами, могли быть терпимы в рамках командно-административных форм управления. Ориентация же на усиление экономических методов управления по-новому ставит проблему построения и совершенствования их организационных структур управления. Они должны создавать возможности для повышения производительности управленческого труда, исключение потерь рабочего времени при подготовке, оформлении, принятии и реализации высококачественных решений по всем функциям управления: планированию, организации, координации, регулированию, контролю, анализу – на основе нетрадиционного подхода к формированию субъекта (аппарата) и объекта управления предприятия, когда субъектом могут функционировать генеральный директор (директор), зам. Генерального директора – начальник отдела по планированию, координации и регулированию производством, зам.генерального директора – начальник отдела по организации и мотивации труда, зам. Генерального директора – начальник отдела контроля, оценки и анализа производственно-хозяйственной деятельности, а объектами управления становятся следующие подразделения и структурные единицы: коммерческий центр, включающий подразделения маркетинга, финансовый от-

дел, внешнеэкономических связей, сбыта, учета; служба материально-технического обеспечения; структурные единицы, производства, цехи участки основного производства; служба реализации и эксплуатации продукции.

Целью деятельности предприятия является развитие экономического потенциала страны и обеспечение наиболее полного удовлетворения растущих материальных и духовных потребностей людей. Для осуществления этой цели предприятие обеспечивает:

- развитию и повышению эффективности производства, его всестороннюю интенсификацию, ускорение научно-технического прогресса, рост производительности труда, ресурсосбережения, увеличение прибыли (дохода); социальное развитие коллектива, формирование современной материальной базы социальной сферы, создание благоприятных условий для высокопроизводительного труда, последовательное осуществление принципа распределения по труду, социальной справедливости, охрану и улучшение окружающей человека природной среды;

- самоуправление трудового коллектива, создающее глубокую личную заинтересованность каждого работника в хозяйском владении и использовании собственности, его органическую сопричастность к делам коллектива и государства.

Без развития методов проектирования структур управления затруднено дальнейшее совершенствование управления и повышение эффективности производства, так как:

- во-первых, в новых условиях в целом ряде случаев нельзя оперировать старыми организационными формами, которые не удовлетворяют требованиям рыночных отношений, создают опасность деформации самих задач управления;

- во-вторых, в сфере хозяйственного управления невозможно переносить закономерности управления техническими системами. Комплексный подход к совершенствованию организационного механизма ранее во многом был подменен работой по внедрению и использованию автоматизированных систем управления (АСУ) – работой исключительно важной, но не единственной в развитии управления на всех уровнях. Сама же работа по созданию АСУ нередко ведется в отрыве от улучшения структуры управления, недостаточно связана с организационными факторами;

- в-третьих, создание структуры должно опираться не только на опыт, аналогию, привычные схемы и, наконец, интуицию, но и на научные методы организационного проектирования.

Эффективная организационная структура, с одной стороны, должна опираться на то, чего хочет и что может коллектив, а, с другой – соответствовать тому рынку, на котором предприятие. Оценка эффективности управления может быть произведена по

уровню реализации заданий, надежности и организованности системы управления, скорости и оптимальности принимаемых управленческих решений.

Любая организационная структура должна быть прозрачной, то есть понятной владельцам, менеджера, сотрудникам; хорошо управляемой, то есть все административные воздействия должны осуществляться и анализироваться точно своевременно; гибкой, то есть при необходимости могла реагировать на изменения во внешней и внутренней среде; рентабельной.

Разработка новой организационной структуры – составление плана проведения изменений, определение перечня регламентирующих документов. На данном этапе целесообразно использовать метод сравнения и аналогий, который заключается в использовании при совершенствовании организации управления элементов механизма управления, организационных форм и решений, которые оправдали себя на практике на предприятиях со сходными условиями (размером, типом производства, сложностью продукции и т. п.). Метод сравнения и аналогий предусматривает разработку и использование типовых структур управления, норм управляемости, типового состава функций управления, различных расчетных формул для определения нормативов численности управленческих работников. В условиях большого разнообразия построений организационных структур, способов определения численности работников по функциям управления, отсутствия квалифицированных специалистов по организации управления этот подход являлся прогрессивным и сыграл положительную роль. Вместе с тем он ориентирует на усредненный состав функций управления, ставит жесткие ограничения в выборе организационных структур.

Проведение организационных изменений – устранение непонимания со стороны персонала, обучение персонала работе в новых условиях, переработка или создание новых должностных инструкций, оценка эффективности изменений, которую можно провести по степени соответствия поставленной задаче и рентабельности затрат.

Выбор того или иного метода проведения работ по совершенствованию организационной структуры управления зависит от характера стоящих проблем в этой области, наличия ресурсов, квалифицированных исполнителей, степени обоснованности нормативной и методической базы и других условий. На практике, как правило, используется сочетание рассмотренных методов, которые дополняют один другого.

Исследование центров захвата порошковых люминофоров методом термостимулированного свечения позволяет получить информацию о глубине залегания ловушек. В кристаллических полупроводниках исследование примесей проводят параллельно методами термостимулированного свечения и проводимости, а также методами термостимулированной емкости (ТСЕ) и деполяризации [1]. Для расширения возможностей исследования порошковых люминофоров нами была разработана специальная конструкция порошкового электролюминесцентного конденсатора (ЭЛК), позволяющая использовать метод ТСЕ.

При создании ЭЛК использовались современные технологии, что резко повысило качество и точность изготовления прибора [2, 3, 4]. ЭЛК представляет собой планарную систему, состоящую из проводящих дорожек (электродов), расположенных в одной плоскости на непрозрачной подложке. Алюминиевые электроды были нанесены методом фотолитографии на ситалловую подложку (рисунок).

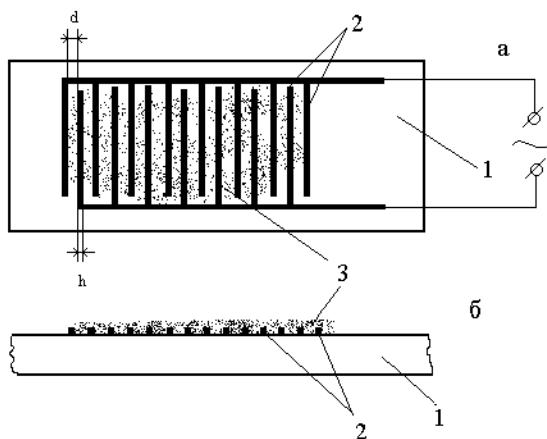

Р и с. Конструкция планарного электролюминесцентного конденсатора: 1 – ситалловая подложка, 2 – алюминиевые электроды, 3 – слой люминофора

Были получены образцы с расстоянием между соседними дорожками  $d = 40, 70$  и  $128$  мкм и шириной дорожки  $h = 17, 30$  и  $78$  мкм соответственно. Люминофор наносился поверх контактов в виде спиртовой суспензии без связующего, что позволяет проводить исследования явления электролюминесценции и полевых эффектов в «чистом» виде, исключая влияние материала связки на электрические свойства структур. Простота нанесения и снятия слоя люминофора без повреждения структуры позволяет многократно использовать одну и ту же матрицу, что способствует повторяемости результатов. Емкость изготовленных структур без люминофора составит  $\sim 50, 23$  и  $7$  пФ соответственно выше перечисленным геометрическим параметрам конденсатора. Предельно допустимое напряжение, подаваемое на образцы, составляет  $400$  В.

Нагрузка люминофора выбирается исходя из максимума светотдачи при фото- и электролюминесценции и составляет  $3-4$  мг/см<sup>2</sup> в зависимости от типа люминофора. Сушка слоя люминофора осуществляется на воздухе. Экспериментальная проверка показала, что материал подложки не сказывается на электрические и оптические свойства люминофоров в области температур от  $-190$  до  $+200$  °С.

Изготовленные структуры являются системами типа МДПДМ, где в роли диэлектрика выступает пленка окиси алюминия, образующая на поверхности металла – алюминия за счет окисления на воздухе. В качестве полупроводника служит слой люминофора, расположенный между проводящими дорожками.

Благодаря полученной структуре, метод ТСЕ, ранее применявшийся только для кристаллических систем, был опробован нами на порошковых люминофорах [5]. Достоинствами емкостного метода является высокая чувствительность и большая точность измерения. Проведенные эксперименты показали, что предложенные структуры позволяют применять емкостной метод исследования центров захвата в порошковых люминофорах с рекомбинационным типом свечения [5].

## ЛИТЕРАТУРА

1. Гороховатский Ю.А. Основы термодеполяризационного анализа. М.: Наука, 1981. 176 с.
2. Бибанина Е.М., Горюнов В.А., Денисов Б.Н., Королев А.П. Электролюминесцентный источник света. Патент № 2175468, 2000г.
3. Бибанина Е.М. Применение метода термостимулированной емкости для исследования центров захвата в порошковых люминофорах. // Сборник научных трудов ученых МГУ им. Н.П. Огарева. Саранск, 1999. С. 22.
4. Бибанина Е.М. Планарный электролюминесцентный конденсатор и его свойства. // Гез.док. молодых ученых МГУ им. Н.П. Огарева. - г. Саранск, 1999. - С.232-233.

УДК 17.021.1-053.81:004.738.5(470.345)  
**АНАЛИЗ ФАКТОРОВ, ВЛИЯЮЩИХ НА ПОВЕДЕНИЕ  
МОЛОДЕЖИ РЕСПУБЛИКИ МОРДОВИЯ  
ПРИ ВЫБОРЕ ИНТЕРНЕТ-ПРОВАЙДЕРОВ**

**И.А. Буданов**

*Саранский кооперативный институт (филиал) РУК*

Глобальная сеть Интернет предоставляет широчайшие возможности свободного получения и распространения научной, деловой, познавательной и развлекательной информации. Таким образом, проведенные исследования выявили, что самыми большими выгодами, которые ищут пользователи сети в Интернет-провайдерах, являются скорость, цена и качество связи (45 %, 26 и 18 % соответственно), а вот меньше всего внимания молодые люди уделяют качеству обслуживания и мобильности (7 % и 4 % соответственно).

Первым фактором, влияющим на величину ежемесячных затрат на Интернет является вид доступа или в большей степени фактор скорости Интернет. Для этого проведем сегментирование потребителей по способу выхода в Глобальную сеть (рис. 1).



Рис. 1. Готовность респондентов платить за Интернет в зависимости от технологии подключения

Из диаграммы видно, что 70 % молодых людей Республики Мордовия (далее РМ) осуществляет выход в Интернет по технологии ADSL и готовы платить от 400 до 700 рублей в месяц, это объясняется тем, что основным преимуществом широкополосного до-

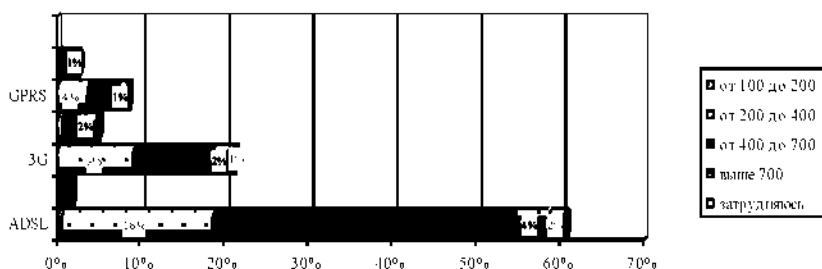

ступа в Интернет является высокая скорость скачивания. Затем, рассматривая коммутированный удаленный доступ по технологии Dial-up, можно заметить, что пользователей с таким видом доступа становится все меньше и меньше, однако вся молодежь данной категории готова платить за Интернет от 400 до 700 рублей. Анализ пользователей USB-модемов показал, что средняя стоимость, которую потребители готовы отдавать за мобильность колеблется в пределах от 200 до 700 рублей. Такой широкий диапазон цен так же связан с уже существующими на данном сегменте рынка тарифами на Интернет. Данные исследования по беспроводному доступу к сети Интернет – Wi-Fi свидетельствуют о том, что эта технология, лишь только внедряется на рынок PM. Таким образом, средняя сумма, которую потребители готовы отдать за Wi-Fi – выше 700 рублей. Однако большая популяризация данной технологии приведет к снижению уже фактически существующих, на наш взгляд немного завышенных цен на Wi-Fi.

Результаты данных по GPRS-Интернет схожи с данными по беспроводному доступу к сети через USB-модем, однако, причины такого процентного соотношения иные. Многие пользователи совмещают данный вид выхода в Интернет с домашним широкополосным выходом в сеть. Кроме того, мобильный Интернет в качестве дополнительного вида доступа к сети также используют в основном граждане с уровнем дохода выше среднего и наиболее продвинутые пользователи (рис. 2).

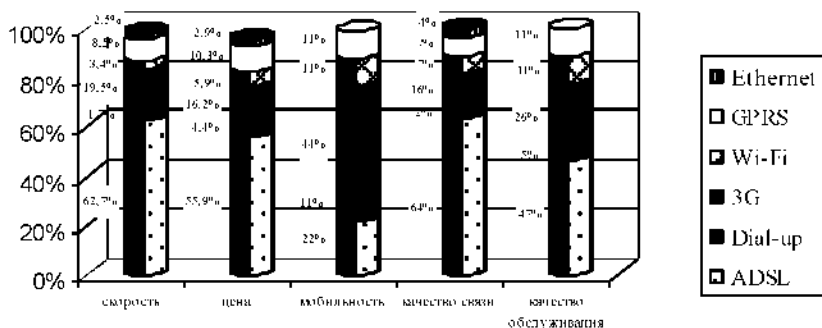

Р и с. 2. Сегментирование респондентов по выгодам в зависимости от технологии подключения

Исследуя технические параметры (рис. 2) можно сделать вывод, что среди пользователей выделяющих высокую скорость и уровень связи в качестве основного критерия при выборе Интер-

нет-провайдера 62,7 % и 64 % соответственно используют широкополосный вид доступа к Интернет по технологии ADSL. Так, на данный момент общее количество молодых людей РМ использующих дома данную связь достигает 70 %. Это связано с возможностью широкого доступа на рынке к ADSL-модемам, различными рекламными акциями, кроме того, данный вид подключения может обеспечивать скорость передачи данных до 3 Мбит/с и не требует при этом ни сложной установки, ни сервисного обслуживания, а так же, на данный вид доступа существует перечень сбалансированных безлимитных тарифов по умеренной стоимости.

Второе место занимает беспроводной доступ к сети Интернет через USB-модем (3G). С развитием WiMAX и 3G сетей российские сотовые операторы становятся серьезными конкурентами Интернет-провайдеров. На данный момент 24 % молодых людей использующих Интернет в повседневной жизни пользуются мобильными USB-модемами. Степень важности факторов для пользователей данного вида доступа в Интернет следующая: прежде всего мобильность, затем высокое качество обслуживания и хорошая скорость скачивания.

GPRS-Интернет является третьим по популярности видом доступа к Глобальной сети среди молодежи республики (10 %). Однако молодые люди предпочитают сочетать использование данного вида подключения с использованием домашнего Интернета. Пользователями данного вида подключения были отмечены следующие основные факторы выбора GPRS-Интернета: мобильность и качество обслуживания (по 11 % на каждый показатель) и 10,3 % отметили приемлемый уровень цен.

Несмотря на то, что в зарубежных странах самым популярным видом подключения домашнего Интернета уже давно является использование технологии Wi-Fi, в Мордовии данным видом подключения пользуются лишь 5,5 % респондентов. Они выделяют следующие его преимущества: прежде всего это мобильность и качество обслуживания (по 11% пользователей) и качество связи – 7 % пользователей. Кроме этого, Wi-Fi так же имеет массу других преимуществ: свобода перемещения, отсутствие проводов, возможность подключения к сети нескольких компьютеров, легкость и удобство в использовании, защита, скоростной доступ к сети Интернет.

2,8 % молодежи используют для выхода в Интернет широкополосный доступ Ethernet, т. е. пакетную технологию компьютерных сетей, преимущественно локальных. 2,1 % пользователей сети используют коммутируемый удалённый доступ dial up. Этот вид доступа являлся единственным выбором, доступным для большинства сельских или отдалённых районов, где получение широкопо-

лосной связи невозможно из-за низкой плотности населения. Однако сейчас данная технология уходит в прошлое, замещаемая Интернетом, не занимающим телефонную линию.

И, наконец, рассмотрим степень влияния рекламы на процесс выбора Интернет-провайдера. Степень узнаваемости Интернет-провайдеров в РМ достаточно велика. Наиболее разрекламированными являются ОАО «МегаФон» и ОАО «ВолгаТелеком», их рекламу видели 82,8 % и 82,1 % соответственно. Однако в 5 случаях из 6 количество человек, узнавших Интернет-провайдера и количество его абонентов сильно отличается. Отсюда можно сделать вывод, что в нашем регионе в сфере Интернет услуг реклама не оказывает значительного влияния на поведение молодежи при выборе Интернет-провайдеров.

Таким образом, можно сделать вывод, что на поведение молодежи как потребителей на рынке Интернет-услуг оказывает влияние: скорость скачивания информации, цена услуг и набирает обороты важность мобильности доступа в сеть.

УДК 005.584.1:378

## **КОМПЕТЕНТНОСТНЫЙ ПОДХОД В МОНИТОРИНГЕ КАЧЕСТВА ПОДГОТОВКИ СПЕЦИАЛИСТА**

**Н.В. Голяева**, ст. преподаватель

**С.С. Голяев**, к.п.н., доцент

*Саранский кооперативный институт (филиал) РГУК*

Проблема повышения качества образования непосредственно связана с модернизацией Российского образования. Приоритетной целью модернизации образования является достижение мировых стандартов. Основной целью профессионального образования является подготовка квалифицированных специалистов соответствующего уровня и профиля, конкурентного на рынке труда, свободно владеющего своей профессией, способного к эффективной работе по специальности, готового к постоянному профессиональному росту, социальной и профессиональной мобильности. Модернизация образования, повышение его качества сопряжена с серьезными изменениями в системе подготовки специалистов в области образования, которые затрагивают структуру и содержание подготовки, способы и формы организации образовательного процесса и др.

Для решения задач, поставленных Концепцией модернизации

образования, необходима адекватная, мобильная система управления качеством подготовки специалистов, а также система контроля и мониторинга. Основной проблемой мониторинга качества подготовки специалиста можно считать недостаточную разработанность путей мониторинга. Осуществлять подготовку специалистов необходимо на основе компетентного подхода к условиям качества образования, ориентирующего на освоение обучаемыми способов деятельности, способов продуктивного решения профессиональных проблем.

Решение данной проблемы основывается на изучении теоретических источников, освещающих, с одной стороны, сущность мониторинга как функции управления (Поташик М.М., Бестужев-Лада И.В., Шишов С.Е., Крулехт М.В., Майорова А.М.), с другой стороны определяющих информационное поле мониторинга (Сафонова О.А., Бслая К.Ю.).

Анализ данных источников позволяет под мониторингом понимать систему сбора, хранения, систематизации информации о состоянии системы образования и основных показателях ее функционирования для осуществления оценок, прогнозирования тенденций развития и принятия обоснованных управленческих решений. Также можно сделать вывод о том, что качество образования – это обобщенная мера эффективности образовательной системы.

Система оценки качества должна включать в себя мониторинговые исследования по широкому спектру проблем, связанных с развитием образования в современных условиях, в том числе: качество обучения (уровень обученности); качество воспитания (уровень воспитанности); уровень развития; эффективность управления образовательными системами. В связи с этим, основными элементами системы мониторинга можно назвать: выполнение лицензионных требований; совершенствование системы планирования на всех уровнях; ориентация на выполнение Государственных образовательных стандартов; реализация основных образовательных программ; организация качественного учебного процесса; методическое обеспечение учебного процесса; система контроля за результатом обучения.

При проведении мониторинговых исследований необходимо разрабатывать алгоритм их проведения в соответствии со следующей примерной схемой:

1. Цель мониторинга.
2. Объекты мониторинга.
3. Критерии и показатели, лежащие в основе мониторинга.
4. Система сбора информации, включая методы сбора, характеристику инструментария, периодичность сбора информации.
5. Система накопления и анализа информации.

6. Предполагается, что получатели информации и система доведения информации до этих потребителей.

Педагогический рынок интенсивно пополняется педагогической программной продукцией. Однако многие проблемы мониторинга компьютерных образовательных технологий остаются без должного внимания. Такое положение приводит к тому, что вузам предлагаются программные средства обучения, не отличающиеся достаточной педагогической эффективностью. Поэтому актуальна разработка системы комплексного мониторинга программных материалов учебного назначения, что позволило бы сформировать критерии их образовательной эффективности. На наш взгляд, эта система должна включать следующие составляющие. Онтологическая составляющая мониторинга должна отражать набор требований, которым удовлетворяет конкретное предметное содержание компьютерных учебных материалов. Это, в первую очередь, дидактические принципы научности, доступности, последовательности изложения изучаемых научных теорий, трансформация которых в компьютерные учебные материалы не должна приводить к нарушениям внутренней логики теорий. Следует учитывать, что эта трансформация неизбежно сопровождается генерацией новых знаковых систем, поскольку «компьютерное» представление информации должно характеризоваться четкой структурированностью. Поэтому онтологическая составляющая мониторинга базируется на принципе структурности учебной информации, а также на семиотическом подходе (на синтаксической и семантической подсистемах семиотики). Онтологическая составляющая системы мониторинга программных средств обучения несомненно должна коррелировать с нормативной базой учебного процесса. Имеются в виду не только соответствия содержания учебных материалов государственным образовательным стандартам, но и рекомендации по составлению нормировочных схем и таблиц для формирования наборов практических заданий, сопровождающих изучение теорий. Практика показывает, что эти наборы отличаются избыточностью информации, поэтому преподавателям необходимы ориентиры для оптимизации отбора заданий. Педагогическая составляющая системы мониторинга компьютерных учебных материалов должна отражать основные стороны учебного процесса, влияющие на его эффективность. Педагогическая составляющая мониторинга обучающих программных систем должна оценивать такие качества этих систем как эффективность, экономичность, эстетическая выразительность, способность обеспечить условия для дифференцированного подхода и индивидуализации обучения. С этой компонентой мониторинга связаны такие психологические характеристики компьютерных технологий, как способность вызывать по-

ложительные ассоциации, генерировать благоприятный эмоциональный фон обучения, создавать его мотивационную основу, стимулировать развитие интеллектуальных способностей, снижать уровень ситуативной тревожности, нивелировать влияние других дидактогенных факторов учебного процесса. Коммуникативная составляющая системы мониторинга с использованием компьютерных технологий обеспечивается возможностями доступа к удаленным средствам информации, а также особенностями взаимодействия обучающегося с программой, т.е. интерфейса средств обучения. При этом системы поиска и навигации в педагогических программных продуктах должны опираться на физиологические особенности восприятия компьютеризированной информации. С другой стороны, организация коммуникативной обучающей среды должна обеспечить высокую функциональность педагогических программных продуктов (ППП). Этот показатель у многих компьютерных средств обучения невысок, поскольку почти все умственные действия выполняет ЭВМ (демонстрирует объекты изучения, выполняет их анализ, решает конкретные задачи, выдает результат), а студент выступает в роли пассивного созерцателя. ППП нового поколения должны в корне изменить роль студента, превратив его в активного исследователя научного объекта. Функциональная составляющая мониторинга ППП должна ориентировать разработчиков на обеспечение высокого обучающего потенциала этих программных систем. Кроме того этот компонент мониторинга диалектически связан с эргономическим компонентом, интегрирующим требования эргономики к взаимодействию ученика с компьютером (ограничение времени, темпа подачи и потока информации, требования к ее цветовому представлению информации, к созданию виртуальных форм и т. д.). Содержание, структура, функциональные особенности, схемы дизайна и интерфейса ППП должны обеспечить системную и полифакторную диагностику качества знаний студентов. В дидактической компоненте мониторинга с использованием компьютерных систем проявился конечный результат их функционирования, в котором интегрально отражены все указанные выше составляющие комплексного мониторинга педагогических программных продуктов. Практическая реализация описанных выше составляющих мониторинга ППП – важнейшая проблема информатизации высшего профессионального образования.

Обычно экономические проблемы выявляются самооценкой по различным методикам, соответствующим премиям в области качества: премия имени Э. Деминга, премия имени М. Болдриджа, Европейская премия по качеству, Российская премия качества. Каждая премия предполагает, что организация работает по определенной модели. В частности Европейская премия по качеству предполагает модель организации, содержащей 9 критериев: лидерство; персонал; политика и стратегия; партнерство и ресурсы; процессы; результаты, которые относятся к персоналу; результаты, которые относятся к потребителям; результаты, которые относятся к обществу; основные деловые результаты.

Каждый критерий имеет от двух до шести подкритериев. Каждый подкритерий имеет от 10 до 30 вопросов.

Общее количество вопросов по всем критериям составляет около 400 шт., которые тестируют все стороны деятельности организации. После проведения самооценки выявляются сильные и слабые стороны, в деятельности организации и обнаруживаются проблемы, которые надо решать. Проблем может быть очень много, однако надо выбрать наиболее существенные (с точки зрения цели деятельности предприятия), которые следует устранять в первую очередь.

По каждой проблеме вычисляются потери предприятия в денежном выражении. Ранжировка проблем по величине потерь позволяет выделить несколько наиболее существенных. Выделение существенных проблем реализуется с помощью диаграммы Парето по проблемам.

Предпочтение следует отдать той проблеме, у которой больше величина эффективности ее решения. Для этой цели необходимо вычислить эффективность решения первой и второй проблем: отношение отдачи от решения проблемы к затратам на решение этой проблемы в денежном выражении.

Если на предприятии имеется несколько проблем, которые надо решать, то на интуитивном уровне надо выбрать такую, от решения которой значительно улучшится эффективность производства. Интуитивное положение можно формализовать с помощью диаграммы Парето.

В практической деятельности улучшение процессов на предпри-

ятии после самооценки по модели Европейской премии по качеству приступают к разработке системы качества по международному стандарту ISO 9000-2001 параллельно с решением первоочередных проблем выделенных диаграммой Парето по проблемам.

УДК 004.-057.875

## **ИНФОРМАЦИОННАЯ КОМПЕТЕНТНОСТЬ КАК УСЛОВИЕ ПОВЫШЕНИЯ КАЧЕСТВА ОБРАЗОВАНИЯ В ВУЗЕ**

**О.А. Мельцаева**, ассистент кафедры информационно вычислительных систем

*Саранский кооперативный институт (филиал) РГУК*

Под «государственной политикой в области качества высшего образования» понимается система действий государства, направленных на управление развитием качества высшего образования, реализацию текущих, тактических и стратегических целей в этой области.

Высшее образование рассматривается как подсистема системы непрерывного образования, служащая основанием воспроизводства всей системы непрерывного образования в России через подготовку кадров с высшим образованием для самого образования. Как сфера производства кадров с высшим образованием – специалистов, бакалавров, магистров, а также специалистов высшей квалификации – кандидатов и докторов наук, – оно обеспечивает подготовку кадров для всех сфер народного хозяйства, науки и культуры.

Уровень качества современной системы образования определяется степенью адекватности этой системы внешней среде – современному типу информационного общества и существующему в нем социальному заказу.

В «Стратегии модернизации содержания общего образования» написано: «...основными результатами деятельности образовательного учреждения должна стать не система знаний, умений и навыков сама по себе. Речь идёт о наборе ключевых компетенций учащихся в интеллектуальной, правовой, информационных и других сферах».

Одной из первых в списке ключевых суперкомпетенций, содержащихся в «Концепции модернизации российского образования» значится информационная компетентность – умение владеть



информационными технологиями, работать со всеми видами информации.

В качестве признаков информационного поведения, характеризующих уровень информационной компетентности личности, выделяют следующие: содержание информационных потребностей и интересов; мотивы обращения к различным источникам информации связанные с этим ожидания; степень удовлетворения информационных потребностей; способы поиска, хранения, переработки информации; процесс усвоения и применения полученной информации в различных сферах своей деятельности; способы распространения новой информации; используемые каналы профессиональных коммуникаций, их интенсивность, результативность и предпочтительность; разнообразие привлекаемых материалов на русском и иностранных языках, широта их тематики и т. п.

Информационная компетентность – это сложное индивидуально-психологическое состояние, достигаемое в результате интеграции теоретических знаний и практических умений работать с информацией различных видов, используя новые информационные технологии.

Информатизация и расширение доступности образования за счет применения информационно-коммуникативных технологий (ИКТ) являются одними из важнейших направлений развития системы образования в XXI веке, обеспечивающими его опережающий характер.

Идея опережающего образования принадлежит А.Д.Уреулу и состоит в том, что система образования в качестве одной из своих приоритетных целей должна иметь задачу формирования у людей таких качеств, которые позволят им успешно адаптироваться, жить и работать в условиях быстро меняющегося мира.

Процесс информатизации общества привел к тому, что человеческий ресурс стал новым параметром конкурентоспособности экономики. Промышленные корпорации рассматривают образование и подготовку кадров как стратегические инвестиции.

Усиление конкуренции в условиях нарастающей глобализации вынуждает международный бизнес все более активно вмешиваться в процесс образования и предъявлять системе образования свои требования. С точки зрения деловых кругов главной задачей образования должно стать обеспечение непрерывной подготовки «человеческого ресурса» к использованию в постоянно меняющихся условиях.

В процессе непрерывного обучения основная роль отводится системе дистанционного обучения, современные формы которого не требуют постоянного присутствия педагогов, но могут реализо-

вываться организациями, предоставляющими образовательные услуги.

Непрерывность образования отражает, в первую очередь, новый подход к профессиональному образованию: возможность получения такого доступа к профессиональному образованию, который может сохраняться на протяжении всей жизни, и им можно воспользоваться в любое время.

Информатизация, глобализация, непрерывность - новые мировые тенденции в развитии содержания и форм образования. Одной из новых форм организации образования, отражающих эти тенденции, явилось открытое образование. А одним из эффективных методов расширения и глобализации образовательного открытого пространства является развитие дистанционного обучения как важнейшей компоненты складывающейся системы открытого образования.

Создание эффективных систем дистанционного обучения существенным образом повышает доступность качественного образования для значительной части населения, содействует решению проблемы получения образования для той части населения, которая по тем или иным причинам не может воспользоваться услугами системы очного обучения.

Особенностью современной системы открытого дистанционного образования является идея замены личностного непосредственного взаимодействия преподавателя и обучаемого различными видами опосредованной учебной коммуникации, основанной на информационно-коммуникативных технологиях. Совокупность последних в сочетании с содержательной составляющей образует информационно-обучающую среду (ИОС) дистанционного обучения. Управление качеством образования в ней в большей мере должно быть ориентировано на процесс, нежели результат. ИОС должна быть организована таким образом, чтобы компенсировать снижение межличностного учебного взаимодействия и максимально содействовать развитию инвариантных функций интеллектуальной деятельности. Поэтому при формировании ИОС особое значение в повышении эффективности управления качеством открытого дистанционного образования имеет качество внедряемых образовательных технологий и их вид: кейс-технологии или WEB-технологии, например, а также их эффективность.

Информатизация является объективной закономерностью развития общества и системы образования. Отличительной чертой этого явления является широкомасштабное применение информационных и телекоммуникационных технологий, в том числе сети Интернет.

Актуальность и значимость применения информационных тех-

нологий в российской системе определила основные направления и этапы развития важного процесса развития нашего общества. В Концепции указывалось, что информатизация образования является не только следствием, но и стимулом развития новых информационных технологий; она содействует ускоренному социально-экономическому развитию общества в целом.

Интенсивное развитие и применение информационно-коммуникативных технологий в обучении заставляет современных специалистов все чаще говорить о новом направлении в российской педагогической науке, исследующем педагогические процессы в этом новообразовании. Такое новое направление «Электронная педагогика», ведущими проблемами которой являются - обеспечение надлежащего качества средств информационных технологий учебного назначения; создание нормативных документов по стандартизации в области информационной поддержки образования; развитие телекоммуникационных сетей, открытых систем, систем передачи, хранения и обработки данных, в этой области.

#### ЛИТЕРАТУРА

1. Байденко В. И., Дж. Ван Загтворт. Модернизация профессионального образования: современный этап. М.: Исследовательский центр проблем качества подготовки специалистов, 2003.

2. Образовательный стандарт высшей школы: сегодня и завтра / под общ. ред. В.И. Байденко, П.А. Селезевой. М.: Исследовательский центр проблем качества подготовки специалистов, 2001.

3. Проблемы качества образования. Кн. 2. Компетентность человека – новое качество результата образования // Материалы XIII Всероссийского совещания. М.: Уфа: Исследовательский центр проблем качества подготовки специалистов, 2003.

4. Вапеккин Н.П., Уреул А.Д. Ориентиры опережающего образования // Социологические исследования. 2000. № 5. С. 90–97.

УДК 004.9:005.341

### **ПРОБЛЕМЫ ИНФОРМАЦИОННОЙ БЕЗОПАСНОСТИ В УСЛОВИЯХ ГЛОБАЛИЗАЦИИ**

**О.И. Немькина**, старший преподаватель

*Саранский кооперативный институт (филиал) РУК*

В начале XXI века в условиях формирования единого мирового информационного пространства проблемы безопасности виртуальной реальности обрели глобальные масштабы и превратились в фактор, влияющий на выживание человечества. В таком случае по-

являются новые формы опасности информационного характера традиционные методы безопасности не выполняют свои функции и под воздействием новых информационных технологий трансформируются. Именно поэтому Всемирная федерация ученых в августе 2000 г. первой в списке угроз человечеству в XXI веке поставила угрозу информационной безопасности [0]. Безопасное развитие любого современного общества, государства, человека в современном мире напрямую связано с их информационной безопасностью, так как информационная среда в наши дни является системообразующим фактором общественного развития. Информационная безопасность характеризуется способностью государства, общества, социальной группы, личности обеспечить с определенной вероятностью достаточные и защищенные информационные ресурсы и информационные попытки для поддержания своей жизнедеятельности и жизнеспособности, противостоять информационным опасностям и угрозам, негативным информационным воздействиям на индивидуальное и общественное сознание и психику людей, а также на компьютерные сети и другие технические источники информации, осуществлять информационно-психологическое противоборство.

В Законе Российской Федерации «О Безопасности» Безопасность понимается как состояние защищенности жизненно важных интересов личности, общества и государства от внутренних и внешних угроз» [0]. Как видно, безопасность здесь понимается в классической форме, к тому же отсутствует научно обоснованный механизм ее обеспечения. Поэтому движение по пути безопасного развития предполагает кардинальные изменения в концепции безопасности, так как она в действующей форме нацелена на бытие неустойчивых систем – общества, государства и цивилизации. Ориентируясь на принципы безопасного развития, концепция безопасности обретет опережающую форму и ориентирована на предупреждение техногенных и экологических катаклизмов.

Современная информационная цивилизация характеризуется бурным развитием науки и наукоемких производств, пересмотром научных и образовательных концепций на основе достижений кибернетики, информатики, синергетики, психологии, педагогики и ряда других наук. Основопологающей характеристикой человеческой деятельности наряду с веществом и энергией становится – информация как неисчерпаемый, возобновляемый ресурс человечества, главная ценность общества. Именно это дает основание говорить о том, что человечество вступило в новую эпоху своего развития.

Мы согласны с Е.Н. Пасхиным [0, С. 122], что сейчас можно вполне обоснованно утверждать, что человеческая цивилизация в

значительной степени является технологическим обществом. Но в тоже время проблема безопасного технологического развития страны в современных условиях должна рассматриваться уже не только как научно-техническая, но и как национальная проблема экономического выживания и будущего безопасного развития.

Важно указать еще одну фундаментальную черту возникающего общества. В его технологической основе лежат компьютерные информационные технологии, которые отличаются от базисных технологий, характерных для предшествующих цивилизаций, тем, что они помимо социогенной функции, присущей всем технологиям, обладают еще культурогенной и гносогенной функциями.

В рамках новой информационной стратегии общественного развития безопасность и развитие (саморазвитие) оказались настолько взаимосвязанными, что обеспечение безопасности цивилизации в принципе невозможно без перехода на путь безопасного развития. И наоборот, устойчивое развитие, т. е. сохранение человеческой культуры и биосферы, невозможно без обеспечения их совместной безопасности [0]. Отличительной чертой новой модели безопасности в системе современного развития является то, что она должна носить опережающий характер, отходить от общего принципа классической безопасности «вызов-ответ».

Опережающая модель безопасности, отдельные ее аспекты нашли отражение в трудах А.Д. Урсула [Ошибка! Источник ссылки не найден.], Ю.Л. Кутахова [0], Р.А. Явчуновской [0] и других. Они раскрывают смысл опасностей, угрожающих странам, конкретному человеку, доказывают необходимость сосредоточить внимание на знаниях, традициях, идеалах, которые призваны обеспечить безопасность общества, природы и человека, устойчивое их сосуществование, механизмы их преодоления.

В общем смысле под информационной безопасностью общества, государства подразумевается состояние отсутствия информационных опасностей и угроз (отсутствия опасного информационного воздействия извне), а при их наличии, состояние устойчивости основных сфер жизнедеятельности, наличие устойчивых связей между основными сферами общества (политики, экономики, общественного сознания и т. д.).

Многие исследователи при определении понятия «информационная безопасность» выделяют основную составляющую – защиту личности, общества, государства и информационных ресурсов от воздействия на них информационно-психологических угроз [0, С. 70–71].

Меры по обеспечению информационной безопасности должны осуществляться не только в разных сферах – политике, экономике, обороне, но и на различных уровнях – государственном, регио-

нальном, организационном и личностном. Поэтому задачи информационной безопасности на уровне государства отличаются от задач, стоящих перед информационной безопасностью на уровне организации. Если в первом случае речь идет об обеспечении национальных интересов, то во втором решаются частные задачи – формирование и поддержание имиджа организации, борьба с клеветой и дезинформацией со стороны оппонентов и др.

Так открывается вся глубина проблемы безопасности информационного общества – как противоречие между колоссальными возможностями, предоставляемыми новыми информационными технологиями по воздействию на социальную организацию и сознание человека, с одной стороны, и угрозами их использования в деструктивных по отношению к индивидууму, социальной группе, нации, всему человечеству целях, с другой.

Итак, анализируя сказанное, выведем определения понятий «безопасность» и «информационная безопасность».

Безопасность – состояние, при котором система сохраняет свои важнейшие свойства, устойчивость и функционирование.

Информационная безопасность – состояние, при котором система сохраняет свою информационную целостность, устойчивость функционирования и способность по сохранению внутренней информации и способность к защите от внешних информационных вторжений.

#### ЛИТЕРАТУРА

1. Информационные вызовы национальной и международной безопасности / И. Ю. Алексеева [и др.] / под общ. ред. А. В. Федорова, В. П. Цыгичко. М.: ИИПР-Центр, 2001. 328 с.
2. Закон Российской Федерации от 5.03.1992. №2446-1 «О безопасности» // Рос. газ. 1992. 6 мая.
3. Пасхин Е. П., Туцало В. Г., Урсул А. Д. Устойчивое развитие и информатизация образования: Монография. М.: Изд-во РАГС, 2007. 216 с.
4. Урсул А. Д. Путь в ноосферу: Концепция выживания и устойчивого развития человечества. М.: Луч, 1993. 275 с.
5. Урсул А. Д., Романович А. Л. Концепция устойчивого развития и проблема безопасности URL: [http://www.philosophy.nsc.ru/journals/philscience/11\\_01/05\\_u rsul.htm](http://www.philosophy.nsc.ru/journals/philscience/11_01/05_u rsul.htm).
6. Кутахов Ю. Л., Явчуновская Р. А. Человек. Полиэтнический мир. Безопасность. СПб., 1998. 404 с.

Внедрение информационных технологий (ИТ) во все виды деятельности современного вуза происходит неизбежно и повсеместно. Создание интегрированных автоматизированных информационных систем вуза, решающих задачи оперативного и стратегического управления обеспечивает современное, эффективное управление вузом [1]. Современное высшее учебное заведение можно отнести к разряду крупных территориально распределенных организаций, среди задач которого можно выделить автоматизацию ключевых областей деятельности вуза: учебный процесс, научные исследования и административно-хозяйственное управление. Построение интегрированных автоматизированных информационных систем вузов является примером глобальной автоматизации предприятий, требующей значительных финансовых и других ресурсов. Решение финансовых проблем построения АИС в вузе во многом определяется взаимодействием вузов и ИТ-бизнеса. Тем более, что последние весьма заинтересованы в таком сотрудничестве. Образовательные учреждения интересны им и с точки зрения бизнес-партнерства (подготовки кадров), и как экспериментальные центры. Практически все компании отрасли ИТ имеют специальные стратегии по работе с вузами [2].

Особое место в сотрудничестве с вузами необходимо отвести 1С, продвигающей в сфере образования целый комплекс инициатив. Так, учебные заведения могут получать льготные условия при приобретении программных продуктов, методическую поддержку и материалы, которые постоянно обновляются. Опыт использования платформы 1С:Предприятие 8.2 показывает, что она полностью отвечает задачам построения интегрированной АИС ВУЗа. Данная ситуация не случайна, так как большинство вузов в первую очередь автоматизируют финансово-хозяйственную и кадровую деятельность и это производится, как правило, на типовых решениях 1С. Потребности в автоматизации управления учебным процессом, электронного обучения, документооборота, автоматизации библиотек и др. рассматриваются во вторую и последующую очередь в зависимости от специфики вуза. Для этих целей могут применяться самые различные системы, рациональное функционирование которых, рано или поздно потребует обмена данными с ре-

шениями ИС. Поэтому всегда будет высок интерес к построению единой интегрированной системы на одной платформе ИС:Предприятие. Рассматривая специфику задач построения АИС вуза, при условии территориальной распределенности, можно однозначно заключить возможность их успешного решения на основе системы ИС:Предприятие 8.2. Платформа "ИС:Предприятие 8.2" поддерживает работу с различными СУБД - файловый режим, Microsoft SQL Server, PostgreSQL, IBM DB2, Oracle Database. Сервер "ИС:Предприятия 8.2" может функционировать как в среде Microsoft Windows, так и в среде Linux. Это обеспечивает при внедрении возможность выбора архитектуры, на которой будет работать система, и возможность использования открытого программного обеспечения для работы сервера и системы управления базами данных.

Над решениями автоматизации вузовской деятельности на платформе ИС:Предприятие работает достаточно большое количество разработчиков. Преимуществом данных решений является их относительная дешевизна и возможность технической поддержки специалистами фирм франчайзи, широко распространенными в стране, а зачастую и полностью самостоятельными силами вуза.

На сегодняшний день одним из решений, имеющим все предпосылки стать ведущим в области построения АИС вузов на платформе "ИС:Предприятие 8.2", является прикладное решение "ИС:Университет", разработанное ООО «СГУ-Инфоком» (при Ставропольском госуниверситете).

Программный продукт «ИС:Университет» представляет собой решение для автоматизации управленческой деятельности в учреждении высшего профессионального образования. «ИС:Университет» охватывает все уровни деятельности основных подразделений вуза и интегрируется с типовыми решениями фирмы «ИС» для бухгалтерии и отдела кадров. «ИС:Университет» поддерживает многопользовательскую работу в локальной сети или через Интернет, в том числе и через веб-браузеры [3].

Решение позволяет автоматизировать учет, хранение, обработку и анализ информации основных процессов высшего учебного заведения: поступление в вуз, обучение, оплата за обучение, выпуск и трудоустройство выпускников, управленческую деятельность учебно-методических отделов и деканатов, расчет и распределение нагрузки профессорско-преподавательского состава.

В рамках координации работы приемной комиссии система позволяет вести планирование проведения приемной кампании, формирование личного дела абитуриента, формирование необходимого перечня документов, обработка информации о вступительных испытаниях и ЕГЭ, формирование рейтингов и списков абитуриентов.



туристов, рекомендованных к зачислению, формирование приказов о зачислении, формирование и вывод на печать статистических, аналитических и списочных отчетных форм.

При планировании учебного процесса возможно формирование и учет рабочих учебных планов, создание графика учебного процесса, закрепление дисциплин учебного плана за кафедрами и подразделениями вуза, интеграция с программами учета учебных планов, вывод на печать форм согласования и учебных планов.

Для целей распределения учебных поручений возможно формирование контингента обучаемых по учебному плану и дисциплинам, формирование правил расчета нагрузки преподавателей, формирование структуры обучаемого контингента, закрепление нагрузки за преподавателями.

Функционал по управлению образовательной деятельностью вуза предусматривает управление студенческим составом (получение информации о конкретных студентах, формирование выписок и справок, учет успеваемости и посещаемости, формирование отчетов о ходе сессии, автоматизация процессов прохождения практик), формирование документов государственного образца об окончании учебного заведения, автоматизация процессов трудоустройства, обработка информации о воинском учете, формирование и вывод на печать отчетной информации.

Предусмотрена работа с приказами в виде формирования приказов и распоряжений с возможностью самостоятельного определения новых типов приказов и изменения существующих, гибкой настройки выходных печатных форм распорядительных документов, учет корректности проведения документов.

В системе ведется учет платных услуг: прием платежей в студенческий профсоюзный комитет, планирование поступлений за предоставленные образовательные услуги, ведение реестра заключенных договоров.

Необходимо иметь в виду, что реалии российского высшего профессионального образования требуют персонализированное внедрение данного системообразующего программного продукта, что и предлагается фирмой ИС. Данный подход предусматривает исследование принципов управления и организационных процессов конкретного образовательного учреждения. Адаптацию программных и технологических решений, аналитических и расчетных механизмов и комплексное внедрение адаптированных решений в деятельность вуза, что позволит создать единую информационную систему, обеспечивающую оперативное и стратегическое управление основными организационными процессами вуза. Разработка прикладного решения «ИС: Университет» была выполнена с учетом особенностей образовательной и научной деятельности

большинства вузов. Оно позволяет реорганизовать систему менеджмента, принимать обоснованные и своевременные решения, координировать деятельность подразделений и т. д., перейдя на новые технологии обработки данных.

#### ЛИТЕРАТУРА

1. Бубарева О.А. К вопросу проектирования автоматизированной системы управления учебным процессом вуза [Электронный ресурс] // К вопросу проектирования автоматизированной системы управления учебным процессом вуза. 2010 Режим доступа: <http://tm.ifmo.ru/tm2010/src/265e.pdf>

2. Горюшкина Е. ИТ в вузах: задачи, проблемы перспективы. [Электронный ресурс] Режим доступа: [http://www.pcweek.ru/themes/detail.php?ID=1\\_26256](http://www.pcweek.ru/themes/detail.php?ID=1_26256)

3. Пульгин А.О. «1С:Университет»-решение для вузов на платформе «1С:Предприятие 8.2». Новые информационные технологии в образовании. Сборник научных трудов одинадцатой Междунар. науч.-практ. конф. «Развитие инновационной инфраструктуры образовательных учреждений с использованием технологий «1С», 1–2 февраля, 2011г. Москва, 1С-Паблишинг, 2011г., Ч. 2. С. 137–140.

УДК 537.61

#### **ИССЛЕДОВАНИЕ С ПОМОЩЬЮ ГАРМОНИК НАМАГНИЧЕННОСТИ ДИНАМИКИ МАГНИТНОГО ПОТОКА В $YBa_2Cu_3O_{7-x}$**

**В.В. Славкин**, к.ф.-м. н., доцент

*Саранский кооперативный институт (филиал) РУК*

**Э.А. Тищенко**, д.ф.-м. н., профессор

*Институт физических проблем им. П.Л. Капицы РАН*

**Л.Ф. Славкина**, преподаватель спецдисциплин

*Саранский колледж электроники, экономики и права  
им. А.И. Полежаева*

Магнитные свойства высокотемпературных сверхпроводников (ВТСП) активно исследуются. Это связано с тем, что нет полной ясности в микроскопической картине проникновения магнитного поля в ВТСП. Для описания магнитных свойств используют различные модификации модели критического состояния и др. [1, 2]. Данные модели недостаточно адекватно описывают эксперимент. Особенно ярко недостатки моделей проявляются при описании динамики магнитного потока в ВТСП и гармоник намагниченности. Наконец, эти исследования важны и для практических применений.

Исследуемый образец имел форму пластины размером

$3,8 \times 3,5 \times 3,6 \text{ мм}^3$  и  $T_c = 87\text{--}88 \text{ К}$ , вырезанной из плавленной текстурированной заготовки поликристалла так, что ось «с» направлена перпендикулярно плоскости пластины. Плотность образца составляла примерно  $6 \text{ г/см}^3$ . В работе использовался 2-х катушечный компенсационный метод измерения намагниченности. Для каждого измерения фаза устанавливалась так, что мнимая часть гармоники обращалась в нуль при наименьшем переменном поле ( $h = 0,5 \text{ Э}$ ) и температуре  $T \ll T_c$ . Также проверялось, что та же фаза получается при  $T > T_c$ . Измерения проводились в режиме ZFC. Направление магнитного поля было перпендикулярно плоскости аб. В статье экспериментальные данные приведены для третьей гармоники.

Все первые гармоники обладают некоторыми общими свойствами. При увеличении амплитуды переменного поля наблюдается изменение ширины перехода  $U_{1 \text{ Real}}(T)$ . В это же время у соответствующей мнимой части увеличивается ширина пика и температура положения максимума пика на кривой  $U_{1 \text{ Imag}}(T)$  сдвигается в область более низких температур.

Полученные данные для третьей гармоники эдс  $U_3$ , которая пропорциональна третьей гармоники намагниченности, показаны на рис. 1–3. На рис. 1 представлена зависимость модуля третьей гармоники намагниченности текстурированного поликристалла  $\text{YBa}_2\text{Cu}_3\text{O}_{7-x}$  (YBCO) от температуры при разных амплитудах переменного магнитного поля и фиксированной частоты  $\nu_3 = 720 \text{ Гц}$ . Измерения проводились при нагревании сверхпроводника в поле Земли. Из экспериментальных данных видно, что увеличение значения переменного магнитного поля вызывает изменение величины, ширины и температуры пиков максимумов и минимумов на зависимостях  $U_{3 \text{ abs}}(T)$ ,  $U_{3 \text{ Real}}(T)$  и  $U_{3 \text{ Imag}}(T)$ . Присутствие постоянного магнитного поля напряженностью до  $30 \text{ Э}$  приводит к подобным результатам, что и увеличение переменного магнитного поля.

Модифицированные модели критического состояния [3–5] не могут объяснить вариации величин и положения пиков на зависимостях  $U_{1 \text{ Imag}}(T)$ ,  $U_{3 \text{ abs}}(T)$ , а также значительные изменения вида действительной и мнимой части третьей гармоники намагниченности YBCO, которые появляются в экспериментах при изменении величины переменного и постоянного магнитных полей.

При изучении влияния на магнитный отклик сверхпроводника термоактивированных процессов используют способ, основанный на комбинированном анализе зависимостей  $U_{1 \text{ Real}}(T)$ ,  $U_{1 \text{ Imag}}(T)$ ,  $U_{3 \text{ Real}}(T)$  и  $U_{3 \text{ Imag}}(T)$ , позволяющий определить различные режимы вихревой динамики, доминирующие в различных температурных областях [6]. Анализ третьей гармоники намагниченности текстурированного поликристалла YBCO показывает, что кривые  $U_3$

$U_{3\text{abs}}(T)$ ,  $U_{3\text{Real}}(T)$  и  $U_{3\text{Imag}}(T)$  сильно зависят от амплитуды переменного магнитного поля.

Полученные экспериментальные данные могут быть изучены с помощью численного моделирования [7] диффузионных процессов при использовании модели коллективного пиннинга [8,9]. Комбинированный анализ полученных экспериментальных данных с результатами [7] позволил определить связь между видом кривых  $U_{1\text{Real}}(T)$ ,  $U_{1\text{Imag}}(T)$ ,  $U_{3\text{Real}}(T)$ ,  $U_{3\text{Imag}}(T)$  и режимами динамики потока.

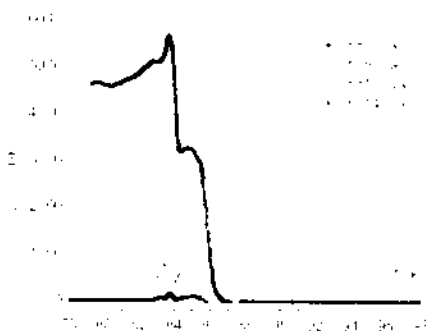

Р и с. 1. Зависимость модуля третьей гармоники намагниченности  $U_{3\text{abs}}$  от температуры при разных амплитудах переменного магнитного поля и частоте  $\nu_3=720$  Гц.

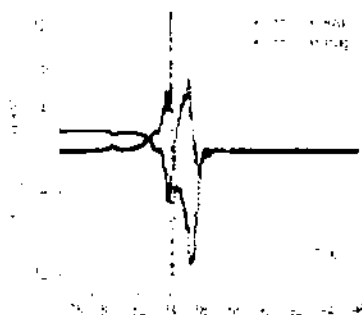

Р и с. 2. Температурная зависимость действительной  $U_{3\text{Real}}(T)$ , мнимой  $U_{3\text{Imag}}(T)$  частей третьей гармоники намагниченности при  $h=10$  О и  $\nu_3=720$  Гц.

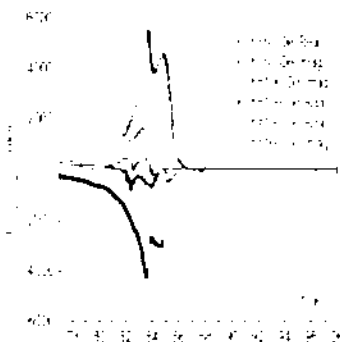

Р и с. 3. Температурная зависимость действительной  $U_{3\text{Real}}(T)$ , мнимой  $U_{3\text{Imag}}(T)$  частей третьей гармоники намагниченности при разных амплитудах переменного магнитного поля и частоте  $\nu_3=720$  Гц.

Таким образом, магнитное поведение текстурованного поликристалла YBCO можно разделить на три области: 1) область, где

доминирует режим крип потока (ниже 83 К); 2) промежуточная область ( $84 \text{ K} < T < 85.5 \text{ K}$ ), где трудно различить вклады критического состояния и течения потока в отклик гармоник намагниченности; 3) область, где доминирует TAFF режим ( $85.5 \text{ K} < T < 86 \text{ K}$ ). Присутствие разных областей наблюдалось не во всех произведенных измерениях  $U_{3 \text{ Real}}(T)$ , поскольку они зависят от экспериментальных параметров –  $h$ ,  $H$  и  $v$ , определяющих динамический режим, управляющий магнитным откликом образца на переменное магнитное поле. Анализ действительной и мнимой компоненты третьей гармоники намагниченности является более строгим критерием для выбора пиннинг- модели относительно первой гармоники намагниченности.

#### ЛИТЕРАТУРА

1. C. P. Bean, Phys. Rev. Lett. **8**, 250 (1962)
2. Y. B. Kim, Phys. Rev. Lett. **9**, 306 (1962)
3. T. Ishida, R. B. Goldfarb, Phys. Rev. B **41**, 8937 (1990)
4. P. L'abbicatore, S. Farinon, G. Gemme et al. Phys. Rev. B **50**, 3189 (1994)
5. Y. Ge, S. Y. Ding, Q. Ding et al. Physica C **292**, 59 (1997)
6. K. Schindler, M. Ziese, P. Esquinazi et al. Physica C. **417**, 141 (2005)
7. D. Di Gioacchino, F. Celani, P. Tripodi et al. Phys. Rev. B **59**, 11539(1999)
8. R. Griessen, Wen Hai-hu, A. J. J. van Dalen et al. Phys. Rev. Lett. **72**, 1910 (1994)
9. G. Blatter, M. V. Feigel'man, V. B. Geshkenbein et al. Rev. Mod. Phys. **66**, 1125 (1994)

УДК 621.3.011.7:519.8

#### МАТЕМАТИЧЕСКИЕ МОДЕЛИ ЭЛЕКТРИЧЕСКИХ ЦЕПЕЙ

**Е.А. Черноivanова**, к.ф.-м.н., доцент

*Саранский кооперативный институт (филиал) РГУК*

Рассмотрим математические модели электрических цепей, содержащих выпрямители. Не теряя общности, рассмотрим цепь, содержащую элементы  $R_j$  – сопротивления элементов,  $C_j$  – конденсаторы постоянной емкости ( $j = 1, 2, 3$ ),  $i_j$  ( $j = 0, 1, 2, 3, 4$ ) – величины токов на соответствующих участках цепи.  $U_j$  ( $j = 1, 2$ ) – величина напряжения на соответствующем диоде.  $U$  – электродвижущая сила источника. Запишем дифференциальные уравнения относительно переменных  $i_j$ . Применяя первый и второй законы Кирхгофа, получим уравнение

$$dI/dt = f(t, I), \quad (1)$$

где  $I$  – колонка  $(i_0, i_1, i_2, i_3, i_4)$ ,  $f(t, I)$  – вектор-функция непрерывная по

переменной  $I$  при фиксированном  $t$  и имеет разрывы первого рода по переменной  $t$  при некоторых значениях  $I$ , то есть вектор-функция  $f(t, I)$  удовлетворяет условиям Каратеодори на множестве  $D = [0, +\infty) \times R^2$ .

В общем случае эти условия записываются так:

1.  $f(t, I)$  измерима по  $t$  при любом фиксированном  $I$ .
2.  $f(t, I)$  непрерывна по  $I$  для почти всех фиксированных  $t$ .
3.  $\|f(t, I)\| \leq m(t)$ , где  $m(t)$  – суммируемая функция на каждом компакте из  $[0, +\infty)$ .

Выполнимость этих условий для уравнения (1) очевидна. Поэтому в классе абсолютно непрерывных функций задача Коши  $(t_0, I_0)$  всегда разрешима,  $I(t; t_0, I_0)$  – решение этого уравнения, удовлетворяющее указанным начальным данным, меняется в некоторой окрестности  $t_0$ .

Из полученного следует, что математическая модель изменения токов в цепи выражается дифференциальным уравнением с разрывной правой частью по времени  $t$ . Следовательно, анализу подлежат асимптотика решений, когда математическая модель не является обыкновенным дифференциальным уравнением.

Для цепи, содержащей большее количество конденсаторов и диодов, применимы аналогичные рассуждения.

Перейдем к изучению изменения напряжения на конденсаторах. Пусть  $x_k$  – величина падения напряжения на конденсаторе с емкостью  $c_k$ , находящемся в ветви, по которой течет ток  $i_k$ ,  $k = 1, 2$ .

$$\int_0^t i(s) ds$$

Известно, что  $x_k(t) = \frac{1}{c_k} \int_0^t i(s) ds$ . Тогда перейдем к новым переменным в уравнении (1) и получим

$$dx dt = \varphi(t, x), \quad (2)$$

где  $x = \text{colon } (x_1, x_2)$ .

Таким образом, уравнения (1) и (2) являются нелинейными. Для них необходимо решить следующие задачи:

- а) выяснить при каких условиях решения уравнений будут устойчивыми в случае постоянно действующих возмущений;
- б) получить оценки на полуоси  $[0, +\infty)$ ;
- в) получить численные методы, при помощи которых можно было бы с любой наперед заданной точностью вычислить решения на любом компакте из  $[0, +\infty)$ .

Первому случаю соответствует проблема стабилизации процессов в электрических цепях: малым изменениям напряжения источника соответствуют малые изменения токов в цепи и напряжений на конденсаторах.

Второму случаю соответствуют регулируемые процессы в цепи при сколь угодно большом времени.

При математическом решении третьей задачи появляется возможность регулирования процессов в электрических цепях на конечном промежутке времени.

УДК 377.016:51:004

**ПРОВЕДЕНИЕ ЗАНЯТИЙ ПО МАТЕМАТИКЕ  
В СРЕДНЕМ СПЕЦИАЛЬНОМ УЧЕБНОМ ЗАВЕДЕНИИ  
С ИСПОЛЬЗОВАНИЕМ ИНФОРМАЦИОННЫХ ТЕХНОЛОГИЙ**

**Н.В. Акамова**, ассистент кафедры ИВС

**Н.А. Буданова**, ассистент кафедры ИВС

*Саранский кооперативный институт (филиал) РУК*

Занятия в среднем специальном учебном заведении с применением средств информационных технологий (ИТ) не заменяют преподавателя, а наоборот, делают общение со студентами более содержательным, индивидуальным и деятельным. Использование их на занятиях математики экономит время, повышает мотивацию учащихся и эффективность учебно-познавательного процесса, т. е. позволяет решить все основные сложности при обучении математике студентов ссузов (табл. 1).

Таблица 1

**Преимущества занятий с использованием ИТ**

Характеристики занятия в ссузе	Традиционное занятие	Занятие с использованием ИТ
Восприятие информации студентами	Объяснение преподавателя, работа с учебником, возможно использование таблиц, готовых чертежей и статических изображений	Повышение уровня использования наглядности на уроке: задействованы все каналы восприятия студентов – зрительный, механический, слуховой и эмоциональный
Темп урока	Преподаватель проводит занятие из расчета на среднего ученика	Каждый студент работает в своем темпе, задания и мультимедийные средства учитывают индивидуальные особенности обучаемых, исходный уровень их знаний и умений
Мотивация и интерес к предмету	Низкий интерес за счет однообразности и монопоности, пробелов в знаниях за курсе математики основной школы	Проявляют интерес к изучаемому материалу, у учеников появляется заинтересованность в получении более высокого результата, готовность и желание выполнять дополнительные задания

Характеристики занятия в ссузе	Традиционное занятие	Занятие с использованием ИТ
Обратная связь «учащийся – преподаватель»	Только во время текущего контроля	Возможность постоянного контроля и оценки уровня знаний обучаемых по математике
Эффективность урока	Не дает гарантированных результатов	Повышение производительности урока, возможность устанавливать межпредметные связи с другими общеобразовательными, общепрофессиональными и специальными предметами

В некоторых средних специальных учебных заведениях занятия по математике проводятся в форме лекций. Лекции рассчитываются на 2 академических часа, из них 1,5–1,6 часа на освоение учебного материала и 15–20 минут резервного времени, которое преподаватель заполняет по своему усмотрению: например, на решение задач по теме лекции. Лекционная форма играет большую роль в подготовке специалистов среднего звена, несмотря на ряд специфических недостатков: относительно небольшой объем информации, который может быть передан слушателям в единицу времени; монологическое вербальное изложение преподавателем учебного материала, носящего, как правило, ярко выраженный теоретический характер; слабая обратная связь со студентами. Эти недостатки усиливаются в связи с контингентом средних специальных учебных заведений (не подготовлены к таким занятиям, низкий интерес) и спецификой изучения математической теории (большое количество графического материала, чертежей, графиков, большого количества задач, математических понятий и утверждений). Решить проблему эффективности проведения лекции по математике в ссузе можно, используя информационные технологии (табл. 2).

Таблица 2

## Сравнительная характеристика этапов лекции

Этап лекции	Лекция с использованием ИТ	Традиционная лекция
1. Мотивационный	Демонстрация ситуаций, обостряющих проблематику лекции, показ связи с материалом, на котором базируется лекция	Преподаватель сообщает тему и вопросы лекции
2. Основной	Изложение теоретического материала сопровождается показами графиков, моделей, демонстрации закономерностей в динамике	Изложение теоретического материала с необходимыми построениями и записями на доске, которые студенты слушают и записывают себе в тетрадь



Этап лекции	Лекция с использованием ИТ	Традиционная лекция
3. Обобщающий	Преподаватель вновь демонстрирует основные вопросы, изученные в ходе лекции, причем есть возможность просмотреть материал на подобном этапе объяснения, вернуться еще раз к ключевым моментам непонятным ученикам	Преподаватель еще раз verbally останавливается на основных моментах изученного материала
4. Контролирующий	Проверка уровня усвоения теоретического материала каждым студентом, используя тестовый контроль знаний	Преподаватель показывает решение задач по изученной теме на доске с комментариями

Проведение занятий по математике с использованием ИТ требует от преподавателя большой подготовительной работы. При разработке методики обучения математике средствами ИТ следует, прежде всего, определить темы курса, при изучении которых целесообразно применять на занятиях компьютер. Изучаемый теоретический материал можно классифицировать на три группы:

1) рационально проводить изучение без использования компьютера;

2) можно проводить как с использованием ИТ, так и без них;

3) достигнуть нужного результата без применения ИТ практически невозможно.

Занятия, проводимые с использованием ИТ в классе, помогают студентам: усвоить базовые знания по предмету; систематизировать усвоенные знания; сформировать навыки самоконтроля; сформировать мотивацию к учению в целом и к определенному предмету в частности; оказать учебно-методическую помощь учащимся в самостоятельной работе над учебным материалом, а следовательно значительно повысить результаты обучения математике.

#### ЛИТЕРАТУРА

1. Лебедева Т. П. Применение информационных технологий в курсе «Математика и информатика» в среднем специальном учебном заведении. / Лебедева Т. П. // Сб. тр. информационные технологии в образовании. В 2. ч. – М.: МИФИ, 2000. Ч. 2. С. 220–221.

2. Ульянов В. П. Информационные технологии в обучении математике в общеобразовательной школе / В. П. Ульянов // Среднее профессиональное образование. 2007. № 7. С. 38–39.

УДК 378.172

## **СИСТЕМА НЕПРЕРЫВНОЙ ФИЗИЧЕСКОЙ ПОДГОТОВКИ СТУДЕНТОВ**

**В.В. Извеков**, д.п.н., профессор

*Саранский кооперативный институт (филиал) РУК*

Под системой тренировки мы понимаем совокупность физических упражнений, средств и методов физической подготовки, подчиненных определенной пространственной и временной закономерности, воздействие которых направлено на достижение общей цели. В частности, для студентов высших учебных заведений на I курсе эта цель заключается в формировании функциональной и физической готовности к выполнению нормативов, II курсе – это соответствие требованиям массовых спортивных разрядов; на старших курсах – дальнейшее повышение спортивного мастерства, поддержание высокой физической работоспособности.

Система непрерывной физической подготовки студентов состоит из следующих элементов: 1) утренняя гигиеническая гимнастика; 2) закаливание; 3) учебные занятия по физической культуре; 4) самостоятельные занятия физическими упражнениями по заданию преподавателя или секционные по видам спорта и интересам; 5) участие в соревнованиях.

В неделю объем двигательной активности у студентов, систематически занимающихся физическими упражнениями, должен составлять не менее 10–14 ч. Под двигательной активностью человека понимается совокупность движений, обусловленных характером его труда и условиями географическими особенностями. Рациональной считается такая двигательная активность, которая обеспечивает студенту протекание на оптимальном уровне основных социальных и биологических быта, спецификой использования свободного времени и климат сторон жизнедеятельности.

Объем двигательной активности определяется временем, отводимым на занятия физическими упражнениями и активный отдых физкультурного характера, в дневном, недельном, месячном, семестровом или годовом цикле.

Упорядочность двигательной активности студентов во времени по величине тренировочной нагрузке, средствам и формам занятий физическими упражнениями называется двигательным режимом.

© Извеков В.В., 2011

Рациональным является такой двигательный режим, который обеспечивает наибольшую эффективность жизнедеятельности студентов, различных ее сторон (физическое состояние, самочувствие, общая и специальная работоспособность, учебная деятельность, успеваемость и т. д.), снижение общей заболеваемости, выработку механизмов, предупреждающих появление различного рода сердечно-сосудистых, нервно-психических и других специфических заболеваний. Этот вариант двигательного режима, будучи структурным компонентом общего режима студентов, занятых преимущественно умственным трудом, наиболее "экономичен" (или оптимально-минимален, т. е. при минимально необходимом объеме затрат времени дает максимальный эффект тренировки), соответствует реальным условиям жизни молодого человека, удовлетворяет его потребность в движениях, нервно-двигательной разрядке и вызывает положительные эмоции, приятное чувство физической усталости, внутренней уравновешенности и спокойствия, психической свежести.

При разработке структурно-нормативной модели системы непрерывной физической подготовки студентов мы руководствовались следующими принципами, которые были нами использованы как критерии ее оценки: всестороннего физического развития; тренировочного эффекта занятий физическими упражнениями; постепенности и оптимальности; оздоровительной направленности тренировки; оптимальности выбора средств, методик и физических упражнений; простоты и доступности средств и физических упражнений; минимизации затрат времени на занятия физической культурой при оптимальной их эффективности. Учитывая экспериментальные данные ученых относительно продолжительности занятий, их интенсивности, режима и др., мы при выборе средств, методов, объема начальной нагрузки исходили из того, что наиболее доступным и очень эффективным по спектру своего воздействия на организм человека средством является бег. При беге на уровне частоты сердечных сокращений (ЧСС) 120–140 уд./мин организм работает в аэробном режиме, при 140–160 – в смешанном, при 160–180 уд./мин – в анаэробном.

В результате систематических занятий бегом происходит совершенствование деятельности центральных регулирующих механизмов мышечной системы и вегетативных органов, обеспечивающих двигательную активность, нервные центры коры больших полушарий головного мозга становятся устойчивыми к утомлению и могут длительное время поддерживать работоспособность организма. Укрепляется и сердечно-сосудистая система: стенки сердца утолщаются, возрастают сила сердечных сокращений и эластичность сосудов. Отмечается также развитие дыхательного аппарата,

выражающееся в увеличении емкости легких, повышении эффективности дыхания. Деятельность всех органов и тканей, связанных с процессами расходования энергии, теплорегуляции и выделения, приобретает более совершенные формы.

По данным специалистов, у каждого третьего человека старше 40 лет наблюдаются выраженные в разной степени атеросклеротические изменения. Начальные же признаки в 80 % случаев можно обнаружить уже в возрасте 25–43 лет. Именно атеросклероз является причиной многих грозных заболеваний сердечно-сосудистой системы. В свою очередь, причиной атеросклероза служит высокая концентрация холестерина в крови. Установлено, что липопротеиды высокой плотности транспортируют холестерин в печень, где он благополучно расщепляется. Следовательно, чем больше в крови липопротеидов высокой плотности, тем успешнее борется организм против гиперхолестеринемии и тем самым против атеросклероза. Экспериментально было доказано, что у занимающихся видами спорта, развивающими выносливость, а также оздоровительным бегом, уровень таких липопротеидов в крови значительно выше, чем у тех, кто подобными видами спорта не занимается.

Какие же режимы тренировки наиболее эффективны для достижения необходимого уровня липопротеидов высокой плотности? В ходе экспериментов было выявлено, что таким режимом является длительный непрерывный бег (около 6 км) умеренной интенсивности (ЧСС 140–160 уд./мин). Кроме того, бег при значительном недельном объеме (например, для юношей в возрасте 17–25 лет – не менее 25 км) и высокой скорости (ЧСС 160–180 уд./мин) способствует повышению уровня анаэробной работоспособности, улучшению функциональных возможностей сердечно-сосудистой системы, а также увеличению содержания гемоглобина в крови и кислорода в мышцах.

Однако упражнения в беге решают только одну из задач тренировки – развитие выносливости. Вот почему наряду с беговой работой следует применять комплексы других упражнений, развивающих силу, быстроту, ловкость, гибкость, повышающих скоростно-силовые возможности организма.

В создании системы тренировки студентов ключевым направлением является совершенствование методики применения физических упражнений, обеспечивающей достижение высокого уровня общей и специальной физической готовности на всем протяжении обучения в институте. Очень важным в этом деле оказывается принцип, названный нами принципом тренировки здоровья, в соответствии с которым физические упражнения должны обеспечивать поступательное улучшение состояния здоровья студентов, повышение их функциональных возможностей и физических качеств.

Наряду с данными и выделенными выше принципами большую роль в совершенствовании методики тренировки с первого учебно-тренировочного занятия играет принцип дифференциации и индивидуализации тренировки.

УДК 378.17

## **ВРАЧЕБНО-ПЕДАГОГИЧЕСКИЕ НАБЛЮДЕНИЯ И САМОКОНТРОЛЬ**

**К.В. Извеков**, к.ф.н., доцент

*Саранский кооперативный институт (филиал) РУК*

В практике врачебного контроля за состоянием спортсменов существует форма ВПН (врачебно-педагогические наблюдения), которая состоит из совместных наблюдений врача и тренера.

Методика ВПН зависит от конкретных задач и предусматривает:

- контроль за организацией учебно-тренировочных занятий, местами тренировок и соревнований;
- определение функционального состояния спортсменки для оценки специальной тренированности;
- уточнение особенностей планирования занятий во время "специального" микроцикла;
- определение оптимальной продолжительности интервалов для отдыха в ходе занятий.

Учет реакции организма спортсменок на нагрузки в условиях тренировки и соревнований проводится путем подсчета пульса (ударов за 10 с), определения частоты дыхания и массы тела, силы кистей, становой силы. На тренировках врач измеряет артериальное давление, а также наблюдает за выполнением технико-тактических упражнений, оценивает координационные способности, проводит опрос каждой спортсменки о ее самочувствии. На соревнованиях врач следит за тем, как она справляется с высоким физическим напряжением, определяет ее предстартовое состояние, поведение и реакцию организма в процессе соревнований и после них, умение мобилизовать свои силы.

Исследования, входящие в комплекс ВПН, проводятся до тренировки или соревнований, во время и после них (как непосредственно сразу после физической нагрузки, так и на различных этапах восстановительного периода). В ходе учебно-тренировочных сборов врач совместно с тренером осуществляет осмотр спортсменок до начала сборов и в конце, знакомится с дневником самоконтроля. Врач и тренер должны следить за соблюдением гигие-

нических требований к условиям проведения занятий: температурой, вентиляцией, освещением зала, соответствием одежды и обуви санитарным нормам, знать о самочувствии каждой спортсменки, ее функциональном состоянии и способностях.

В настоящее время нет универсальных тестов, позволяющих дать исчерпывающий ответ на все вопросы, касающиеся оценки здоровья, тренированности спортсменок. Поэтому очень важно выбирать наиболее информативные пробы для данного вида спорта и отдельных этапов подготовки. Часто используются специфические для борьбы самбо и дзюдо тестирующие нагрузки, определяются их "энергетическая емкость" либо по кислороду, либо по выраженности вентиляционных или сердечно-сосудистых показателей с помощью современных технических средств. В тех случаях, когда нельзя их применять, оцениваются вегетативные сдвиги, в частности изменения частоты и глубины дыхания, ЧСС, уровня артериального давления, температуры отдельных участков тела, тонуса мускулатуры и др. В практике нередко делаются общие функциональные пробы ССС (сердечно-сосудистой системы) и функциональные пробы ССС со специфическими нагрузками.

Целесообразно использовать пробу С.П.Летунова, предусматривающую 2-минутный бег на месте, а для определения физической работоспособности – Гарвардский степ-тест, где высота ступеньки не должна превышать 45 см, а время восхождения – 5 мин, а также тест ПВД-170, где мощность внешней механической работы приводит к учащению сердцебиения до 170 уд./мин и мощность нагрузки для женщин должна составить 400 кгм/мин. Неправильно построенная тренировка, нарушение режима учебы, отдыха, питания, вредные привычки – все это может привести к срыву адаптации, истощению, травмам, болезням.

Самоконтроль спортсменок предполагает самостоятельные регулярные наблюдения с помощью простых доступных приемов за состоянием своего здоровья, физическим развитием, влиянием на организм занятий самбо или дзюдо. Дополняя наблюдения врача и преподавателя, он способствует более правильному построению занятий физическими упражнениями, играет существенную роль в достижении наибольшего спортивного эффекта.

Самонаблюдение имеет воспитательное значение – приучает спортсменок более сознательно относиться к тренировкам, к соблюдению правильного режима дня, к выполнению необходимых гигиенических правил, к проведению закаливания. При самоконтроле по изменениям самочувствия можно своевременно обнаружить отклонения в состоянии здоровья и предупредить отрицательные последствия нарушения режима, неправильно планируемых, организуемых и проводимых занятий.

Показатели, используемые для самонаблюдения, условно делятся на субъективные и объективные. Субъективными показателями считаются самочувствие, настроение, сон, аппетит, состояние функции пищеварения, работоспособность, желание тренироваться и т. д. Показатели, которые можно выразить в количественных (цифровых) обозначениях, называются объективными. Это пульс, число дыхательных движений, масса, жизненная емкость легких (ЖЕЛ), сила кисти, спортивные результаты.

Результаты самонаблюдений записываются в специальный дневник, для того чтобы можно было проследить, как происходит восстановление работоспособности после физической нагрузки. Важным условием поддержания устойчивого интереса к ведению самоконтроля является периодическая проверка врачом или преподавателем дневника самоконтроля.

Единой формы дневника нет, каждый выбирает для себя наиболее удобную. Главное, чтобы можно было своевременно заметить изменения и их направление.

Объем показателей зависит от контингента занимающихся. В любом случае наблюдения рекомендуется начинать утром, после сна, продолжать их перед началом тренировки и по ее окончании, перед сном, а также на следующий день, чтобы составить полную картину восстановления работоспособности организма.

Приведем характеристику некоторых показателей самоконтроля.

Самочувствие – чувство, испытываемое человеком в зависимости от состояния физических и душевных сил. В дневник записывается: самочувствие хорошее (ощущение бодрости, жизнерадостности, энергии, наличие интереса к выполняемой работе) или плохое (наличие болей, слабость, вялость, головокружение и др.); можно выразить его в баллах.

Настроение обычно совпадает с самочувствием, но возможно и несоответствие между ними. Плохое настроение может быть и у здорового человека при неудачах, а хорошее возможно у больного, например при хороших известиях, вызывающих положительные эмоции. В дневнике фиксируется: настроение хорошее, удовлетворительное, плохое.

Сон имеет исключительное значение для поддержания здоровья, работоспособности и жизнедеятельности. Он предупреждает истощение нервных клеток, создает условия для восстановления их работоспособности. Сон должен продолжаться 7–8 ч, а для детей, подростков – 9–10 ч.

Эффективность сна зависит от соблюдения ряда гигиенических правил: ужинатьлагается за 2–3 ч до сна; полезна небольшая (20–30 мин) прогулка перед сном; спать нужно в хорошо проветренном помещении на плотном матрасе, не кутаясь. В дневнике

записывается продолжительность, глубина сна, а также причины его нарушения (трудно засыпание, беспокойный сон, бессонница, недосыпание и др.).

Аппетит – это один из важных признаков нормальной жизнедеятельности организма. Ослабление аппетита, его отсутствие часто происходят при заболеваниях, а также в результате переутомления. В дневник заносится оценка аппетита: хороший, удовлетворительный, повышенный, плохой, отсутствует, обязательно отмечается наличие повышенной жажды.

Масса тела является одним из ценных объективных показателей самоконтроля. Новички, приступающие к занятиям, теряют в весе во время упражнений больше, чем систематически тренирующиеся. С приобретением тренированности этот показатель становится устойчивым, а его изменения в ходе тренировки – одинаковыми. Снижение массы при плохом самочувствии, ухудшении спортивных результатов служит одним из признаков наступившего переутомления, чрезмерное ее наращивание дает толчок к различным заболеваниям.

Пульс также принадлежит к числу важных показателей состояния организма, отражая работу сердечно-сосудистой системы. В дневник записывается частота пульса (ударов в минуту), а также его ритм, наполнение (например: 60 уд./мин, хорошего наполнения, ритмичный или 96 уд./мин, слабого наполнения, аритмичный).

Доступным и информативным методом контроля за состоянием организма спортсменки является ортостатическая проба. Суть ее заключается в следующем. Подсчитывается пульс за 1 мин через 30 с после сна в положении лежа. Затем следует встать, спокойно постоять в течение 1 мин и вновь подсчитать пульс. Разница в показателях ЧСС в положении стоя и лежа отражает состояние организма в день исследования. Если она равна 12 уд./мин – состояние хорошее, 13–18 – удовлетворительное, свыше – 18 уд./мин – неудовлетворительное.

В дневнике оперативного самоконтроля желательно отмечать характер тренировки (ее объем, интенсивность, продолжительность), то, как организм справился с нагрузкой, какая работоспособность поддерживалась в ходе тренировки и в течение дня.

Жестких требований к ведению дневника нет. Он может иметь различную форму в зависимости от вида самоконтроля: многолетнего или оперативного. Многолетний самоконтроль за некоторыми антропометрическими, физическими и функциональными показателями предполагает определение объективных показателей и фиксацию их в дневнике не реже двух раз в год. Оперативный самоконтроль включает наблюдения за состоянием своего организма ежедневно либо в дни тренировки.



Хорошая спортивная форма в молодости ассоциируется с меньшим риском последующего развития гипертонии, диабета и появления других факторов сердечно-сосудистого риска. Таковы данные 15-летнего исследования, опубликованные в свежем номере *Journal of the American Medical Association*. "Хорошая спортивная форма в возрасте 18-30 лет играет важную роль в предупреждении развития факторов сердечно-сосудистого риска в зрелом возрасте", пишет возглавлявшая исследование д-р Мерседес Карнетон (Университет Чикаго).

В исследование были включены более 4000 мужчин и женщин 18–30 лет. Исходно все участники выполняли нагрузочную пробу и, в соответствии с ее результатами, разделялись на три группы: с низким, средним и высоким уровнем тренированности. Спустя 15 лет у лиц с исходно низкой и средней тренированностью была больше вероятность развития гипертонии, диабета и метаболического синдрома – в два раза, после поправки на индекс массы тела (ИМТ). У них также чаще развивалась гиперхолестеринемия в зрелом возрасте, однако после поправки на ИМТ эта связь теряла статистическую значимость.

Кроме того, выяснилось, что начать тренироваться никогда не поздно. Приблизительно 2500 участников выполнили нагрузочную пробу повторно, в середине исследования. Те пациенты, которые улучшили свою тренированность по сравнению с исходным уровнем, имели ниже риск развития диабета и метаболического синдрома в зрелом возрасте. Д-р Карнетон и ее коллеги рассчитали, что если бы все участники исследования в молодом возрасте имели хорошую спортивную форму, то число случаев развития гипертонии, диабета и метаболического синдрома, в зрелом возрасте было бы ниже на 21–28%.

Еще одно подтверждение этому представили американские специалисты из Университета Южной Калифорнии (Лос-Анджелес), изучавшие связь между образом жизни людей и скоростью прогрессирования атеросклероза коронарных артерий. В исследовании приняли участие 500 человек, не имевших каких-либо внешних симптомов поражения сердечно-сосудистой системы. На протяжении трех лет специалисты каждый месяц обследовали каждого из них на предмет наличия и толщины атеросклеротических бляшек в коронарных сосудах (а они есть даже у большин-

ства здоровых, людей) и одновременно оценивали уровень их физической активности. Результаты оказались вполне предсказуемыми. У людей, каждую неделю не менее 3–4 часов занимавшихся спортом, толщина атеросклеротических бляшек ежегодно увеличивалась всего лишь на 5,5 микрометров. У людей, которые вели пассивный образ жизни, просвет коронарных сосудов ежегодно уменьшался за счет атеросклеротических бляшек на 143 микрометра. Кроме того, у людей, не занимавшихся спортом, был в среднем более высокий индекс массы тела (соотношение веса и роста), а также более низкое содержание так называемого "хорошего" холестерина в крови (липопротеинов высокой плотности), что является факторами риска для развития инфаркта и инсульта. Не хотите набирать лишний вес? Достаточно в день проходить на 2000 шагов больше примерно на полтора километра или потреблять на 100 ккал меньше.

От последствий гиподинамии во всем мире ежегодно умирает больше людей, чем от рака и инфекционных болезней. Но призывы врачей больше двигаться и питаться правильно остаются тщетными и уже настолько "на слуху", что кажется совершенно неэффективными. И теперь вместо нейтрального термина "гиподинамия" предлагается использовать более устрашающее название – "синдром сидячей смерти".

Третья часть всех случаев смерти от хронических болезней могла быть предотвращена самыми простыми мерами. "Конечно, для того, чтобы противодействовать всем факторам внешней среды, которые снижают нашу физическую активность, необходимо иметь незаурядную силу воли. Но человек, которому не безразлично его здоровье и трудоспособность, способен на такой подвиг, как подниматься по лестнице без лифта или выполнить какую-то домашнюю работу без помощи бытовой техники" – сказал профессор Университета Миссури Фрэнк Бут, который и предложил этот термин.

"Самая большая трагедия заключается в том, что дети копируют образ жизни своих родителей. Если родители питаются неправильно и ведут малоподвижный образ жизни, то риск того, что и дети будут толстыми и слабыми, значительно выше. Многие серьезные болезни уже заметно "помолодели", и только немногие подростки к моменту совершеннолетия не страдают от хронических заболеваний. Если так будет продолжаться и дальше, человечество просто вымрет!" – убеждены врачи.

Исследования группы людей, которые успешно избавились от лишнего веса и поддерживают его на низком уровне в настоящий момент, выявили один из основных "факторов успеха" – физические упражнения. Вне зависимости от того, каким путем они добились потери массы, дальнейшие физические упражнения были

лучшим способом сохранения достигнутого результата. Люди, прекратившие занятия сразу после снижения массы тела, неизменно восстанавливали свой прежний вес. Те же, кто продолжал или начал заниматься физическими упражнениями уже после снижения веса, с успехом поддерживают его. Это очень просто – если Вы хотите управлять своим весом, Вы должны быть все время физически активны и не останавливаться на достигнутом.

Когда мы говорим об "упражнениях", в действительности мы имеем в виду физическую активность, которая включает в себя различные повседневные дела, такие как домашняя уборка, мойка машины, прогулки, а также спорт или аэробику. Совсем не сложно. Не так ли?

Придерживайтесь данных рекомендаций хотя бы в течение нескольких недель и Вы почувствуете себя гораздо лучше.

Помните, что повышение физической нагрузки должно быть постепенным, так, чтобы это доставляло Вам удовольствие.

Не ждите быстрых результатов, "вхождение в движение" у полных людей происходит медленнее, чем у худых, но именно поэтому и результаты держатся дольше.

Несколько практических советов:

1. Физическая нагрузка должна быть регулярной и постепенной.
2. Делайте только то, что можете, не принуждая тело к тому, к чему оно еще не готово.

3. В начале занятий почаще отдыхайте.

4. Используйте лечебную ходьбу как основной принцип похудения. Подвижные упражнения наиболее эффективны для сжигания жира: ходьба, бег трусцой, езда на велосипеде и т.д. Желательно ходьбу чередовать с бегом, но очень медленным, в парке, в лесу, или где-нибудь, где есть хоть одно дерево. В ходе подвижных упражнений основные мышцы тела получают нагрузку в течение длительного времени. За счет этого происходит сжигание калорий, усиление кровообращения и кислородного обмена в организме.

5. После полугода ходьбы подключите растяжку мышц, очень осторожно, но настойчиво.

6. Менять программу, темп, комплекс, вид занятий, надо очень осторожно. Даже когда вы решите, что надо добавить новые упражнения, надо еще месяц заниматься старыми упражнениями.

7. Силовая нагрузка, использование тренажеров, имеет большое значение для увеличения мышечной массы тела. А организм: с большей мышечной массой сжигает больше калорий. Однако, будьте осторожны и внимательны при планировании занятий на тренажерах.

Очень хорошие результаты дают групповые занятия. Вместе

веселее преодолевать комплексы, а у полных женщин они всегда есть, только одни их умело скрывают, а другие все время стонут и плачут – "кому я такая уродина нужна?!" Беда в том, что красиво и равномерно полных женщин немного: у большинства или "галифе" или слишком широкие бедра, или живот "торчит", или ягодицы ну очень сильно выделяются. Но когда в группу приходят и те, и другие, и третьи, то происходит то, что называют здоровой психологической атмосферой. Они дают друг другу заряд энергии и уверенности.

УДК 37.037.1-053.5/6

## **НАПРАВЛЕННОСТЬ ФИЗИЧЕСКОГО ВОСПИТАНИЯ ДЕТЕЙ И ПОДРОСТКОВ**

**И.В. Муратова**, к.п.н., доцент

*Саранский кооперативный институт (филиал) РУК*

Физическое воспитание в школе, как составная часть общей системы воспитания, должно обеспечить развитие физического, морального здоровья, комплексный подход к формированию умственных и физических качеств личности, физическую и психологическую подготовку к активной жизни и профессиональной деятельности путем широкого использования разнообразных форм двигательной активности.

Цель физического воспитания в школьные годы – укрепить здоровье, повысить уровень физической подготовленности и работоспособности, дать необходимый объем знаний в области физической культуры и обучение прикладному их использованию по совершенствованию своего организма, сформировать мотивацию на физическое и духовное самосовершенствование учащихся, а в целом удовлетворить потребности общества в формировании духовно и физически развитого человека.

Младший школьный возраст (7–10 лет) – наиболее ответственный период в формировании двигательных координации ребенка. В этом возрасте закладываются основы культуры движений, успешно осваиваются новые, ранее не известные упражнения и действия.

Изменения режима жизни, связанное с началом учебы в школе, равно как и незавершенный еще процесс формирования двигательного аппарата, обуславливают необходимость проявления осторожности при дозировании физических нагрузок младших школьников. Ограничения касаются применения силовых упражнений, тренировочных нагрузок на выносливость и времени проведения отдельных занятий.

© Муратова И.В., 2011

В этот период происходит становление индивидуальных интересов и мотиваций к занятиям физическими упражнениями, в том числе и спортивными.

В младшем школьном возрасте необходимо воспитывать у ребенка интерес к расширению диапазона физических способностей посредством овладения основами техники спортивных упражнений, приемов и действий. Развитие двигательной координации - главная направленность физической подготовки детей младшего школьного возраста. К концу периода целесообразно ориентировать ребенка на занятия тем видом спорта или ту физическую активность, которые в наибольшей мере соответствуют его способностям и интересам и могут быть реализованы в конкретных условиях жизни ребенка.

Способности детей к освоению техники движений настолько велики, что многие новые двигательные умения приобретаются без специального инструктажа, а сложные элементы техники различных видов спорта зачастую осваиваются быстрее, чем подростками и юношами.

Известно, что ритмический и силовой образ движения дети воспринимают, прежде всего, в ощущениях и обобщенных впечатлениях и в меньшей мере - путем «осознанного», продуманного освоения деталей техники. Этот феномен, по-видимому, объясняет тот факт, что обучение целостному упражнению в этом возрастном периоде имеет больший успех, чем разучивание его по элементам.

В младшем школьном возрасте почти все физические качества имеют очень высокие темпы прироста. Исключение составляет лишь показатель гибкости, темпы прироста которого в этот период начинают снижаться.

В возрасте 7-10 лет происходит бурное развитие биодинамики движений ребенка, и прежде всего координационного компонента, активное формирование физического и функционального потенциала организма. Если двигательная активность ребенка в этот период, по каким либо причинам ограничена, то на последующих этапах онтогенеза потери в развитии двигательного анализатора наверстать, практически невозможно.

Организация правильного тренировочного режима ребенка в целях обеспечения общей физической подготовки при акцентированном повышении координационных способностей оказывается наиболее адекватной возрастным особенностям развития двигательного потенциала человека в этот период жизни.

В возрасте 7-10 лет начинают формироваться интересы и склонности к определенным видам физической активности, выявляется специфика индивидуальных моторных проявлений, пред-

расположенность к тем или иным видам спорта. А это создаст условия для успешной физкультурно-спортивной ориентации школьников для определения каждому из них оптимального пути физического совершенствования.

Наиболее важным моментом в физическом воспитании ребенка этого периода жизни является формирование личностного отношения к физической тренировке, воспитание активной позиции в отношении к своему здоровью, крепости тела и закалке. Пример родителей и других старших членов семьи будет главным стимулом для приобретения устойчивой привычки, основательных и зрелых мотиваций к систематическим занятиям физическими упражнениями. Необходимо помнить, что основные социальные, психологические и биологические компоненты физической активности взрослого человека формируются именно в этот, ключевой для развития моторики, период жизни ребенка.

Физическая активность младшего школьника в виде организованных занятий в рамках уроков физической культуры должна дополняться ежедневной утренней зарядкой и двумя-тремя тренировочными занятиями в неделю в школьных спортивных секциях.

Средний школьный возраст (11–14 лет) совпадает с периодом завершения биологического созревания организма. В это время окончательно оформляется моторная индивидуальность, присущая взрослому человеку. Для подростков характерно ухудшение двигательных координаций при интенсивном развитии скоростных и скоростно-силовых качеств. В сфере психики идет сложный процесс становления характера, формирования интересов, склонностей и вкусов.

Основная направленность физического воспитания подростков – формирование интереса к систематической спортивной или оздоровительной тренировке. Важным элементом физического воспитания в этот период является формирование бойцовского, спортивного характера подростка, его умения мобилизовать себя на преодоление трудностей, не пасовать перед неудачами, настойчиво трудиться для достижения поставленных целей.

Особенности психики детей среднего школьного возраста необходимо учитывать при организации их физической активности. С одной стороны, следует поощрять их стремление к самоутверждению через сферу спортивных занятий и физической подготовки, а с другой – необходимо формировать у детей этого возраста понимание общественной важности высокого уровня их здоровья, воспитывать благородные чувства долга, помощи слабым, предотвращать возникновение комплекса силы и вседозволенности для незаурядного в физическом отношении человека. В этом смысле привлечение физически одаренных юных спортсменов к

общественной работе в сфере физической культуры, в том числе к работе с малышами и сверстниками, может стать мощным средством нравственного воспитания личности подростка.

При осуществлении физического воспитания подростков необходимо учитывать и некоторые особенности морфофункциональной организации. Так, чрезмерные мышечные нагрузки, как факторы ускорения процесса окостенения, могут замедлить рост трубчатых костей в длину, что отрицательно влияет на сбалансированность ритма роста ребенка.

Пристальное внимание необходимо уделять формированию осанки, так как возникающие нарушения вследствие слабого мышечного корсета могут приводить к серьезным изменениям функций различных органов и систем организма подростка.

При действии сверхсильных или монотонных раздражителей у подростков развивается резко выраженное запредельное торможение, что следует учитывать при выполнении детьми этого возраста нагрузок, связанных с проявлением выносливости, и разнообразить виды нагрузок.

В подростковом возрасте наиболее успешно развиваются те компоненты физического потенциала ребенка, которые обеспечивают повышение уровня скоростных и скоростно-силовых способностей. При этом базовым элементом всего комплекса физических качеств является быстрота.

Основной акцент в физической подготовке ребенка должен быть сделан на использовании тех физических упражнений, которые наиболее адекватны особенностям ритма развития двигательной функции в подростковом возрасте. В этом смысле очень важен соответствующий подбор спортивных снарядов.

Физическая активность подростка реализуется, прежде всего, в организованных формах – на уроках физкультуры, во время активного отдыха, турпохода и т. п. Значительная часть подростков занимается в спортивных секциях. Для всех остальных обязательны ежедневная утренняя зарядка и еженедельные двух-трехразовые самостоятельные тренировки. Общая продолжительность занятий 70–90 мин.

Независимо от формы занятий существенным элементом физической подготовки подростков являются соревновательные нагрузки, участие в различных состязаниях.

Следует максимально использовать потребность детей среднего возраста в состязаниях, предоставлять им широкие возможности помериться силами со спортивными соперниками. Виды соревнований должны быть разнообразными, с тем, чтобы предоставить ребенку как можно больше шансов на успех.